

ZÁPIS
z řádného veřejného zasedání zastupitelstva města Úvaly
č. Z – 010/2012, které se konalo ve čtvrtek 13. 12. 2012 v 18:00 hodin v sálku
DPS Úvaly

Přítomno členů zastupitelstva : 12 členů (viz. listiny přítomných)
Pracovníci MěÚ: (viz listiny přítomných)
Občané: (viz listiny přítomných)

PROGRAM

Úvod

- 1) Zpráva o činnosti rady města
- 2) Kontrola plnění usnesení zastupitelstva města 2009, 2010, 2011,2012
- 3) Žádost o finanční příspěvek - Římskokatolická farnost Úvaly
- 4) Vznik městské policie v Úvalech
- 5) Schválení Zadání územního plánu města Úvaly
- 6) Vodné a stočné pro rok 2013
- 7) ÚZSVM – bezúplatný převod pozemku (pozemek pod vodojemem Rohožník)
- 8) Souhlasné prohlášení mez LČR s.p. a městem Úvaly – pozemky ve Škvorecké oboře
- 9) Smlouva o poskytnutí příspěvku na infrastrukturu a Zástavní smlouva - pozemek parc.č. 3841/6, k. ú. Úvaly u Prahy o výměře 12.088 m²
- 10) Zastavovací studie – Slunečné terasy, rodinné domy Úvaly u Klánovického lesa
- 11) Revokace usnesení zastupitelstva č. Z – 068/011 ze dne 24. 3. 2011
- 12) Revokace usnesení zastupitelstva č. Z – 049/011 ze dne 24. 3. 2011
- 13) Byty Slovany, spol. s.r.o. - nabídka darování pozemku
- 14) Obecně závazná vyhláška č. 4/2012 o místním poplatku za provoz systému shromažďování, sběru, přepravy, třídění, využívání a odstraňování komunálních odpadů
- 15) Zápis ze společného jednání Výboru pro výstavbu a investiční komise ze dne 3.12.2012
- 16) Návrh městské knihovny v objektu č.p. 18
- 17) Rozšíření kapacity mateřských škol ve městě Úvaly
- 18) Dostavba a rekonstrukce vodovodní sítě Úvaly – přijetí dotace – změna výše dotace
- 19) Účelový dar – navýšení daru o částku 22.000,- Kč
- 20) Záměr prodeje objektu čp.105, Škvorecká ul., Úvaly
- 21) Manžele Vyskočilovi – darování pozemku parc. č. 3048/13 k. ú. Úvaly u Prahy
- 22) Dotace Pošemberň
- 23) Rozbor nákladů na provoz objektu čp.203, Smetanova ul., Úvaly
- 24) Prodej části pozemku p.č.3598 v k.ú.Úvaly u Prahy
- 25) Zpráva o činnosti finančního výboru za II. pololetí 2012
- 26) Zpráva o provedení kontroly dle usnesení KV-12/12- Kontrola zřízení zvláštního účtu v účetnictví města, na kterém budou vedeny veškeré finanční prostředky získané z daně z nemovitosti a kontrola použití finančních prostředků získaných z daně z nemovitosti
- 27) Přijetí daru
- 28) Výzva – Zastavte dokončení II. fáze reformy veřejné správy
- 29) Zřizovací listina MŠ
- 30) Informace k podnětu p. Kolaříka

Různé

Připomínky a náměty zastupitelů, občanů

I. Úvod

Jednání zahájil starosta města MUDr. Jan Šťastný a přivítal přítomné.

Starosta konstatuje, že jednání zastupitelstva bylo řádně svoláno a běžnou kontrolou počtu zúčastněných zastupitelů konstatuje, že je zastupitelstvo usnášení schopné.

Starosta se dotazuje, zda měl nebo má někdo z ověřovatelů k minulému zápisu připomínky. Ověřovatelé konstatovali, že zápis byl podepsán.

Návrh členů návrhové komise ve složení: Ing. Ludmila Milerová, Dr. Vítězslav Pokorný

Zastupitelstvo města Úvaly schvaluje návrhovou komisi ve složení:

Ing. Ludmila Milerová, Dr. Vítězslav Pokorný

Pro:10 Proti: 0 Zdržel se: 0

Mgr. Mahdal, p. Štěpánovský nepřítomni

Návrh členů ověřovatelů zápisu: Ing. Helena Váňová, Mgr. Dana Poláková

Zastupitelstvo města Úvaly schvaluje ověřovatele zápisu:

Ing. Helena Váňová, Mgr. Dana Poláková

Pro: 10 Proti: 0 Zdržel se: 0

Mgr. Mahdal, p. Štěpánovský nepřítomni

Zapisovatel: pí Monika Šimáňová

- **Ing. Breda požádal o stažení z programu bod č. 10 Zastavovací studie – Slunečné terasy, rodinné domy Úvaly u Klánovického lesa z důvodu nezpracovaných připomínek výboru pro výstavbu zastupitelstva města do Zastavovací studie, bude předloženo na dalším jednání zastupitelstva.**

Starosta přečetl upravený návrh programu:

- 1) Zpráva o činnosti rady města
- 2) Kontrola plnění usnesení zastupitelstva města 2009, 2010, 2011,2012
- 3) Žádost o finanční příspěvek - Římskokatolická farnost Úvaly
- 4) Vodné a stočné pro rok 2013
- 5) Dostavba a rekonstrukce vodovodní sítě Úvaly – přijetí dotace – změna výše dotace
- 6) Informace k podnětu p. Kolaříka
- 7) Vznik městské policie v Úvalech
- 8) Schválení Zadání územního plánu města Úvaly
- 9) ÚZSVM – bezúplatný převod pozemku (pozemek pod vodojemem Rohožník)
- 10) Souhlasné prohlášení mez LČR s.p. a městem Úvaly – pozemky ve Škvorecké oboře
- 11) Smlouva o poskytnutí příspěvku na infrastrukturu a Zástavní smlouva - pozemek parc.č. 3841/6, k. ú. Úvaly u Prahy o výměře 12.088 m²
- 12) Revokace usnesení zastupitelstva č. Z – 068/011 ze dne 24. 3. 2011
- 13) Revokace usnesení zastupitelstva č. Z – 049/011 ze dne 24. 3. 2011
- 14) Byty Slovany, spol. s.r.o. - nabídka darování pozemku
- 15) Obecně závazná vyhláška č. 4/2012 o místním poplatku za provoz systému shromažďování, sběru, přepravy, třídění, využívání a odstraňování komunálních odpadů
- 16) Zápis ze společného jednání Výboru pro výstavbu a investiční komise ze dne 3.12.2012
- 17) Návrh městské knihovny v objektu č.p. 18
- 18) Rozšíření kapacity mateřských škol ve městě Úvaly
- 19) Účelový dar – navýšení daru o částku 22.000,- Kč
- 20) Záměr prodeje objektu čp.105, Škvorecká ul., Úvaly
- 21) Manžele Vyskočilovi – darování pozemku parc. č. 3048/13 k. ú. Úvaly u Prahy
- 22) Dotace Pošembeří
- 23) Rozbor nákladů na provoz objektu čp.203, Smetanova ul., Úvaly
- 24) Prodej části pozemku p.č.3598 v k.ú.Úvaly u Prahy
- 25) Zpráva o činnosti finančního výboru za II. pololetí 2012
- 26) Zpráva o provedení kontroly dle usnesení KV-12/12- Kontrola zřízení zvláštního účtu v účetnictví města, na kterém budou vedeny veškeré finanční prostředky získané z daně z nemovitosti a kontrola použití finančních prostředků získaných z daně z nemovitosti
- 27) Přijetí daru
- 28) Výzva – Zastavte dokončení II. fáze reformy veřejné správy
- 29) Zřizovací listina MŠ

Různé

Připomínky a náměty zastupitelů, občanů

Poté starosta nechal hlasovat o výše uvedeném programu.

Pro: 10 Proti: 0 Zdržel se: 0

Mgr. Mahdal, p. Štěpánovský nepřítomni

II. Projednávání předložených materiálů

Bod 1) Zpráva o činnosti rady města

Starosta předložil písemný (elektronický) přehled činnosti rady města v období od 9.11.2012 do 13.12.2012.

Usnesení č. Z – 0147/012

Zastupitelstvo města Úvaly bere na vědomí zprávu o činnosti rady města v období od 9.11.2012 do 13.12.2012 (příloha č. 1).

PRO - 10	ZDRŽEL SE - 0	PROTI - 0
----------	---------------	-----------

Mgr. Mahdal, p. Štěpánovský nepřítomni

Bod 2) Kontrola plnění usnesení zastupitelstva města 2009 - 2012

Starosta uvedl, že byla provedena kontrola plnění usnesení zastupitelstva města z roku 2009 – 2012.

Usnesení, která trvají z roku 2009

č. 034,038,054,059,075,091.

Usnesení, která trvají z roku 2010

č. 09,077,088,088a,088b.

Usnesení, která trvají z roku 2011

č. 022,0123,0132,0149,0150,0156,0159

Usnesení, která trvají z roku 2012

č. 027,042,058,059,065,085,091,092,095,096,0101,0116,0121,0132,0133,0134,0136,0137,0138,0140.

Usnesení, která nebyla přijata

2011- 026, 056, 0135,

2012 – 01,02,024,025,034,035,038,050,053,054,074, 090

Usnesení č. Z – 0148/012

Zastupitelstvo města Úvaly bere na vědomí splnění usnesení zastupitelstva města Úvaly z roku 2012- 08,021,066,069,081,086,088,0105,0106,0107,0108,0109,0110,0111,0113,0114, 0115,0117,0122,0123,0124,0125,0126,0127,0128,0129,0130,0131,0135,0139,0141,0143,0144,0145 (příloha č. 2).

PRO - 10	ZDRŽEL SE - 0	PROTI - 0
----------	---------------	-----------

Mgr. Mahdal, p. Štěpánovský nepřítomni

Bod 3) Žádost o finanční příspěvek - Římskokatolická farnost Úvaly

Na MěÚ byla doručena žádost Římskokatolické farnosti Úvaly o finanční příspěvek ve výši 120 000,- Kč ,který bude použit na osazení tří zvonů ve věži kostela Zvěstování Páně v Úvalech a jejich vybavení elektrickým lineárním pohonem, spínacími hodinami DCF jak pro manuální tak pro automatické spínání. Částka by byla čerpána z finančních prostředků vybraných za odvody z provozu výherních hracích přístrojů, které musí být využity na veřejně prospěšné účely. Rada města na svém jednání dne 30.10.2012 žádost projednala a doporučila zastupitelstvu příspěvek přidělit.

Tento materiál byl již projednáván na minulém zasedání zastupitelstva, zastupitelé vzali žádost na vědomí a požádali o přítomnost zástupce žadatele na dalším jednání zastupitelstva

Dopad na rozpočet: 120 000,- Kč (bude hrazeno z 3412/5229)

- Starosta přivítal a předal slovo zástupci žadatele Římskokatolické farnosti Úvaly Ing. Pešatovi, který informoval o rozsahu celkové rekonstrukce kostela a výši finančních nákladů.
Ve věži kostela se nacházejí tři zvony.
Umíráček (zvon o průměru 24 cm)
zvon o průměru 58 cm,
zvon o průměru 66 cm
Tyto zvony obsahují staré nefunkční mechanické vybavení. Zvony jsou zavěšeny na dubové zvonové stolici. Cílem projektu je osadit zvony a vybavit je novým mechanickým vybavením tj. nové dřevěné dubové závěsy zvonů, nová srdce, ložiska atp. Dále vybavit zvony elektrickým lineárním pohonem, spínacími hodinami DCF jak pro manuální tak pro automatické spínání.
- Dr. Pokorný vyjádřil podporu tohoto finančního příspěvku a vyzdvihl současný stav kostela v Úvalech a výbornou práci Římskokatolické církve v Úvalech. Ing. Váňová se připojila k názoru Dr. Pokorného a veřejně poděkovala panu faráři za jeho aktivní činnost ve městě.

- JUDr. Ing. Petržílek vznesl dotaz, v jakých časových intervalech bude zvon zvonit. P.Lach odpověděl, že zvon bude zvonit v 8, 12, 18 hodin .

Starosta poděkoval za informování o výše uvedeném bodu.

Usnesení č. Z – 0149/012

Zastupitelstvo města Úvaly

- I. **schvaluje přidělení finančního příspěvku Římskokatolické farnosti Úvaly ve výši 120 000,- Kč, který bude využit na osazení tří zvonů ve věži kostela Zvěstování Páně v Úvalech a jejich vybavení elektrickým lineárním pohonem, spínacími hodinami DCF jak pro manuální tak pro automatické spínání (příloha č. 3),**
- II. **pověřuje starostu podpisem darovací smlouvy.**

PRO - 10	ZDRŽEL SE - 0	PROTI - 0
-----------------	----------------------	------------------

Mgr. Mahdal, p. Štěpánovský nepřítomni

Bod 4) Vodné a stočné pro rok 2013

Starosta předal slovo Ing. Kokrmentovi (zástupce VRV a.s.).

Každý rok je nutno, a to většinou na posledním veřejném zasedání zastupitelstva, schválit výši vodného a stočného pro následující rok, to v tomto případě znamená pro rok 2013. Schvalování pro rok 2013 je na rozdíl od minulých let atypické v tom, že výše vodného a stočného byla v rámci koncesního řízení vysoutěžena a je tudíž závazná. Nelze ji již žádným způsobem měnit. Na základě koncesního řízení VRV Praha a.s., která toto řízení na základě pověření zadávala a zajišťovala a jehož vítězem se stala společnost Stavokomplet spol. s r.o., k soutěžní ceně připočítala vstupy a výsledná cena je předkládána zastupitelstvu ke schválení. Vodné činí 31,54 Kč/m³ a stočné činí 37,11 Kč/m³.

VRV Praha a.s. jako zadavatel koncesního řízení a Stavokomplet spol. s. r.o., jako nový provozovatel vodohospodářské infrastruktury města, který vyšel jako vítěz koncesního řízení, předkládají vodné a stočné pro rok 2013. Pro porovnání je v levém sloupci uvedena výše vodného a stočného v roce 2012.

V o d n é: (včetně DPH)

V roce 2012	návrh rok 2013	Rozdíl	Vysvětlivky:
40,85 Kč/m ³	31,54 Kč/m ³	- 9,31 Kč/m ³	- nižší cena proti roku 2012 +vyšší cena proti roku 2012

S t o č n é: (včetně DPH)

V roce 2012	návrh rok 2013	Rozdíl
35,00 Kč/m ³	37,11 Kč/m ³	+ 2,11 Kč/m ³

C e l k e m: (včetně DPH)

V roce 2012	návrh rok 2013	Rozdíl
75,85 Kč/m ³	68,65 Kč/m ³	- 7,20 Kč/m ³

- Ing. Váňová vznesla dotaz o kolik se liší cena, kterou město bude platit oproti ceně, která byla vysoutěžena za vodné. Ing. Kokrment odpověděl, že tam jsou položky, o které se nesoutěžilo (nájem včetně chemikálie na čistiřně) a poté je tam voda, která se nakupuje od káranských řadů a poté od společnosti VEOLIA (předchozí provozovatel). Ing. Váňová dále vznesla dotaz, zda cena nakupované vody nebyla v soutěžní ceně za m³, kterou nabízela firma. Ing. Kokrment uvedl, že pokud se bavíme o názvu „soutěžní cena“ – políčko, dle kterého se hodnotilo, tak v ní nebyla. Ing. Váňová vznesla dotaz, zda to právě toto nebude problém ve vazbě při doložení dokladů k dotacím, že bude jiná cena schválena na zastupitelstvu, než jaká byla vysoutěžena. Ing. Kokrment odpověděl, že není v tom problém. V tabulkách k dotaci jsou kolonky cena vysoutěžená a cena za vodné schválené na zastupitelstvu.
- 18:34 hodin příchod p. Štěpánovský, Mgr. Mahdal**
- Ing. Černý vznesl dotaz, zda občané na nových Slovanech, také odebírají vodu z káranských řadů. Ing. Kokrment odpověděl, že odebírají tuto vodu.
- P. Kolařík vznesl dotaz, zda nová místa bude přebírat nový provozovatel STAVOKOMPLET spol. s.r.o.. Ing. Kokrment odpověděl, že vlastníci vodovodů mezi sebou uzavírají dohodu o přebírání vody.
- Ing. Váňová vznesla dotaz, kdy byla podepsaná smlouva s novým provozovatelem a kdy bude uveřejněna na webových stránkách města. Starosta odpověděl, že smlouva ještě není podepsána, ale již ji má ke kontrole a k podepsání. V nejbližších dnech bude podepsána. Dále vznesla dotaz, kdo je odpovědný za město za předání majetku a dokumentace, kdy a kde budou občané informováni o novém provozovateli a kontaktech. Starosta odpověděl, že v lednovém Životě Úval bude článek od nového provozovatele včetně kontaktů. Na webových

stránkách budou informace také zveřejněny. Starosta odpověděl, že konečné předání bude probíhat dne 31. 12. 2012.

Usnesení č. Z – 0150/012

Zastupitelstvo města schvaluje pro rok 2013 vodné ve výši 28,68 Kč/m³ bez DPH.

PRO - 11	ZDRŽEL SE - 1	PROTI - 0
----------	---------------	-----------

Usnesení č. Z – 0151/012

Zastupitelstvo města schvaluje pro rok 2013 stočné ve výši 33,74 Kč/m³ bez DPH.

PRO - 11	ZDRŽEL SE - 1	PROTI - 0
----------	---------------	-----------

Bod 5) Dostavba a rekonstrukce vodovodní sítě Úvaly – přijetí dotace – změna výše dotace

Starosta předal slovo Ing. Kokrmenta, který uvedl, že dle usnesení č. Z – 05/011 ze dne 24. 2. 2011 byl pověřen starosta k podpisu smlouvy o podpoře z OPŽP na akci „Dostavba a rekonstrukce vodovodní sítě Úvaly“, akceptační číslo 10055291. Na základě provedených výběrových řízení a posouzení uznatelnosti nákladů SFŽP se upravuje výše dotace resp. potřeba vlastních zdrojů:

Investiční akce: 86 472 000,- Kč

Podpora: 64 419 000,- Kč

Rozdíl vlastních prostředků činí 3.714 tis Kč, které jsou zajištěny v rozpočtu na r. 2013.

Smlouvu č. 10055291 o poskytnutí podpory ze Státního fondu životního prostředí ČR a rozhodnutí o poskytnutí dotace schválila Rada města dne 20.11.2012 a starosta města smlouvu podepsal.

Dopad na rozpočet: Rozdíl vlastních prostředků činí 3.714.000,- Kč, které jsou zajištěny v rozpočtu na r. 2013.

Ing. Váňová navrhla, aby v níže uvedeném usnesení bylo uvedeno původní usnesení Z- 05/2011, které bylo přijato zastupitelstvem 01/2011, ze dne 24. 02. 2011

Usnesení č. Z – 05/011

Zastupitelstvo města Úvaly:

- I. souhlasí s přijetím dotace z OPŽP ve výši 68 133 458 Kč na stavbu „Dostavba a rekonstrukce vodovodní sítě Úvaly“,
- II. souhlasí se spolufinancováním podílu z vlastních zdrojů z rozpočtu města,
- III. pověřuje starostu podpisem smlouvy o přijetí dotace.

Zastupitelé souhlasili a poté starosta přečetl usnesení.

Usnesení č. Z – 0152/012

Zastupitelstvo města Úvaly bere na vědomí změnu výše dotace na 64 419 000,- Kč (původně 68 133 000,-Kč), která byla přijata usnesením Z- 05/2011 ze dne 24.02.2011 (Zastupitelstvo města Úvaly: souhlasí s přijetím dotace z OPŽP ve výši 68 133 458 Kč na stavbu „Dostavba a rekonstrukce vodovodní sítě Úvaly“, souhlasí se spolufinancováním podílu z vlastních zdrojů z rozpočtu města, pověřuje starostu podpisem smlouvy o přijetí dotace) na stavbu „Dostavba a rekonstrukce vodovodní sítě Úvaly“, akceptační č. 10055291 (příloha č. 4).

PRO - 12	ZDRŽEL SE - 0	PROTI - 0
----------	---------------	-----------

Bod 5) Informace k podnětu p Kolaříka – výměna stávajícího přivaděče lokality V Setých

Starosta uvedl, že na zastupitelstvu města dne 9.11.2012 by vznesen požadavek, aby byla nezávislou firmou prověřena cena za položení vodovodního řadu v lokalitě V Setých. Byla oslovena firma ÚRS PRAHA, a.s., Pražská 18, Praha 10. Starosta uvedl, že výsledná cena skutečně provedených prací je v celkové částce 1 668 552,49 Kč bez DPH 20%. Předložený rozpočet je v celkové částce 1 698 615,42 Kč bez DPH%. Zjištěný rozdíl je o 30 092,93 Kč bez DPH, což odpovídá rozdílu ve výši 1,76%, které je zanedbatelné. Detailnější informace této zprávy jsou v příloze č. 5 tohoto zápisu. Ing. Kokrment vysvětlil p. Kolaříkovi systém oceňování víceprací a další dotazy, které měl p. Kolařík.

- P. Kolařík uvedl, že nesouhlasí s cenou, domnívá se, že rozdíl není 30 092,93 Kč bez DPH, ale 80.000,- Kč a trvá na svém tvrzení, že daná stavba je cenově nestadartní

- Ing. Černý vznesl dotaz, zda to byla vícepráce. Ing. Kokrment odpověděl, že ano. Ing. Černý doplnil, že pokud se ve výběrovém řízení vybere stavební firma, tak většinou její jednotkové ceny jsou nižší než oficiální ceníky v „URSU“ (je ucelený systém informací, metodických návodů a postupů pro stanovení ceny stavebního díla).
- P, Brožek (TDI) uvedl, že se jedná o stavbu kanalizace cca. 200.000.000,- Kč tudíž se domnívá, že tato jedna vícepráce ve výše uvedené hodnotě je „zanedbatelná“ vzhledem k velikosti zakázky. Nedosahuje ani 1% celkových nákladů zakázky.

Usnesení č. Z – 0153/012

Zastupitelstvo města Úvaly bere na vědomí informace k podnětu pana Kolaříka ohledně výměny stávajícího vodovodního přivaděče lokality V Setých (příloha č. 5).

PRO - 9	ZDRŽEL SE - 0	PROTI - 3
----------------	----------------------	------------------

Bod 6) Vznik městské policie v Úvalech

Starosta informoval přítomné o níže uvedené problematice.

Rada města, svým usnesením číslo R – 0369/012 vznik městské policie s výhradami. Z tohoto důvodu byl zpracován nový, obsáhlý materiál – a také došlo k opětovnému informování občanů o této záležitosti. Byla uskutečněna i anketa zveřejněná v Životě Úval a na www.mestouvaly.cz. V současné době je vznik městské policie (MP) aktuální otázkou, a to zejména z důvodu nápadu trestné činnosti majetkového charakteru a z důvodu chystaných změn v dopravní infrastruktuře města. Původní návrh z roku 2008 (usnesení VZZM č. 057) nebyl přijat vzhledem k finanční náročnosti. Současný návrh počítá z rozfázováním vzniku do několika etap, čímž dojde k „rozmělnění“ finančních prostředků. Částka 2,9 milionů Kč je v „rezervě“ rozpočtu na rok 2013.

Dopad na rozpočet: 2,9 milionů Kč pro rok 2013

- Starosta uvedl, že byla provedena anketa mezi občany. Výsledek ankety je, že pro vznik městské policie v Úvalech je 30 občanů a proti vzniku městské policie došlo 114 anketních lístků, z nichž některé jsou v několika kopiích, dále pak petice proti, která obsahovala 158 podpisů. Celkově se účastnilo hlasování velmi málo občanů. Též mezi zastupiteli vznikly velké diskuze.
- JUDr. Ing. Petržílek uvedl, že tento návrh na radě města podpořil, nicméně dnešního hlasování se zdrží a důvod je dán zejména tím, že věc důkladně projednávali v místní organizaci ČSSD a dospěli k závěru, že místní organizace ČSSD Úvaly doporučuje svým zastupitelům odložit vznik městské Policie v Úvalech do provedení rekonstrukce náměstí a realizace parkoviště u nádraží v rámci modernizace trati, kdy bude možné alespoň částečně využít městské policie k regulaci parkování v Úvalech. Místní organizace bere na vědomí další pozitiva činnosti městské policie, považuje však za větší prioritu dokončení rekonstrukce nového sídla městského úřadu a městské knihovny, v jejichž prospěch doporučuje uvolnit prostředky vyčleněné pro městskou policii v rozpočtu 2013.
- P.Kulhavý vyjádřil nesouhlas s názorem, který obdržel v dopise na obhajobu vzniku městské policie, že v řadách policie ženy nejsou úplně platnými členy. Starosta odpověděl, že tento dopis zpracovával, ale na základě podkladů převzatých od policie. Dále p. Kulhavý seznámil přítomné s obsahem petice proti vzniku městské Policie v Úvalech.
- Ing. Trávníčková se přidala k názoru p. Kulhavého ve vazbě na činnost žen v policii. Dále přednesla podrobný rozbor položky rozpočet nákladů, ve kterém upozornila na závažné nedostatky a uvedla, že se domnívá, že by se starosta měl více věnovat předloženému rozpočtu. Dále upozornila, že by starosta města měl uveřejňovat závažné informace především na oficiálních stránkách města a ne na stránkách místní organizace ODS. Starosta odpověděl, že vysvětlil veškeré dotazy a připomínky již v emailové korespondenci s Ing. Trávníčkovou.
- Ing. Váňová uvedla, že v současné době město nemá volné finanční prostředky a doporučila řešit důležitější záležitosti jako např. opravy komunikací.
- Ing. Breda se domnívá, že město by městskou policii potřebovalo a plně využilo.
- Starosta na závěr zkonstatoval, že materiály k vzniku městské policie budou doplněny o připomínky občanů a zastupitelů a v příštím roce budou znovu předloženy zastupitelstvu k projednání. Poté starosta nechal hlasovat o níže uvedeném usnesení.

Usnesení č. Z – 0154/012 – usnesení nebylo přijato

Zastupitelstvo města Úvaly:

- I. bere na vědomí materiál „Návrh vzniku městské policie v Úvalech“,**

- II. schvaluje vznik městské policie v Úvalech,
- III. schvaluje harmonogram vzniku městské policie v Úvalech,
- IV. schvaluje obecně závaznou vyhlášku města Úvaly o zřízení městské policie,
- V. schvaluje další materiály potřebné ke vzniku městské policie.

PRO - 5	ZDRŽEL SE - 4	PROTI - 3
---------	---------------	-----------

Bod 7) Schválení Zadání územního plánu města Úvaly

Starosta předal slovo Ing. Bredové (odbor životního prostředí a územního plánování), která vysvětlila přítomným níže předloženou problematiku Zadání územního plánu města Úvaly. O pořízení nového územního plánu rozhodlo zastupitelstvo města na svém mimořádném jednání dne 25. 6. 2009 usnesením č. Z – 075/09.

Oznámení o zahájení projednání Návrhu zadání územního plánu města Úvaly bylo vyvěšeno od 2. 10. 2012 do 12. 11. 2012 na úřední desce Městského úřadu a na internetových stránkách města <http://www.mestouvaly.cz>. Ve stejné lhůtě byl Návrh zadání vystaven k veřejnému nahlédnutí na Městském úřadě Úvaly, odboru životního prostředí a územního plánování. Dotčené orgány a krajský úřad mohly do 30 dnů od obdržení Návrhu zadání uplatnit u pořizovatele své požadavky na obsah územního plánu a požadavek na vyhodnocení vlivů územního plánu na životní prostředí, včetně jeho obsahu a rozsahu podle zvláštního právního předpisu. Ve stejné lhůtě mohly uplatnit u pořizovatele své podněty i sousední obce. Došlá vyjádření a stanoviska jsou uložena na odboru ŽPÚP. Na základě uplatněného požadavku odboru životního prostředí Krajského úřadu Středočeského kraje bude v následující etapě pořizování územního plánu – v Návrhu ÚP – zpracována i dokumentace Vyhodnocení vlivu územního plánu na životní prostředí (SEA). Důvodem tohoto požadavku jsou podněty č. 16 – hřiště a sportoviště, č. 20 – zóna oddechu a volnočasových aktivit, č. 34 – rozšíření stávajícího závodu Elektromechaniky a č. 35 – plocha nerušící výroby. Tato dokumentace bude k projednání předložena společně s Návrhem ÚP.

Návrh zadání byl ve smyslu došlých stanovisek a požadavků upraven a jako takový je předkládán zastupitelstvu města ke schválení.

- Ing. Váňová vznesla dotaz, zda bude vyhlášeno poptávkové řízení na zpracovatele SEA. Ing. Breda odpověděl, že bude vyhlášeno poptávkové řízení.
- Ing. Váňová vznesla dotaz, že vzhledem k tomu, že požadavky nebo i revokace stále přicházejí, jak se město k jednotlivým změnám dílčích částí bude stavět. Ing. Bredová odpověděla, že po uvážení zpracovatele lze dílčí - nevýznamné změny v odůvodnitelných případech ještě zahrnout do změn územního plánu.
- P. Krutský vznesl dotaz, jaký by mohl být časový plán pro zpracování nového územního plánu. Ing. Bredová odpověděla, že se jedná přibližně o 6 měsíců, kdy bude zpracovávána další etapa projektantem a projednávání zmíněných připomínek v délce cca 1 rok
- Ing. Černý vznesl dotaz, aby bylo pamatováno na dopravní problémy – doprava dětí a starších lidí po městě. Ing. arch. Vavřík odpověděl, že může být uvedeno, že v rámci dalších opatření budou vytvořeny např. dopravní linky. Poté je to v kompetenci zastupitelstva a vazba na městskou policii. Ing. Černý již Ing. Bredové vznesl několik připomínek a požádal o zapracování do návrhu územního plánu. Ing. Arch. Vavřík odpověděl, že vše bude zapracováno a dále uvedl, že je ochoten informovat průběžně občany na zastupitelstvu o průběhu zpracování.
- P. Vlas vznesl dotaz na chystanou přírodní rezervaci, konkrétně se jedná o pozemky ve Škvorecké oboře, Králičině a v okolí toku Výmoly. Nebyla zde určena výměra, ani parcelní čísla. Vznesl dotaz, zda budou nějaká opatření a omezení pro sousedící pozemky. Dr. Pokorný odpověděl, že se nejedná o přírodní rezervaci, ale jedná se o přírodní památku, kterou vyhláší Středočeský kraj, bude vymezena na území stávajícího přírodního parku Škvorecká obora, Králičina s tím, že podél toku Výmoly, bude vyčleněno 20 hektarů, které je určeno pro přírodní památku.
- Ing. Šolc vznesl dotaz, zda územní plán bude řešit sporné území, kde je společnost ESSA CZECH, spol. s r.o, které je v rozporu z územním plánem podle studie SEA a podle nálezu ombudsmana. Ing. Arch. Vavřík odpověděl, že informace, které obdrží, budou zváženy a nějakým způsobem zapracovány. Občan uvedl, že je zde rozpor mezi občany a zastupiteli ohledně problematiky společnosti ESSA. Starosta se důrazně ohradil, proti tvrzení, že je zde rozpor mezi občany a zastupiteli. Občan předal všem zastupitelům petiční archy týkající se protestu občanů proti rozšíření výrobního areálu společnosti ESSA, kteří bydlí v této lokalitě. Tuto petici také předal na podatelnu MěÚ.

Usnesení č. Z – 0155/012

Zastupitelstvo města Úvaly:

- I. schvaluje v souladu s § 47 odst. 5 zákona č. 183/2006 Sb v platném znění Zadání územního plánu města Úvaly (příloha č. 6),
- II. ukládá odboru životního prostředí a územního plánování zaslat na Krajský úřad Středočeského kraje návrh na vložení dat do evidence územně plánovací činnosti o schváleném Zadání ÚP města Úvaly spolu s Registračním listem,
- III. ukládá odboru životního prostředí a územního plánování zajistit zpracování Návrhu ÚP a dokumentace Vyhodnocení vlivů územního plánu na životní prostředí a zahájit projednání.

PRO - 12	ZDRŽEL SE - 0	PROTI - 0
----------	---------------	-----------

20:00 hodin starosta zahájil diskuzi občanů

- Ing. Trávníčková vznesla dotaz a připomínky k činnosti redakční rady, ohledně jejího příspěvku, který byl zaslán emailem redakční radě. Dr. Pokorný odpověděl, že příspěvek byl projednán jako jakýkoliv jiný příspěvek a tento příspěvek byl zveřejněn v prosincovém čísle. Ing. Trávníčková poděkovala za zveřejnění, nicméně vznesla dotaz, komu tento příspěvek byl zaslán ještě před uveřejněním. Dr. Pokorný odpověděl, že email byl rozeslán členům redakční rady předem a poté byl na redakční radě projednán. Ing. Trávníčková vznesla dotaz, zda byl email také zaslán vedení města. Dr. Pokorný odpověděl, že vedení města není členem redakční rady, tudíž jim nebyl tento příspěvek zaslán. Dále Ing. Trávníčková vznesla dotaz jak je možné, že Ing. Breda zaslal dne 13.11.2012 v 15:44 podnět k prošetření jejímu zaměstnavateli – udání. Ing. Trávníčková požádala, aby plné znění podání Ing. Bredy bylo **přílohu č. 7** tohoto zastupitelstva. Dále konstatovala, že toto udání znovu ukazuje, jak občané Úval doplácí na propojenost redakční rady s radnicí. Pokud občan zašle příspěvek kritizující vedení města redakční radě, ta je poskytne vedení města, které se snaží zastrašit občana, který kritizuje vedení města např. udáním zaměstnavateli. Na závěr prohlásila, že se nedá zastrašit. Vznesla dotaz, zdali vedení města používá podobné praktiky u dalších občanů. Ing. Breda vysvětlil přítomným situaci. Ing. Trávníčková napsala článek do Života Úval o tom, že v pracovní době využívá facebook k tomu, aby komunikoval s občany. V článku urážela jeho osobu a starostu. On udělal to, že zaslal dopis zaměstnavateli Ing. Trávníčkové včetně zmíněného článku, který objektivně vytvořila v pracovní době na počítači svého zaměstnavatele. Dále informoval přítomné, že Ing. Trávníčková v Životě Úval napadala jeho pracovní dobu, přičemž volení zástupci města nemají pevně stanovenou pracovní dobu. Na facebooku navíc komunikuje s občany města v otázkách a řešení městské problematiky.
- Ing. Trávníčková znovu vznesla dotaz, jakým způsobem Ing. Breda získal email určený redakční radě města. Ing. Breda odpověděl, že se již nepamatuje. Dále uvedla, že toto zastupitelstvo přijalo etický kodex člena zastupitele města Úval. II. bod 7 „vzhledem ke své veřejné funkci si člen zastupitelstva uvědomuje, že každé jeho jednání je podrobena kritice veřejnosti a jen na něm záleží, aby si zasloužil a udržel důvěru“.
- **Podnět - Ing. Trávníčková požádala starostu o důkladné prošetření celé záležitosti ohledně toho, jak Ing. Breda získal e-mail určený redakční radě. Závěr žádá sdělit elektronicky, bude poté prezentovat na některém jednání zastupitelstva a bude požadovat uveřejnění (starosta).**
- Ing. Trávníčková požádala Ing. Bredu, aby si ujasnil termín „veřejný činitel, občan, zaměstnanec správní instituce“ a jejich práva a povinnosti. Dále konstatovala, že Ing. Breda měl pravdu, že dokument byl vytvořen na počítači Ministerstva vnitra, ale kromě dokumentu odeslaném RR FACEBOOK_02, který byl vytvořen v úterý 23.10., existoval také dokument FACEBOOK, vytvořený v neděli večer 21.10., tento odeslala ke konzultaci právníkovi (ve 22:30), proto existuje dobrá auditní stopa.
- Ing. Trávníčková uvedla, že Ing. Breda informoval v příspěvku na facebooku o tom, že VPS byla přidělena ne veřejně prospěnou práci pro komunitu „pejskaři v Úvalech“ .
- Vznesla dotaz, zdali občané, kteří požádají VPS, aby pro komunitně významnou činnost něco udělaly, tak kde mohou požádat, jaké jsou priority, jaká jsou kritéria pro přiřazení VPS na jinou komunitně významnou práci, jaké jsou čekací doby a kdo rozhoduje o přidělení práce VPS. Ing. Breda odpověděl, že všichni občané města mají právo požádat o vykonání činnosti VPS. O náplni práce VPS rozhoduje vedoucí VPS, vedoucí odboru správy majetku města a o

významnějších činnostech může rozhodnout také rada města. Starosta doplnil, že stačí podat písemnou žádost.

- **Podnět – Ing. Trávníčková opětovně požádala, zda by nebylo možné zveřejňovat podkladové materiály na jednání zastupitelstva včetně všech příloh (pí Tesařová). Provéřit možnosti zveřejňování.**
- **Podnět - Ing. Kouklová požádala o zveřejnění svého příspěvku, týkajícího se problematiky rekonstrukce ulice Kožíškova jako přílohu zápisu č. 8. Ing. Breda odpověděl, že již několikrát bylo na dotazy odpovězeno a vysvětleno. Ing. Breda odpověděl, že vše bude opětovně prošetřeno a písemně odpovězeno (pí Reicheltová).**

Bod 7) Žádost občanů Slovan o změnu posouzení priorit v opravě ulic ve čtvrti „Staré Slovany“

Ing. Breda seznámil přítomné s níže uvedenou problematikou.

Občané Slovan se obrátili se svojí žádostí na starostu města a zastupitelstvo dne 3.12.2012, kdy termín pro předložení materiálů do VZZM byl 4.12.2012. Proto je tento materiál předkládán přímo do jednání zastupitelstva dne 13.1.2012.

Občané uvádějí, že se objevují protichůdné informace ve věci opravy ulic, a proto uvádíme následující: Zastupitelstvo dne 21.6.2012 usnesením Z-081/012 (č. III) schválilo do I. vlny rekonstrukcí komunikací ve městě zařadit oblasti III, IV, VI, VII. Do této I. etapy plánované rekonstrukce, na které se v současné době provádí výběrové řízení na projektanta stavby, nebyla čtvrť Staré Slovany zařazena.

V souvislosti s výstavbou splaškové kanalizace v oblasti Slovan je současný stav následující:

V ulicích U Přeložky, Bulharská a část Srbské byly z důvodu objízdné trasy provedeny povrchy v celé šířce komunikací nástřikem asfaltovou emulzí a štěrkovým posypem. Po stavbě splaškové kanalizace byly v tomto provedení povrchy obnoveny. Byly rovněž opraveny vpusti dešťové kanalizace v některých křižovatkách. V ul. Lužické byla komunikace s nezpevněným povrchem a tento byl uveden do původního stavu.

O těchto skutečnostech informoval i místostarosta města Ing. Breda na stránkách „Otevřené Úvaly“ 11.10. a 29.10.2012.

V ulici Ruská byl proveden povrch pouze v rýze po stavbě splaškové kanalizace a po stavbě přípojek a to asfaltovým nástřikem a štěrkovým posypem. Město s dodavatelem stavby vstoupilo do jednání ve věci provedení povrchu komunikace v celé šíři avšak z cenových, ale také stavebně technických důvodů bylo nakonec od provedení povrchů v celé šířce komunikace upuštěno (nabízená cena byla vysoká a je možné že se přes zimu mohou objevit nedostatky v hutnění zeminy ve výkopu). Po zralé úvaze bylo dohodnuto, že konečná úprava ulice Ruské v celé šířce vozovky technologií nástřikem emulzí a štěrkovým posypem bude odložena na rok 2013 s tím, že bude proveden výběr dodavatele pro tuto akci.

Závěrem konstatujeme, že projektová dokumentace uvažovala s úpravou povrchů komunikací na Slovanech technologií: asfaltový nástřik a štěrkový posyp a to pouze v rýhách po stavbě splaškové kanalizace a stavbě přípojek. Technologie provedení těchto úprav byla vyhodnocena na základě pasportizace stávajícího stavu povrchu komunikací.

Usnesení č. Z – 0156/012

Zastupitelstvo města Úvaly:

- I. ukládá místostarostovi města Ing. Bredovi zajistit výběr dodavatele na zhotovení povrchu v celé šířce ulice Ruská technologií nástřik asfaltovou emulzí a štěrkový posyp s provedením v roce 2013,**
- II. ukládá finančnímu odboru zařadit potřebné finanční prostředky ve výši ceny z výběrového řízení do I. rozpočtového opatření 2013,**
- III. ukládá starostovi města v tomto smyslu informovat občany Slovan podepsaných v příloze žádosti o změnu posouzení priorit v opravě ulic (příloha č. 9 – žádost občanů - podpisový arch 1-3).**

PRO - 11	ZDRŽEL SE - 1	PROTI - 0
----------	---------------	-----------

Bod 8) Rozšíření kapacity mateřských škol ve městě Úvaly

Ing. Breda uvedl, že dle usnesení č. R – 0286 byla zajištěna objednávka na zpracování návrhu stavebně architektonického řešení pro zvýšení kapacit mateřských škol ve městě Úvaly u firmy Inženýrské projekty Praha s.r.o., sídlem Moskevská 58, Praha 10.

Ing. Breda předal slovo zástupcům firmy Inženýrské projekty Praha s.r.o., kteří prezentovali návrhy stavebně architektonického řešení níže uvedeného.

Návrh stavebně architektonického řešení bylo provedeno, ve čtyřech variantách:

- varianta 1. rozšíření stávající MŠ, ul. Pražská o dvě třídy, tj. 45 žáků a rozšíření stávající kuchyně
Odhadovaná hodnota stávajícího objektu MŠ pro koupi je 5 mil. až 6 mil. Kč, odhadovaná hodnota pozemku parcelní číslo 1735 je 4 mil. až 5 mil. Kč.
Celková předpokládaná výše nákladů pro první variantu je 27, 050 mil. Kč až 30, 050 mil. Kč.
V ceně je započtena rekonstrukce (včetně změny dispozičního uspořádání a kuchyně), výstavba nového objektu navazující na stávající stav, odhadovaná hodnota stávajícího objektu MŠ a odhadovaná hodnota pozemku (odhad kupní ceny 9 – 11 mil. Kč, vlastní stavba 18, 05 – 19, 05 mil. Kč).
- varianta 2. vybudování nové MŠ o kapacitě dvou tříd u hasičské zbrojnice bez kuchyně
Celková předpokládaná výše nákladů pro druhou variantu je 12 mil. Kč + 300 tis. Kč (parkoviště a komunikace) + 300 tis. Kč (zahradní a terénní úpravy – v ceně není započtena závážka stávajícího jezírka ani úprava této plochy) + 900 tis. Kč (přípojky)
= celkem 13, 5 mil. Kč.
- varianta 3. vybudování nové MŠ o kapacitě čtyř tříd u hasičské zbrojnice včetně kuchyně
Celková předpokládaná výše nákladů pro třetí variantu je 28 mil. Kč + 300 tis. Kč (parkoviště a komunikace) + 300 tis. Kč (zahradní a terénní úpravy) + 900 tis. Kč (přípojky) = celkem 29, 5 mil. Kč
- varianta 4. vybudování nové MŠ o kapacitě čtyř tříd u hasičské zbrojnice bez kuchyně
Celková předpokládaná výše nákladů pro čtvrtou variantu je 24 mil. Kč + 300 tis. Kč (parkoviště a komunikace) + 300 tis. Kč (zahradní a terénní úpravy) + 900 tis. Kč (přípojky)
= celkem 25, 5 mil. Kč

Dále byla u firmy Inženýrské projekty Praha s.r.o., sídlem Moskevská 58, Praha 10 zajištěna objednávka na zpracování návrhu stavebně architektonického řešení mateřské školky v ulici Bulharská, parcelní číslo 369/1. Výstavba objektu je rozdělena na 3 etapy.

- ETAPA 1 vybudování nové MŠ o kapacitě dvou tříd bez kuchyně.
Celková předpokládaná výše nákladů pro etapu 1 je 12 mil. Kč + 400 tis. Kč (parkoviště a komunikace) + 300 tis. Kč (zahradní a terénní úpravy) + 850 tis. Kč (přípojky) = celkem 13, 55 mil. Kč
- ETAPA 2 vybudování nové MŠ o kapacitě čtyř tříd bez kuchyně.
Celková předpokládaná výše nákladů pro etapu 2 je 24 mil. Kč + 400 tis. Kč (parkoviště a komunikace) + 300 tis. Kč (zahradní a terénní úpravy) + 850 tis. Kč (přípojky) = celkem 25, 55 mil. Kč
- ETAPA 3 vybudování nové MŠ o kapacitě čtyř tříd včetně kuchyně.
Celková předpokládaná výše nákladů pro etapu 3 je 28 mil. Kč + 300 tis. Kč (parkoviště a komunikace) + 300 tis. Kč (zahradní a terénní úpravy) + 900 tis. Kč (přípojky) = celkem 29, 55 mil. Kč

Studie jsou tvořeny textovou částí, výkresovou částí - půdorysy a pohledy, odborný odhad investičních nákladů pro každou variantu, předběžná jednání s dotčenými orgány státní správy, řešení připojení na inženýrské sítě. U návrhu kuchyní u všech variant je uveden pouze stavební náklad, neobsahuje náklady na vybavení gastrotechnologií (odhad cca 7 mil. až 9 mil. Kč)

Návrh stavebně architektonického řešení byl projednán ve Výboru pro výstavbu dne 3. 12. 2012. Přítomní členové byli vyzváni k podání připomínek v termínu do jednání zastupitelstva města. Připomínky doručil Ing. Černý (**příloha č. 15**).

- Dr. Pokorný vyjádřil svůj názor, upřednostňuje výstavbu v lokalitě cukrovar.
- Ing. Váňová uvedla připomínku, že v době jejího fungování ve vedení byla zamítnuta varianta vybudování mateřské školky v bytových prostorech na Slovanech cca. za 7.000.000,- Kč a v současné době je navržena varianta za 29, 5 mil. Kč. P. Kroutil doplnil, že tato možnost již netrvá.
- Ing. Černý předal své připomínky v písemné podobě a zkonstatoval, že nebude hlasovat z důvodu toho, že jako spolumajitel MŠ Pražská je ve střetu zájmu. Dále se již k tomuto bodu nebude vyjadřovat.
- P. Štěpánovský uvedl, že se přiklání v souvislosti s aktuální demografickou potřebou k variantě č. 3 – MŠ Cukrovar, ale zároveň vyjádřil připomínky k této variantě č. 3 navržené architektky ve vazbě na její vzhled. V této variantě architektonické návrhu není počítáno do budoucna multifunkční využití, protože takto jak, je to navrženo na čtyři celky a je to nespojitelné.

Usnesení č. Z – 0157/012

Zastupitelstvo města Úvaly:

- I. bere na vědomí návrh stavebně architektonického řešení vypracovaného ve čtyřech variantách, který se týká rozšíření kapacit mateřských škol v Úvalech (příloha č. 11),
- II. souhlasí se zpracováním varianty 3 – MŠ Cukrovar,
- III. ukládá místostarostovi Ing. Michalu Bredovi zajistit výběrové řízení na zpracování stavebně architektonického řešení a studie objektu MŠ Cukrovar (včetně potřebných průzkumů a rozborů, analýz a finančních nákladů stavby).

PRO - 11	ZDRŽEL SE - O	PROTI - 0
----------	---------------	-----------

Ing. Černý nehlasoval z důvodu střetu zájmů

Bod 9) ÚZSVM – bezúplatný převod pozemku (pozemek pod vodojemem Rohožník)

Starosta předal slovo p. Prokúpkovi (vedoucí odboru životního prostředí a územního plánu).

Úřad pro zastupování státu ve věcech majetkových dokončuje s městem jednání o možnosti bezúplatného převodu pozemku pod vodojemem Rohožník na město. Po prověření oprávněnosti vlastnictví tohoto pozemku pro ÚZSVM, tento úřad požaduje doplnění usnesení č. Z-09/010 ze dne 11.2. 2010 o podmínky, které město musí po převodu dodržovat a to z důvodu, že pozemek bude převáděn ve veřejném zájmu. Z toho důvodu je třeba zrušit usnesení č. Z-09/010 a schválit nové usnesení včetně podmínek, které budou uvedeny ve smlouvě o bezúplatném převodu.

Pozemek KN p.č. 4385 v k.ú. Újezd nad lesy je pozemek pod vodojemem Rohožník. ÚZSVM na základě žádosti města o bezúplatný převod ze dne 8.4. 2010 prověřoval správnost přidělení pozemku tomuto úřadu (nabývací listiny). Jednou z příloh žádosti muselo být i usnesení, ve kterém zastupitelstvo schvaluje přijetí bezúplatně převáděného pozemku. Po prověření práva nakládat s tímto pozemkem a na základě požadavku nadřízeného orgánu, nyní požaduje ÚZSVM schválení nového usnesení zastupitelstva, které mimo souhlas s přijetím převáděného pozemku bude obsahovat i souhlas s podmínkami, které město musí po převodu dodržovat. Podmínky jsou zakotveny v čl.3 smlouvy o bezúplatném převodu.

Usnesení č. Z – 0158/012

Zastupitelstvo města Úvaly zrušuje usnesení č. Z- 09/010 ze dne 11.2. 2010 týkající se přijetí bezúplatně převáděného pozemku KN p.č. 4385 v k.ú. Újezd nad lesy od ÚZSVM a to z důvodu, že je nutno schválit nové usnesení doplněné o podmínky, kdy v případě převodu ve veřejném zájmu nelze pozemek využívat k některým účelům.

PRO - 12	ZDRŽEL SE - O	PROTI – 0
----------	---------------	-----------

Usnesení č. Z – 0159/012

Zastupitelstvo města Úvaly:

- I. schvaluje přijetí bezúplatně převáděného pozemku KN p.č. 4385 v k.ú. Újezd nad lesy od Úřadu pro zastupování státu ve věcech majetkových včetně podmínek stanovených v čl. 3 Smlouvy o bezúplatném převodu nemovitosti č.j. ÚZSVM/A/29515/2010-MUEM (příloha č. 12),
- II. pověřuje starostu podpisem Smlouvy o bezúplatném převodu nemovitosti

PRO - 12	ZDRŽEL SE - O	PROTI – 0
----------	---------------	-----------

Bod 10) Souhlasné prohlášení mez LČR s.p. a městem Úvaly – pozemky ve Škvorecké oboře

Starosta předal slovo p. Prokúpkovi (vedoucí odboru životního prostředí a územního plánu).

Město Úvaly uplatilo u LČR s.p., jako u organizace mající právo hospodaření s lesy ve vlastnictví ČR, požadavek na převod pozemků včetně lesních porostů ve Škvorecké oboře, které měly být před rokem 1939 a následně pak ještě v období po 2.světové válce převedeny na Úvaly, ke kterému však nedošlo. Na základě vzájemných jednání nakonec bylo výsledkem nabídnutí ze strany LČR uzavření souhlasného prohlášení, ve kterém by se LČR s.p. vzdaly pozemků o celkové výměře 139 688 m2 ve prospěch města Úvaly. Pokud město chce využít této příležitosti je nutné zastupitelstvem schválit uzavření tohoto souhlasného prohlášení. Již od jara letošního roku probíhají intenzivní jednání mezi městem Úvaly a LČR s.p. o převodu pozemku na město, které historicky měly být převedeny již na počátku 2.světové války nebo po jejím skončení. Na první projednanou verzi, že pozemky budou na

město převedeny nakonec LČR nepřistoupily, a proto byla podána žaloba. LČR však nakonec přišly s návrhem mimosoudního narovnání a tím je právě uzavření souhlasného prohlášení, ve kterém se vzdají požadovaných lesních pozemků ve prospěch města.

- Dr. Pokorný vznesl dotaz, kolik činí v současné době celková výměra městských lesů. P. Prokúpek odpověděl, že plocha lesů bude činit skoro 46 hektarů.
- **Podnět – Dr. Pokorný doporučil, aby město mělo svého lesního správce městských lesů (p. Prokúpek).**

Usnesení č. Z – 0160/012

Zastupitelstvo města Úvaly:

- I. **schvaluje uzavření souhlasného prohlášení mezi Lesy české republiky, státní podnik Hradec Králové se sídlem Přemyslova 1106, PSČ 501 68 Hradec Králové, IČ 42196451 a městem Úvaly, ve kterém se LČR s.p. vzdává ve prospěch Města Úvaly pozemku p.č. 3480/2, 3521/3, 3515/2, 3499/2, 3513/1, 3512/6, 3514/113514/6, 3514/7, 3512/8, 3552 a 3555/1 v k.ú. Úvaly u Prahy, kterým nabývá město Úvaly do svého majetku výše uvedené pozemky (příloha č. 13),**
- II. **pověřuje starostu města podpisem souhlasného prohlášení mezi LČR s.p. a městem Úvaly.**

PRO - 12	ZDRŽEL SE - O	PROTI - 0
----------	---------------	-----------

Bod 11) Smlouva o poskytnutí příspěvku na infrastrukturu a Zástavní smlouva - pozemek parc.č. 3841/6, k. ú. Úvaly u Prahy o výměře 12.088 m²

Ing. Breda předložil k projednání Smlouvu o poskytnutí příspěvku na infrastrukturu (pan Ivan Rabel - Město Úvaly) pozemek parc. č. 3841/6 v k.ú. Úvaly u Prahy o výměře 12.088 m² a Zástavní smlouvu uzavřenou mezi Městem Úvaly (zástavní věřitel) a panem Ivanem Rabelem (zástavce) pozemek parc. č. 3841/6 v k.ú. Úvaly u Prahy o výměře 12.088 m².

Rada města na svém jednání dne 20. 11. 2012 pod usnesením č. R – 0374/012 doporučila zastupitelstvu města souhlasit s uzavřením Smlouvy o poskytnutí příspěvku na infrastrukturu a pod usnesením č. R – 0375/012 souhlasit s uzavřením Zástavní smlouvy.

1. **Smlouvu o poskytnutí příspěvku na infrastrukturu** mezi panem Ivanem Rabelem (poskytovatel příspěvku) a Městem Úvaly (příjemce příspěvku). Poskytovatel se zavazuje uhradit příjemci za možnost připojení na inženýrské sítě příspěvek ve výši 1 581 894,- Kč. Připojení se bude týkat 14 rodinných domů (jedná se o 8 samostatných pozemků podél Jeronýmovy ulice a dalších 6 pozemků, které budou přisloučeny k pozemkům pana Čábely a Málka).
2. **Zástavní smlouvu** uzavřenou mezi Městem Úvaly (zástavní věřitel) a panem Ivanem Rabelem (zástavce). Zástavce je vlastníkem pozemku parc. č. 3841/6, k.ú. Úvaly u Prahy. Zástavní věřitel má vůči zástavcům pohledávku ve výši 1 581 894,- Kč

Dopad na rozpočet: + 1 581 894,- Kč

Usnesení č. Z – 0161/012

Zastupitelstvo města Úvaly:

- I. **schvaluje Smlouvu o poskytnutí příspěvku na infrastrukturu (pozemek parc. č. 3841/6 v k.ú. Úvaly u Prahy o výměře 12.088 m²) mezi panem Ivanem Rabelem a Městem Úvaly (příloha č. 14),**
- II. **pověřuje starostu města podpisem této smlouvy.**

PRO - 12	ZDRŽEL SE - O	PROTI - 0
----------	---------------	-----------

Usnesení č. Z – 0162/012

Zastupitelstvo města Úvaly:

- I. **schvaluje Zástavní smlouvu mezi panem Ivanem Rabelem a Městem Úvaly (pozemek parc. č. 3841/6 v k.ú. Úvaly u Prahy o výměře 12.088 m²), (příloha č. 15),**
- II. **pověřuje starostu města podpisem této smlouvy.**

PRO - 12	ZDRŽEL SE - O	PROTI - 0
----------	---------------	-----------

Bod 12) Revokace usnesení zastupitelstva č. Z – 068/011 ze dne 24. 3. 2011

Starosta předal slovo Ing. Bredové (odboru životního prostředí a územního plánu).

Odbor životního prostředí a územního plánování předložil návrh na revokaci usnesení č. Z – 068/011 ze dne 24. 3. 2011, kterým bylo požadováno zpracovat územní studii pro podněty č. 15 a č. 19 zařazené do nového územního plánu

Usnesení zastupitelstva č. Z – 068/011 ze dne 24. 3. 2011 je navrhováno ke zrušení z důvodu písařské chyby. Požadavek na zpracování územní studie pro plochy s funkčním využitím zahrada o výměře 3 791 m² v případě podnětu č. 15 a pro plochy zeleně v případě podnětu č. 19 je zbytečný a nelogický právě s ohledem na nově navrhované funkční využití obou ploch.

Usnesení č. Z – 0163/012

Zastupitelstvo města Úvaly zrušuje usnesení č. Z – 068/011 ze dne 24. 3. 2011, kterým bylo požadováno zpracovat územní studii pro podněty č. 15 a č. 19 zařazené do nového územního plánu.

PRO - 12	ZDRŽEL SE - 0	PROTI – 0
----------	---------------	-----------

Bod 13) Revokace usnesení zastupitelstva č. Z – 049/011 ze dne 24. 3. 2011

Starosta předal slovo Ing. Bredové (odboru životního prostředí a územního plánu).

Odbor životního prostředí a územního plánování předložil návrh na revokaci usnesení č. Z – 049/011 ze dne 24. 3. 2011, kterým bylo doporučeno zařadit Hájenku jako nezastavitelné území ve Škvorecké oboře a to kromě současně zastavěného území a zároveň návrh na přijetí usnesení nového. Usnesení zastupitelstva č. Z – 049/011 ze dne 24. 3. 2011 je třeba zrušit s ohledem na to, že použitá terminologie tohoto usnesení neodpovídá terminologii stavebního zákona. Navíc, pokud by bylo zrušeno již platným územním plánem vymezené území k zastavění, mohl by vlastník pozemku po Městu požadovat náhradu za změnu v území. Dle ustanovení § 102 odst. (2) zákona č. 183/2006 Sb. vlastníkovu pozemku, jehož určení k zastavění bylo zrušeno na základě změny územního plánu nebo vydáním nového územního plánu náleží náhrada. Náhrada se stanoví ve výši rozdílu mezi cenou stavebního pozemku a cenou pozemku, který není určen k zastavění v případě, že vlastník tohoto pozemku byl vlastníkem nebo jej nabyl v době platnosti územního plánu jako pozemek určený k zastavění.

Usnesení č. Z – 0164/012

Zastupitelstvo města Úvaly zrušuje usnesení č. Z – 049/011 ze dne 24. 3. 2011, kterým bylo doporučeno zařadit Hájenku jako nezastavitelné území ve Škvorecké oboře a to kromě současně zastavěného území.

PRO - 12	ZDRŽEL SE - 0	PROTI – 0
----------	---------------	-----------

Usnesení č. Z – 0165/012

Zastupitelstvo města Úvaly souhlasí s výstavbou areálu Hájenky pouze v rozsahu zastavěného území na pozemcích p.č. 3481, 3482, 3483 v k.ú. Úvaly u Prahy, na zbylou část zastavitelné plochy (pozemek parc.č. 3484, k.ú. Úvaly u Prahy) budou v Návrhu ÚP stanoveny regulativy omezující druh a způsob zástavby.

PRO - 12	ZDRŽEL SE - 0	PROTI – 0
----------	---------------	-----------

Bod 14) Byty Slovany, spol. s.r.o. - nabídka darování pozemku

Ing. Breda seznámil přítomné s níže uvedeným bodem.

Byty Slovany, spol. s.r.o. nabídla městu darování nemovitostí, celkem 80ti pozemků o celkové výměře 7 692 m² se všemi součástmi a příslušenstvím (dlažba, obrubníky, ploty u kontejnerových stání, opěrné zdi, schodiště, vybavení oddechovými prvky a veřejné osvětlení) v lokalitě Nové Slovany. Na základě této nabídky odbor správy majetku města nechal zpracovat znalecký posudek, podle kterého činí hodnota předávaných nemovitostí včetně příslušenství částku 12.021.890,- Kč a dále návrh darovací smlouvy. Se zněním smlouvy právník města souhlasí. V souladu se zákonem o obcích pokud se zastupitelstvo rozhodne převzít nabízený dar, je třeba, aby schválilo usnesení o převzetí tohoto daru a uzavření smlouvy s dárce.

Jedná se o veřejně přístupné pozemky, včetně v podstatě projednávané věci, uvedených součástí a příslušenství. Snahou města je vždy bezúplatně nebo darem získávat veřejně přístupné pozemky, což je pak výhodou při realizaci různých stavebních akcí, současně to pak pro město ale také znamená péči a údržbu o tento takto nabytý majetek.

Dopad na rozpočet: Hodnota předaných nemovitostí včetně součástí a příslušenství činí částku 9.758.650,- Kč, což je příjmem města, naopak výdajem města bude návrh na vklad do KN (1.000,- Kč) a cena za znalecký posudek 70.000,- Kč.

- Vznikla diskuze ze strany vedení města ohledně přijetí daru od společnosti Byty Slovany, spol. s r.o. Vzhledem k tomu, že se jedná o pozemky veřejného prostranství se všemi součástmi a příslušenství (dlažba, obrubníky, ploty u kontejnerových stání, opěrné zdi, schodiště, vybavení oddechovými prvky a veřejné osvětlení) v lokalitě Nové Slovany bude mít údržba těchto prostranství dopad na rozpočet města a možná i personální obsazení VPS. P. Kroutil k tomuto uvádí, že v současné době si vlastníci bytů – jednotlivá sdružení udržují před zahrádky sami, mají uzavřeny smlouvy. K tomuto bodu se vyjádřila i Ing. Kolouchová. V tom smyslu, že zpracovávala znalecký posudek pro město, pozemky byly přesně popsány a jedná se o upravené, udržované veřejné prostranství a komunikace.

Ing. Váňová apelovala na převzetí daru, který firma Byty Slovany městu bezúplatně předává bez handrkování a výmluv.

Usnesení č. Z – 0166/012

Zastupitelstvo města Úvaly:

- I. schvaluje přijetí daru od společnosti Byty Slovany, spol. s r.o., se sídlem 5. května, PSČ 250 82 Úvaly, IČ 27212963, kterým jsou pozemky **p.č.3928/131**, o výměře 146m², vedeného v druhu pozemku orná půda, se způsobem ochrany zemědělský půdní fond, **p.č.3928/132**, o výměře 60m², vedeného v druhu pozemku orná půda, se způsobem ochrany zemědělský půdní fond, **p.č.3928/133**, o výměře 329m², vedeného v druhu pozemku orná půda, se způsobem ochrany zemědělský půdní fond, **p.č.3928/286**, o výměře 5m², vedeného v druhu pozemku ostatní plocha, se způsobem využití ostatní komunikace, **p.č.3928/288**, o výměře 11m², vedeného v druhu pozemku ostatní plocha, se způsobem využití ostatní komunikace, **p.č.3928/308**, o výměře 16m², vedeného v druhu pozemku ostatní plocha, se způsobem využití jiná plocha, **p.č.3928/309**, o výměře 105m², vedeného v druhu pozemku ostatní plocha, se způsobem využití ostatní komunikace, **p.č.3928/310**, o výměře 30m², vedeného v druhu pozemku orná půda, se způsobem ochrany zemědělský půdní fond, **p.č.3928/311**, o výměře 5m², vedeného v druhu pozemku ostatní plocha, se způsobem využití ostatní komunikace, **p.č.3928/312**, o výměře 5m², vedeného v druhu pozemku orná půda, se způsobem ochrany zemědělský půdní fond, **p.č.3928/313**, o výměře 16m², vedeného v druhu pozemku ostatní plocha, se způsobem využití jiná plocha **p.č.3928/314**, o výměře 1m², vedeného v druhu pozemku orná půda, se způsobem ochrany zemědělský půdní fond, **p.č.3928/315**, o výměře 38m², vedeného v druhu pozemku orná půda, se způsobem ochrany zemědělský půdní fond, **p.č.3928/316**, o výměře 20m², vedeného v druhu pozemku ostatní plocha, se způsobem využití jiná plocha, **p.č.3928/319**, o výměře 203m², vedeného v druhu pozemku ostatní plocha, se způsobem využití ostatní komunikace, **p.č.3928/320**, o výměře 93m², vedeného v druhu pozemku orná půda, se způsobem ochrany zemědělský půdní fond, **p.č.3928/323**, o výměře 53m², vedeného v druhu pozemku ostatní plocha, se způsobem využití ostatní komunikace, **p.č.3928/376**, o výměře 5m², vedeného v druhu pozemku ostatní plocha, se způsobem využití ostatní komunikace, **p.č.3928/387**, o výměře 2m², vedeného v druhu pozemku ostatní plocha, se způsobem využití ostatní komunikace, **p.č.3929/13**, o výměře 178m², vedeného v druhu pozemku ostatní plocha, se způsobem využití ostatní komunikace, **p.č.3929/14**, o výměře 244m², vedeného v druhu pozemku orná půda, se způsobem ochrany zemědělský půdní fond, **p.č.3929/15**, o výměře 984m², vedeného v druhu pozemku orná půda, se způsobem ochrany zemědělský půdní fond, **p.č.3929/16**, o výměře 7m², vedeného v druhu pozemku ostatní plocha, se způsobem využití ostatní komunikace, **p.č.3929/17**, o výměře 515m², vedeného v druhu pozemku orná půda, se způsobem ochrany zemědělský půdní fond, **p.č.3929/18**, o výměře 422m², vedeného v druhu pozemku orná půda, se způsobem ochrany zemědělský půdní fond, **p.č.3929/68**, o výměře 45m², vedeného v druhu pozemku ostatní plocha, se způsobem využití ostatní komunikace, **p.č.3929/69**, o výměře 45m², vedeného v druhu pozemku ostatní plocha, se způsobem využití ostatní komunikace, **p.č.3929/72**, o výměře 22m², vedeného v druhu pozemku orná půda, se způsobem ochrany zemědělský půdní fond, **p.č.3929/79**, o výměře 7m², vedeného v druhu pozemku orná půda, se způsobem ochrany zemědělský půdní fond, **p.č.3929/80**, o výměře 111m², vedeného v druhu pozemku orná půda, se způsobem ochrany zemědělský půdní fond, **p.č.3929/81**, o výměře 85m², vedeného v druhu pozemku orná půda, se způsobem

ochrany zemědělský půdní fond, **p.č.3929/82**, o výměře 146m², vedeného v druhu pozemku ostatní plocha, se způsobem využití ostatní komunikace, **p.č.3929/83**, o výměře 81m², vedeného v druhu pozemku orná půda, se způsobem ochrany zemědělský půdní fond, **p.č.3929/84**, o výměře 30m², vedeného v druhu pozemku orná půda, se způsobem ochrany zemědělský půdní fond, **p.č.3929/85**, o výměře 67m², vedeného v druhu pozemku orná půda, se způsobem ochrany zemědělský půdní fond, **p.č.3929/86**, o výměře 49m², vedeného v druhu pozemku orná půda, se způsobem ochrany zemědělský půdní fond, **p.č.3929/87**, o výměře 253m², vedeného v druhu pozemku ostatní plocha, se způsobem využití ostatní komunikace, **p.č.3929/88**, o výměře 880m², vedeného v druhu pozemku ostatní plocha, se způsobem využití ostatní komunikace, **p.č.3929/91**, o výměře 9m², vedeného v druhu pozemku ostatní plocha, se způsobem využití ostatní komunikace, **p.č.3929/93**, o výměře 53m², vedeného v druhu pozemku orná půda, se způsobem ochrany zemědělský půdní fond, **p.č.3929/94**, o výměře 16m², vedeného v druhu pozemku orná půda, se způsobem ochrany zemědělský půdní fond, **p.č.3929/95**, o výměře 27m², vedeného v druhu pozemku orná půda, se způsobem ochrany zemědělský půdní fond, **p.č.3929/96**, o výměře 239m², vedeného v druhu pozemku orná půda, se způsobem ochrany zemědělský půdní fond, **p.č.3929/97**, o výměře 53m², vedeného v druhu pozemku orná půda, se způsobem ochrany zemědělský půdní fond, **p.č.3929/99**, o výměře 110m², vedeného v druhu pozemku ostatní plocha, se způsobem využití ostatní komunikace, **p.č.3929/100**, o výměře 146m², vedeného v druhu pozemku ostatní plocha, se způsobem využití ostatní komunikace, **p.č.3929/102**, o výměře 5m², vedeného v druhu pozemku orná půda, se způsobem ochrany zemědělský půdní fond, **p.č.3929/104**, o výměře 19m², vedeného v druhu pozemku orná půda, se způsobem ochrany zemědělský půdní fond, **p.č.3929/105**, o výměře 6m², vedeného v druhu pozemku ostatní plocha, se způsobem využití ostatní komunikace, **p.č.3929/106**, o výměře 251m², vedeného v druhu pozemku ostatní plocha, se způsobem využití ostatní komunikace, **p.č.3929/107**, o výměře 93m², vedeného v druhu pozemku orná půda, se způsobem ochrany zemědělský půdní fond, **p.č.3929/108**, o výměře 127m², vedeného v druhu pozemku orná půda, se způsobem ochrany zemědělský půdní fond, **p.č.3929/109**, o výměře 140m², vedeného v druhu pozemku ostatní plocha, se způsobem využití ostatní komunikace, **p.č.3929/110**, o výměře 6m², vedeného v druhu pozemku orná půda, se způsobem ochrany zemědělský půdní fond, **p.č.3929/111**, o výměře 47m², vedeného v druhu pozemku orná půda, se způsobem ochrany zemědělský půdní fond, **p.č.3929/112**, o výměře 178m², vedeného v druhu pozemku ostatní plocha, se způsobem využití ostatní komunikace, **p.č.3929/113**, o výměře 8m², vedeného v druhu pozemku orná půda, se způsobem ochrany zemědělský půdní fond, **p.č.3929/114**, o výměře 12m², vedeného v druhu pozemku orná půda, se způsobem ochrany zemědělský půdní fond, **p.č.3929/115**, o výměře 160m², vedeného v druhu pozemku orná půda, se způsobem ochrany zemědělský půdní fond, který zůstal z pozemku p.č.3929/115 po oddělení pozemků p.č.3929/411, p.č.3929/412 a p.č.3929/413, na základě geometrického plánu pro rozdělení pozemku č.2400-1317/2011, zpracovaného společností BELZA-GEO s.r.o., Bezručova 540, 250 82 Úvaly, který byl Katastrálním úřadem pro Středočeský kraj, Katastrální pracoviště Praha-východ, potvrzen dne 20.12.2011 po číslem 3730/2011, **p.č.3929/116**, o výměře 92m², vedeného v druhu pozemku orná půda, se způsobem ochrany zemědělský půdní fond, **p.č.3929/117**, o výměře 164m², vedeného v druhu pozemku ostatní plocha, se způsobem využití ostatní komunikace, **p.č.3929/118**, o výměře 5m², vedeného v druhu pozemku ostatní plocha, se způsobem využití jiná plocha, **p.č.3929/125**, o výměře 26m², vedeného v druhu pozemku orná půda, se způsobem ochrany zemědělský půdní fond, **p.č.3929/126**, o výměře 35m², vedeného v druhu pozemku orná půda, se způsobem ochrany zemědělský půdní fond, **p.č.3929/127**, o výměře 185m², vedeného v druhu pozemku ostatní plocha, se způsobem využití ostatní komunikace, **p.č.3929/159**, o výměře 19m², vedeného v druhu pozemku ostatní plocha, se způsobem využití jiná plocha, **p.č.3929/160**, o výměře 19m², vedeného v druhu pozemku ostatní plocha, se způsobem využití jiná plocha, **p.č.3929/173**, o výměře 6m², vedeného v druhu pozemku ostatní plocha, se způsobem využití ostatní komunikace, **p.č.3929/185**, o výměře 12m², vedeného v druhu pozemku ostatní plocha, se způsobem využití ostatní komunikace, **p.č.3929/210**, o výměře 13m², vedeného v druhu pozemku ostatní plocha, se způsobem využití jiná plocha, **p.č.3929/211**, o výměře 15m², vedeného v druhu pozemku ostatní plocha, se způsobem využití jiná plocha, **p.č.3929/216**, o výměře 10m², vedeného v druhu pozemku ostatní plocha, se způsobem využití jiná plocha, **p.č.3929/217**, o výměře 5m², vedeného v druhu pozemku ostatní plocha, se způsobem využití jiná plocha,

p.č.3929/222, o výměře 12m², vedeného v druhu pozemku ostatní plocha, se způsobem využití jiná plocha, p.č.3929/234, o výměře 13m², vedeného v druhu pozemku ostatní plocha, se způsobem využití jiná plocha, p.č.3929/250, o výměře 9m², vedeného v druhu pozemku ostatní plocha, se způsobem využití ostatní komunikace, p.č.3929/263, o výměře 5m², vedeného v druhu pozemku ostatní plocha, se způsobem využití ostatní komunikace, p.č.3929/276, o výměře 5m², vedeného v druhu pozemku ostatní plocha, se způsobem využití ostatní komunikace, p.č.3929/280, o výměře 11m², vedeného v druhu pozemku ostatní plocha, se způsobem využití ostatní komunikace, p.č.3929/285, o výměře 12m², vedeného v druhu pozemku ostatní plocha, se způsobem využití ostatní komunikace, v k.ú. Úvaly u Prahy se všemi součástmi a příslušenstvím (dlažba, obrubníky, ploty u kontejnerových stání, opěrné zdi, schodiště, vybavení oddechovými prvky a veřejné osvětlení) a souhlasí s uzavřením darovací smlouvy (příloha č. 16),

II. pověřuje starostu podpisem darovací smlouvy.

PRO - 12	ZDRŽEL SE - O	PROTI - 0
----------	---------------	-----------

Bod 15) Obecně závazná vyhláška č. 4/2012 o místním poplatku za provoz systému shromažďování, sběru, přepravy, třídění, využívání a odstraňování komunálních odpadů

Starosta předal slovo p. Prokúpkovi (vedoucí odboru životního prostředí a územního plánu).

V souladu s platnou legislativou je nutno vždy pro následující rok nechat schválit zastupitelstvem města novou obecně závaznou vyhláškou „O místním poplatku za provoz systému shromažďování, sběru, přepravy, třídění, využívání a odstraňování komunálních odpadů“.

Rada města na svém jednání dne 20.11.2012 pod usnesením č. R - 0376/012 doporučuje zastupitelstvu vydat pro rok 2013 novou obecně závaznou vyhlášku města Úvaly č. 4/2012 o místním poplatku za provoz systému shromažďování, sběru, přepravy, třídění, využívání a odstraňování komunálních odpadů, kde sazba poplatku činí 684,- Kč.

Při skutečných nákladech za rok 2011 na sběr a svoz netříděného komunálního odpadu ve výši 895,- Kč (skutečné náklady 5 514 990,- Kč děleno 6162 osob, z toho 5 960 osob trvale přihlášených + 202 počet staveb určených k individuální rekreaci, bytů a RD, ve kterých není hlášena k pobytu žádná fyzická osoba) doplácí město za tyto subjekty částku 403,- Kč, což při jejich počtu 6162 činí celkovou částku 2 483 286,- Kč.

Zákon č. 174/2012 Sb, kterým se mění zákon č. 565/1990 Sb., o místních poplatcích, ve znění pozdějších předpisů, upravuje místní poplatek za provoz systému shromažďování, sběru, přepravy, třídění, využívání a odstraňování komunálních odpadů. Novela též rozšiřuje poplatkovou povinnost i na některé cizince a vlastníky bytů a vlastníky rodinných domů, ve kterých není hlášena žádná osoba k trvalému bydlení. Zvyšuje se maximální výše druhé složky sazby poplatku, z 250,- Kč na 750,- Kč za netříděný odpad (1. složka sazby poplatku 250,- Kč zůstává na původní výši), tzn., že lze stanovit výši druhé složky sazby poplatku na částku až 1 000,- Kč (dosavadní maximum výše předmětného poplatku činila 500,- Kč). Možnost zvýšení sazby poplatku byla projednána v komisi pro životní prostředí, která doporučila tento poplatek navýšit o 200,- Kč. Důvodem navýšení poplatku jsou stále rostoucí náklady. Jedná se v první řadě o skládkovné, které je právním předpisem řízeně navyšováno, dále stále rostoucí ceny vstupů, jako pohonných hmot a energií a již i dřívější změny DPH. Město tak v současné době doplácí cca 403,- Kč na občana. Jelikož musí být poplatek dělitelný 12ti (vzhledem k nutnosti stanovení poměrné části poplatku - rozúčtovat roční platbu do 12ti měsíců) je poplatek zvýšen o 192,- Kč. tj. celková výše poplatku by byla po schválení 684,- Kč (tj. 250,- Kč 1. složka + 434,- Kč 2. složka).

- **Podnět - Dr. Pokorný – vznesl dotaz kolik je dlužníků, výše dlužné částky a jak městský úřad bude řešit vymahatelnost dluhů, zdali probíhá kontrola, že všichni občané mají svou popelnici. Dr. Pokornému bude odpovězeno písemně (pí Hamouzová).**
- **Podnět – p. Štěpánovský upozornil na poničený kontejner na tříděný odpad v ulici Grégrova- Vrchlického (p. Prokúpek).**

Usnesení č. Z – 0167/012

Zastupitelstvo města Úvaly

- vydává v souladu se zákonem č.128/2000 Sb., o obcích v platném znění obecně závaznou vyhlášku města Úvaly č. 4/2012 o místním poplatku za provoz systému shromažďování, sběru, přepravy, třídění, využívání a odstraňování komunálních odpadů, kde sazba poplatku činí 684,- Kč (příloha č. 17),
- ukládá starostovi zajistit její vydání.

PRO - 12	ZDRŽEL SE - O	PROTI - 0
----------	---------------	-----------

Bod 16) Zázpis ze společného jednání Výboru pro výstavbu a investiční komise ze dne 3.12.2012

Ing. Breda apeloval na členy výboru a komise, aby se účastnili jednání, aby komise a výbor byly usnášení schopné. Poté seznámil přítomné s níže uvedenou problematikou.

Odbor investic předložil zázpis ze společného jednání Výboru pro výstavbu a investiční komise ze dne 3. 12. 2012 k projednání zastupitelstvu města.

Předmětem jednání byly níže uvedené body programu:

1. Transformace brownfieldu – Úvaly-cukrovar (Studie architekti Headhands s.r.o.)
2. Zastavovací studie – rodinné domy Úvaly u Klánovického lesa (Slunečné terasy s.r.o.)
3. Rozšíření kapacity MŠ v Úvalech – projednání variant
4. Objekt č.p. 18 náměstí Arnošta z Pardubic-návrh budoucí městské knihovny
5. Rekonstrukce částí ulic Alešova a Vítězslava Nováka – odsouhlasení projektové dokumentace

K projednávaným bodům č. 1, 2 jsou zastupitelstvu města předloženy materiály zpracované odborem životního prostředí.

K projednávaným bodům č. 3, 4 jsou zastupitelstvu města předloženy samostatné materiály zpracované odborem investic.

Usnesení č. Z – 0168/012

Zastupitelstvo města Úvaly bere na vědomí zázpis ze společného jednání Výboru pro výstavbu a investiční komise ze dne 3. 12. 2012 (příloha č. 18).

PRO - 10	ZDRŽEL SE - 0	PROTI – 1
-----------------	----------------------	------------------

p. Krutský nebyl přítomen

Bod 17) Návrh městské knihovny v objektu č.p. 18

Ing. Breda uvedl, že na základě úkolu z porady vedoucích bylo svoláno jednání dne 26. 9. 2012. K jednání byl přizván čestný občan města Úvaly pan architekt Masák a osloven ke zpracování návrhu řešení budoucí knihovny v objektu č.p. 18, nám. Arnošta z Pardubic v Úvalech.

Pan architekt zpracoval dvě varianty řešení na rekonstrukci objektu č.p. 18 a byly předány městu dne 25. 10. 2012.

1. varianta – demolice stávajícího objektu a výstavba nového objektu. Nově postavený objekt bude bez průchodu z náměstí do zahrady. Celková užitná plocha bude 440 m². To by umožnilo deponování 26 500 knižních jednotek.
2. varianta – důkladná rekonstrukce východního a západního křídla + přístavba 1. patra nad oběma dvorními křídly. Celková užitná plocha bude 460 m². To by umožnilo deponování 32 000 knižních jednotek. Pokud se zrekonstruuje pouze východní dvorní křídlo, zastavená plocha (230 m²) nevyhoví požadavkům knihovny.

Provozní požadavky knihovny byly specifikovány po vzájemné konzultaci s vedoucí Městské knihovny Ivou Krňanskou.

Dne 3. 12. 2012 byly tyto varianty předloženy na jednání Výboru pro výstavbu, který doporučil druhou variantu se zachováním tvaru vchodu v průčelí budovy (klenba).

Po krátké diskuzi zastupitelů bylo přijato níže uvedené usnesení.

Usnesení č. Z – 0169/012

Zastupitelstvo města Úvaly:

- I. **souhlasí s návrhem řešení budoucí knihovny v objektu č.p. 18, nám. Arnošta z Pardubic ve variantě č. 2 (příloha č. 19),**
- II. **rozhodlo pokračovat v dalších krocích pro zajištění stavby městské knihovny v čp. 18 až po zajištění finančních prostředků na zpracování všech stupňů projektové dokumentace a realizace stavby.**

PRO - 12	ZDRŽEL SE - 0	PROTI – 0
-----------------	----------------------	------------------

Bod 18) Účelový dar – navýšení daru o částku 22.000,- Kč

Ing. Breda uvedl, že zastupitelstvo města dne 8.11.2012 schválilo přijetí peněžního daru od JUDr. Petry Vlachové ve výši 25.300,- Kč na rekonstrukci komunikaci Brožíkova, Čermákova, Slavičkova.

Odbor investic předkládá ke schválení dodatek č. 1 k darovací smlouvě, který navyšuje finanční dar JUDr. Petry Vlachové o 22.000,- Kč (celkový finanční dar ve výši 47.300,- Kč).

Usnesení č. Z – 0170/012

Zastupitelstvo města Úvaly:

- I. **schvaluje přijetí peněžitého daru ve výši 22.000,- Kč jako navýšení již schváleného účelově určeného daru na rekonstrukci komunikaci Brožíkova, Čermákova, Slavíčkova od dárce JUDr. Petry Vlachové, bytem Brožíkova 1580, Úvaly (původní částka 25.300,- + dodatek č. 1 - 22.000,- celkem 47.300,- Kč), (příloha č. 20),**
- II. **pověřuje starostu města podpisem dodatku č. 1 k darovací smlouvě.**

PRO - 12	ZDRŽEL SE - 0	PROTI - 0
----------	---------------	-----------

Bod 19) Záměr prodeje objektu čp.105, Škvorecká ul., Úvaly

Na základě schválené koncepce majetku Zastupitelstvem města Úvaly – usnesení č. Z-092/012 a usnesení rady města ze dne 20.11.2012 č. usnesení R-0403/012 předkládáme návrh na vyhlášení a zveřejnění záměru prodeje objektu čp.105, Škvorecká ul., Úvaly.

Stav objektu je v havarijním stavu, je poškozená střecha, špatný stav komínů, není dobrý stav elektrických rozvodů. Rada města Úvaly na svém jednání dne 20.11.2012 přijala usnesení R-0403/012, ve kterém doporučuje zastupitelstvu schválit záměr prodej objektu Škvorecká čp.105, Úvaly.

Nájemcům končí nájemní smlouva ke dni 31.12.2012, smlouvy jim nebudou nadále prodlouženy. U nájemců Hasmanových se situace řeší soudně exekucí (dlouhodobé neplacení nájmu 7 let),

Na celý objekt bude vypracován znalecký posudek.

Bc. Jungwirth doplnil informaci, že nájemníkům je zajištěno náhradní tříměsíční ubytování, které bude hradit město.

Ing. Váňová vznesla dotaz kolik činní tento tříměsíční nájem. Bc. Jungwirth odpověděl, že odhadem to činí 300.000,-Kč.

Ing. Černý vyslovil určité pochybnosti, vždy bude ve městě malé procento lidí sociálně slabších, které potřebují takové prostory.

Někteří zastupitelé vyjádřili nesouhlas s vyhlášením záměru prodeje objektu čp. 105.

Usnesení č. Z – 0171/012 – usnesení nebylo přijato

Zastupitelstvo města Úvaly:

- I. **schvaluje zveřejnění záměru prodeje objektu čp.105, Škvorecká ul., Úvaly na nebytové účely,**
- II. **ukládá starostovi zveřejnit záměr tohoto prodeje ve smyslu §39 odst.1 zákona č. 128/2000 Sb. (zákon o obcích) v platném znění.**

PRO - 4	ZDRŽEL SE - 4	PROTI - 4
---------	---------------	-----------

Bod 20) Manžele Vyskočilovi – darování pozemku parc. č. 3048/13 k. ú. Úvaly

Městský úřad Úvaly obdržel dopis pana Ing. Josefa Vyskočila a paní Ing. Jitky Vyskočilové, bytem Smetanova 760, Úvaly ve kterém nabízejí městu darem pozemek parc. č. 3048/13 o výměře 37m², ostatní plocha-ostatní komunikace. Pozemek není zatížen věcnými břemeny. V případě nabídky pozemků jako dar městu je nutno v souladu se zákonem o obcích schválit přijetí darovaných pozemků. Souhlasné usnesení je taktéž podmínkou zápisu darovací smlouvy do katastru nemovitostí.

Dopad na rozpočet: Pouze náklady spojené s přípravou a uzavřením smlouvy a návrh na vklad do katastru nemovitostí

Usnesení č. Z – 0172/012

Zastupitelstvo města Úvaly:

- I. **schvaluje přijetí daru od manželů Vyskočilových, kterým je pozemek parc. č. 3048/13 k.ú. Úvaly u Prahy (příloha č. 21),**
- II. **pověřuje starostu podpisem darovací smlouvy.**

PRO - 12	ZDRŽEL SE - 0	PROTI - 0
----------	---------------	-----------

Bod 21) Dotace Pošembeří

Město má možnost podat žádost o dotace Státního zemědělského intervenčního fondu z LEADERU prostřednictvím MAS Region Pošembeří z 8.výzvy. Výzva bude vyhlášena 4.12.2012, termín pro podání žádostí je 7.-9.12.2013, veřejné obhajoby žádostí budou probíhat 4.-5.2.2013, výsledky budou zveřejněny 14.2.2013. Předpokládaná realizace v roce 2013. Předělené dotace je nutno nejprve realizovat a zaplatit, pak je teprve možné zažádat o proplacení.

Odbor správy majetku města navrhuje podat žádosti z :

- FICHE č.8 název projektu: Úvalské cesty. Jedná se o vybudování cyklotrasy od kamenného mostku v Dobročovicích přes Škvoreckou oboru, ulici Osadní, intravilán města Úvaly k ulici Muchova a Do Hodova, okolo statku Hodov, aleje Do Hodova k silnici na Tlustovousy. A propojení cyklotrasy z Klánovického lesa ulicí k Hájovně ke statku Hodov. Dále trasu pro pěší od Bendlovy stezky přes Masarykův háj okolo aleje Úvalských dětí k bývalé myslivecké chatě a do ulice Horova. Projekt zahrnuje vybudování cyklotrasy, osazení značení, vybudování odpočinkových míst
 - celkové výdaje: 500 000,-Kč
 - vlastní výdaje: 125 000,-Kč
 - dotace: 375 000,-Kč
- FICHE č.3 název projektu: Obnova sochy Arnošta z Pardubic. jedná se o restaurátorské práce na obnově sochy Arnošta z Pardubic. Projekt zahrnuje očištění, opravu starých degradovaných správek, domodelování chybějících částí, oprava okolních patníků, konzervace hydrofobizačním prostředkem.
 - celkové výdaje: 370 000,-Kč
 - vlastní výdaje: 92 500,-Kč
 - dotace: 277 500,-Kč
- FICHE č.2 hřiště Hrad Skara: Realizací projektu bude vybudováno veřejně přístupné hřiště pro mládež připomínající bývalý hrad Skara. předpokládá se instalace lezeckých stěn a dalších herních prvků na pozemcích p.č.1049/3, 1049/4, 1049/5 v k.ú. Úvaly u Prahy (vlastníkem pozemků je město Úvaly).
 - celkové výdaje: 500 000,-Kč
 - vlastní výdaje: 125 000,-Kč
 - dotace: 375 000,-Kč
- FICHE č.1 doplnění zeleně v Úvalech. V rámci projektu dojde k doplnění lip podél Pražské ulice a doplnění městského mobiliáře.
 - celkové výdaje: 300 000,-Kč
 - vlastní výdaje: 75 000,-Kč
 - dotace: 225 000,-Kč

Dopad na rozpočet: - 417 500,-Kč (vlastní výdaje) není zahrnuto v rozpočtu pro rok 2013, v případě přidělení dotace – podpisu smlouvy se toto bude řešit rozpočtovým opatřením v roce 2014.

Usnesení č. Z – 0173/012

Zastupitelstvo města Úvaly (příloha č. 22)

- I. **souhlasí s podáním žádosti o dotaci z LEADERU prostřednictvím MAS Region Pošembeří z FICHE č.8 název projektu: Úvalské cesty výše dotace 375 000,-Kč a vlastní náklady 125 000,-Kč,**
- II. **souhlasí s podáním žádosti o dotaci z LEADERU prostřednictvím MAS Region Pošembeří z FICHE č. 3 název projektu: Obnova sochy Arnošta z Pardubic výše dotace 277 500,-Kč a vlastní náklady 92 500,-Kč,**
- III. **souhlasí s podáním žádosti o dotaci z LEADERU prostřednictvím MAS Region Pošembeří z FICHE č. 2 název projektu: Hrad Skara výše dotace 375 000,-Kč a vlastní náklady 125 000,-Kč,**
- IV. **souhlasí s podáním žádosti o dotaci z LEADERU prostřednictvím MAS Region Pošembeří z FICHE č. 1 název projektu: Doplnění zeleně v Úvalech výše dotace 225 000,-Kč a vlastní náklady 75 000,-Kč.**

PRO - 12	ZDRŽEL SE - 0	PROTI – 0
----------	---------------	-----------

Bod 22) Rozbor nákladů na provoz objektu čp.203, Smetanova ul., Úvaly

Na základě podnětu z jednání zastupitelstva ze dne 8.11.2012 předložil odbor správy majetku přehled nákladů na provoz objektu čp.203, Smetanova ul., Úvaly za rok 2012.

Dopad na rozpočet: - 267 005 ,-Kč

- Ing. Váňová vznesla dotaz, kdo zodpovídá za to, že vznikla ztráta nájemného ve výši 267 005,-Kč, kdo zrušil nájemné a dále nepronajímá bytové prostory. Starosta odpověděl, že takto položená otázka být nemůže. Tento objekt je vhodný k využívání pro aktivity dětí a mládeže. Později se zjistilo, že je to z hlediska hygienického (technického) komplikovanější, ale stále se

tímto objektem počítá na využití pro potřeby dětí a mládeže. Ing. Váňová již dříve upozorňovala na to, že tento objekt není vhodný pro potřeby dětí,

- Podnět - V této souvislosti Ing. Váňová požádala o informace, jak se v současné době využívá objekt zvláštní školy, když byl pronájem vypovězen a jak jsou jednotlivé třídy využívány základní školou. Informaci předložit na dalším jednání zastupitelstva o využitelnost objektu (pí Reicheltová).
- Mgr. Poláková uvedla, že rada města se touto problematikou dlouhodobě zabývá. V současné době má zájem „Kačenčina školička“ na využívání pro potřeby zájmových kroužků dětí a další využití se řeší. Jedním z řešení je i pořádání výstav v prostoru bytu v 1.patře. Rada zvažovala i možnost, pokud se nepodaří v nejbližší době prostor využít pro volnočasové aktivity, obnovit pronájem bytů na dobu určitou.
- Ing. Kouklová vznesla dotaz, kdo může za to, že tento dům je objekt nevyužit a za výše uvedené rozhodnutí. Ing. Breda odpověděl, že rada rozhodla a konstatoval, že to byl záměr s dobrým úmyslem. K rozhodnutí se přihlásili kromě Ing. Bredy ještě JUDr.Petržilek a Mgr. Poláková, z řad občanů vystoupil pan Ing. Jankovský s požadavkem, aby členové rady částku uhradili.

Usnesení č. Z – 0174/012

Zastupitelstvo města Úvaly bere na vědomí přehled nákladů v objektu čp.203, Smetanova ul., Úvaly (příloha č. 23).

PRO - 11	ZDRŽEL SE - 0	PROTI - 0
----------	---------------	-----------

Ing. Černý nebyl přítomen

Bod 23) Prodej části pozemku p.č.3598 v k.ú.Úvaly u Prahy

Na základě žádosti pana Stanislava Hausera bytem Dobročovická č.e.051, Úvaly schválilo zastupitelstvo dne 21.6.2012 usnesení č.Z-096/012 zveřejnění záměru prodeje části pozemku p.č.3598 v k.ú. Úvaly u Prahy o velikosti 0,14m², druh pozemku ostatní plocha, způsob využití ostatní komunikace. Záměr byl zveřejněn, byla doručena pouze jedna nabídka p. Stanislava Hausera.

Dopad na rozpočet: + 2 000,-Kč

Usnesení č. Z – 0175/012

Zastupitelstvo města Úval:

- souhlasí s prodejem části pozemku p.č.3598 o velikosti 0,14m² v k.ú. Úvaly u Prahy, druh pozemku ostatní plocha, způsob využití ostatní komunikace panu Stanislavu Hauserovi bytem Dobročovická č.e.051, Úvaly za kupní cenu 2 000,-Kč (příloha č. 24),**
- pověřuje starostu města podpisem kupní smlouvy.**

PRO - 12	ZDRŽEL SE - 0	PROTI - 0
----------	---------------	-----------

Bod 24) Zpráva o činnosti finančního výboru za II. pololetí 2012

Tento materiál zpracoval Mgr. Petr Borecký, předseda finančního výboru.

Ing. Milerová omluvila Mgr. Boreckého a seznámila přítomné s níže uvedenou problematikou.

Finanční výbor se ve II. pololetí roku 2012 sešel celkem 2x (30.10.2012, 20.11.2012). Prioritní agenda byla následující:

- příprava a spolupráce na podkladech pro vypsání veřejné zakázky na poskytnutí dlouhodobého úvěru na rekonstrukci ulic a infrastruktury v rozsahu 120 milionů Kč (vyhlášeno 23.11.2012)
- příprava a spolupráce na sestavení rozpočtu města pro rok 2013 a rozpočtového opatření č. 2/2012.
- Projednání a zpracování kontrolních zpráv dle zastupitelstvem schváleného plánu práce finančního výboru

Pro toto zasedání zastupitelstva jsou zastupitelstvu předloženy tyto kontrolní zprávy:

- Kontrola plnění činností projektového manažera u dotace vodohospodářské stavby Úvaly – kanalizace a Kontrola plnění u dotace z ROP - MŠ Úvaly

Obě tyto zprávy konstatují, že nebyly na straně plnění města nalezeny nedostatky.

Dále je zastupitelstvu na vědomí předložena zadávací dokumentace pro vypsání veřejné zakázky na poskytnutí dlouhodobého úvěru na rekonstrukci ulic a infrastruktury v rozsahu 120 milionů Kč

Pro rok 2013 se chce finanční výbor zaměřit na dopracování již rozpracovaných kontrolních zpráv (např. průběh veřejné zakázky – rekonstrukce V. Nováka, hospodaření Pečovatelské služby) a především na aktualizaci rozpočtového výhledu města a očekávaného průběhu cash-flow města Úvaly pro roky 2013-2014.

Dopad na rozpočet: Bez dopadu na příjmovou či výdajovou stránku rozpočtu města

- Ing. Černý doporučil do smlouvy doplnit související infrastrukturu. Ing. Breda bere na vědomí.

Usnesení č. Z – 0176/012

Zastupitelstvo města Úvaly bere na vědomí zprávu o činnosti finančního výboru zastupitelstva za II. pololetí roku 2012, včetně předložených kontrolních zpráv (příloha č. 25).

PRO - 12	ZDRŽEL SE - 0	PROTI – 0
----------	---------------	-----------

Bod 25) Zpráva o provedení kontroly dle usnesení KV-12/12- Kontrola zřízení zvláštního účtu v účetnictví města, na kterém budou vedeny veškeré finanční prostředky získané z daně z nemovitosti a kontrola použití finančních prostředků získaných z daně z nemovitosti

Starosta předal slovo Ing. Černému (předseda kontrolního výboru)

Kontrolní výbor provedl kontrolu zřízení zvláštního účtu v účetnictví města, na kterém budou vedeny veškeré finanční prostředky získané daně z nemovitosti a kontrola použití finančních prostředků získaných z daně z nemovitosti, kontrolní zpráva je přílohou č. 31 tohoto zápisu).

- Podnět – Ing. Černý požádal o přípravu přehledu o čerpání peněz, získaných z daně z nemovitosti na příštím jednání VZZM (pí Hájková).

Usnesení č. Z – 0177/012

Zastupitelstvo města Úvaly bere na vědomí zprávu o provedení kontroly dle usnesení KV- 12/12 – Kontrola zřízení zvláštního účtu v účetnictví města, na kterém budou vedeny veškeré finanční prostředky získané z daně z nemovitosti a kontrola použití finančních prostředků, získaných z daně z nemovitosti (příloha č. 26).

PRO - 12	ZDRŽEL SE - 0	PROTI – 0
----------	---------------	-----------

Bod 26) Přijetí daru

Starosta předal slovo pí Tesařové (vedoucí úřadu). Úvalská občanka akademická sochařka paní Miloslava Kaňková darovala městu Úvaly 4 keramické postavy, kterými bude doplněn keramický betlém, který byl městu výše uvedenou dávkyní již věnován. Dar nebyl finančně vyčíslen, po podpisu darovací smlouvy bude zanesen do evidence majetku města.

Usnesení č. Z – 0178/012

Zastupitelstvo města Úvaly:

- I. souhlasí s přijetím daru od akademické sochařky paní Miloslavy Kaňkové, která městu darovala 4 keramické postavy. Postavami bude doplněn keramický betlém, který byl městu výše uvedenou dávkyní již darován (darovací smlouva příloha č. 27),
- II. pověřuje starostu podpisem darovací smlouvy.

PRO - 12	ZDRŽEL SE - 0	PROTI – 0
----------	---------------	-----------

Bod 27) Výzva – Zastavte dokončení II. fáze reformy veřejné správy

Starosta předal slovo pí Tesařové (vedoucí úřadu).

Na MěÚ byla doručena žádost o podporu výzvy Zastavte dokončení II. fáze reformy veřejné správy. Tento návrh reformy podporuje centralizaci výkonu státní správy a to tak, že dnes běžně vykonávané agendy (matrika, stavební úřady, přestupky, rybářské lístky...) by byly přesunuty na úřady III. stupně, což je v našem případě Brandýs nad Labem – Stará Boleslav. Tímto krokem by byla další část agendy přesunuta dále od občanů. Rada města tuto výzvu projednala na svém jednání dne 21.11.2012 a doporučila zastupitelstvu svým usnesením tuto výzvu podpořit.

Usnesení č. Z – 0179/012

Zastupitelstvo města Úvaly:

- I. podporuje výzvu „Zastavte dokončení II. fáze reformy veřejné správy“ (příloha č. 28),
- II. ukládá starostovi administrativně zajistit podporu výše uvedené výzvy.

PRO - 12	ZDRŽEL SE - 0	PROTI - 0
----------	---------------	-----------

Bod 28) Zřizovací listina Mateřské školy Úvaly, Kollárova 1260, okr. Praha-východ

Starosta předal slovo pí Tesařové (vedoucí úřadu).

V souvislosti s přijetím usnesení č. Z – 042/012, kterým zastupitelstvo rozhodlo s účinností od 1.1.2013 o sloučení školských právnických osob – Mateřské školy Úvaly, Kollárova 1260, okr. Praha-východ a Mateřské školy Úvaly, Pražská 525, okr. Praha – východ pod jeden právní subjekt - Mateřská škola Úvaly, Kollárova 1260, okr. Praha-východ je vhodné schválit novou zřizovací listinu tohoto školského zařízení.

Usnesení č. Z – 0180/012

Zastupitelstvo města Úvaly schvaluje zřizovací listinu příspěvkové organizace Mateřská škola Úvaly, Kollárova 1260, okr. Praha-východ (příloha č. 29).

PRO - 12	ZDRŽEL SE - 0	PROTI - 0
----------	---------------	-----------

Usnesení č. Z – 0181/012

Zastupitelstvo města Úvaly uděluje souhlas zřizovatele s výmazem příspěvkové organizace Mateřská škola Úvaly, Pražská 525, okr. Praha východ u Obchodního rejstříku.

PRO - 12	ZDRŽEL SE - 0	PROTI - 0
----------	---------------	-----------

Usnesení č. Z – 0182/012

Zastupitelstvo města Úvaly uděluje souhlas zřizovatele s výmazem příspěvkové organizace Mateřská škola Úvaly, Kollárova 1260, okr. Praha východ u Obchodního rejstříku.

PRO - 12	ZDRŽEL SE - 0	PROTI - 0
----------	---------------	-----------

Bod 29) Jmenování členů komise pro otvírání obálek – prodej pozemku parc. č. 3841/24 o výměře 36147 m² katastrální území Úvaly

Starosta předal slovo Bc. Jungwirthovi (vedoucí odboru správy majetku).

Na základě usnesení Zastupitelstva města č.Z-0113/012 ze dne 8.11.2012, které schválilo zveřejnění záměru prodeje pozemku parc. č. 3841/24 o výměře 36147 m² katastrální území Úvaly, byl záměr opakovaně zveřejněn a také inzerován v realitním mediu a také anoncován v bezplatné inzerci.

Došlé nabídky budou připraveny na otevření komisí pro otvírání obálek, komisi ustanoví zastupitelstvo města.

Usnesení č. Z – 0183/012

Zastupitelstvo města Úvaly jmenuje členy komise pro otvírání obálek, prodej pozemku parc. č. 3841/24 o výměře 36147 m² katastrální území Úvaly: Ing. Helena Váňová, p. Miloslav Kolařík, Dr. Vítězslav Pokorný, Bc. František Jungwirth, JUDr. Ing. Petr Petřílek, Ing. Petr Jankovský.

PRO - 12	ZDRŽEL SE - 0	PROTI - 0
----------	---------------	-----------

- **Podnět – Ing. Váňová vznesla reklamaci k podnětu. U podnětu je uvedeno, že je splněno, ale oprava Purkyňovy ulice ve vazbě na výstavbu splaškové komunikace, není stále dokončena. Pí Reicheltová odpověděla, že bude opravu reklamovat u firmy, která zde tuto ulici opravovala (pí Reicheltová).**

Starosta ukončil jednání v 23:24 hodin.

Zapsala: pí Monika Šimáňová

.....
MUDr. Jan Šťastný
starosta

Ověřovatelé:

.....
Mgr. Dana Poláková

.....
Ing. Helena Váňová

034/09	7) Okružní křižovatka na silnici II/101 – smlouva o budoucí smlouvě darovací	Zastupitelstvo města Úvaly I. schvaluje darování části pozemku KN p.č. 2839/2, 3234/7, 3234/10, 3235/7, 3236/1, 3237/1 3237/5, 3237/7 a 3237/10 v k.ú. Úvaly u Prahy investorovi stavby „II/101 Úvaly – okružní křižovatka“, kterým je Středočeský kraj se sídlem Zborovská 11, 150 21, Praha 5 – Smíchov z důvodu uzavření smlouvy o budoucí smlouvě darovací na trvale zabrané plochy podle skutečného provedení stavby (příloha č. 6) II. pověřuje starostu podpisem smlouvy	16.4.2009	tajemník, p. Prokůpek	31.7.2009		Rada kraje ani zastupitelstvo kraje zatím neschválilo usnesení o přijmutí darovaných pozemků a uzavření darovací smlouvy ani akci okružní křižovatka nezrušilo. Úkol trvá-11.6.2012	Na základě tohoto usnesení musí rada kraje schválit přijmutí daru. Zatím nedošlo ke schválení na Kraji. Výstavba není pro Kraj prioritní akcí. (aktual. 25.6.2012)	
038/09	11) ÚZVSM – bezúplatný převod pozemků (pozemky pod rybníky)	Zastupitelstvo města Úvaly: I. schvaluje přijmutí bezúplatně převáděných pozemků od Úřadu pro zastupování státu ve věcech majetkových, KN p.č. 3881/1, p.č. 3881/2, p.č. 3886/1, p.č. 3886/5, p.č. 3886/6, p.č. 3886/7 v k.ú. Úvaly u Prahy, které jsou v katastru nemovitostí vedeny jako vodní plocha – rybníky a pozemku KN p.č. 3885/1 v k.ú. Úvaly u Prahy, který je veden v katastru nemovitostí jako ostatní plocha – jiná plocha (příloha č. 10) II. pověřuje starostu podpisem smlouvy o bezúplatném převodu	16.4.2009	tajemník, p. Prokůpek	31.7.2009		ÚZVSM doposud nepřipravil smlouvu o bezúplatném převodu (vodní plochy). Jedná s Ministerstvem financí. Úkol trvá-25.6.2012	Ministerstvo financí ČR nevydalo ÚZVSM souhlas k bezúplatnému převodu pozemků a tudíž nemůže být uzavřena smlouva. (26.4.2012)	
047/09	19b) Zpráva KV - Kontrola plnění usnesení zastupitelstva města za rok 2008 dle usnesení KV-03/09	Zastupitelstvo města Úvaly: I. bere na vědomí zprávu o provedení kontroly dle usnesení KV- 03/09 – Kontrola plnění usnesení zastupitelstva města za rok 2008 II. požaduje informaci o plnění usnesení č. Z – 059/08 odst. II písm. a) (využití příspěvků města od subjektů, kterým byly příspěvky poskytnuty) III. přijímá za : a. splněné následující usnesení: 003/08, 012/08, 017/08, 027/8, 028/08, 029/08, 032/08, 038/08, 037/08, 038/08, 053/08, 058/08, 060/08, 063/08, 064/08, 066/08, 067/08, 068/08, 069/08, 070/08, 071/08, 071/08, 072/08, 076/08, 078/08, 082/08, 084/08, 085/08, 086/08, 087/08, 090/08, 091/08, 093/08, 094/08, 095/08, 099/08, 100/08, 103/08, 105/08, 107/08, 108/08, 109/08, 111/08, 112/08, 113/08, 114/08, 115/08, 118/08, 119/08, 120/08, 121/08 b. C54	16.4.2009	starosta	16.4.2009	16.4.2009	splněno, bod II Z PRÁVA KONTROLNÍHO VÝBORU DLE USNESENÍ 6/2010 VZZM 29.3.2012 Z-047/012		

054/09	24) Doplnění podnětu změny funkčního využití pozemku 2900/1 do zadání změn X) územního plánu sídelního útvaru města Úvaly	Zastupitelstvo města Úvaly: I. schvaluje pořízení změny č. X) ÚPnSÚ Úvaly změna funkčního využití pozemků parc. č. 2900/1, 2860/2 k.ú. Úvaly z louky a pastviny na čistě obytné území v souladu s § 45 odst. 4) zákona č. 183/2006 (stavebního zákona) bude veškerá úhrada nákladů souvisejících s pořízením a projednáním změny územního plánu uhrazena na náklady majitele pozemků dotčených změnou II. ukládá odboru životního prostředí a územního plánu zajistit zpracování navrženého podnětu do zadání změn X) územního plánu sídelního útvaru města Úvaly. Návrh zadání změn X) ÚPnSÚ Úvaly bude zpracován v souladu s přílohou č. 6 vyhlášky č. 500/2006 Sb., o územně analytických podkladech, územně plánovací dokumentaci a způsobu evidence územně plánovací činnosti. Návrh zadání změny X. ÚPnSÚ Úvaly je zpracováván v současné době.	16.4.2009	starosta	doplnění podnětu p. Rabela do zadání změny X) ÚPnSÚ, bylo doplněno a předáno od Arch. Vavříka, čeká se ještě na dohotovení 1 výkresu, bude zahájeno projednávání.	trvá		
059/09	Různé) Revokace usnesení č. Z – 031/09	Zastupitelstvo města Úvaly: I. pověřuje finanční výbor, aby do 24. 9. 2009 zpracoval a předložil zastupitelstvu návrh zásad pro výkup pozemků v soukromém vlastnictví do majetku města a aby připravil návrh harmonogramu výkupu pozemků soukromých vlastníků na kterých se nacházejí veřejné komunikace	4.6.2009	Ing. Breda		trvá, úkol nesplněn vzhledem k nesplněnému úkolu finančního výboru týkající se zpracování vyhlášky na výkup pozemků		
065/09		Zastupitelstvo města Úvaly: I. ukládá radě města, aby zpracovala a předložila na zastupitelstvu města 30.11.2009 veřejná kritéria pro přidělování finančních prostředků z rozpočtu města	4.6.2009	tajemník, pí. Tesařová		splněno	kritéria schválena na jednání ZM dne 9.2.2012 usnesení č. Z - 012/012	

075/09	2) Pořízení nového územního plánu města Úvaly	Zastupitelstvo města Úvaly příslušné k pořízení změny ÚPD v souladu § 6 odstavec 5a) zákona č. 183/2006 Sb. (stavební zákon) I. schvaluje pořízení územního plánu města Úvaly II. ukládá odboru životního prostředí a územního plánu zajistit zpracování návrhu zadání nového územního plánu města Úvaly a zahájit jeho projednávání. Návrh zadání územního plánu bude zpracován v souladu s přílohou č. 6 vyhlášky č. 500/2006 Sb., o územně analytických podkladech, územně plánovací dokumentaci a způsobu evidence územně plánovací činnosti. III. ukládá tajemníkovi MěÚ zveřejnění výzvy k podání podnětů k novému územnímu plánu po dobu minimálně 90 dnů a to na úřední desce MěÚ a opakovaně v „Životě Úval“ IV. ukládá výboru pro výstavbu projednávat jednotlivé žádosti o změnu ÚP a zaujmout k nim stanovisko, žádosti budou předávány odborem životního prostředí a územního plánu	25.6.2009	p. Špíchal			trvá	Bod III. Výzva k podání podnětů k novému územnímu plánu byla zveřejněna. Bod IV. Výbor pro výstavbu projednal žádosti o změny a podněty územního plánu a zaujal stanovisko. Na MVZZM dne 24.3.2011 zastupitelstvo schválilo změny, které budou/nebudou zařazeny do návrhu nového ÚP. Všichni žadatelé byli o výsledku svých podání písemně informováni. (31.10.2011) V současné době probíhají práce na tvorbě návrhu zadání. Návrh zadání spolu s podněty bude předán nové pracovníci na úseku ÚP. (26.4.2012) Probíhají konzultace se zpracovatelem ÚP a určenými zastupiteli (25.6.2012).
091/09	7) Problematika SBD Vesna	Zastupitelstvo města Úvaly: I. pověřuje starostu města jednáním s Ministerstvem pro místní rozvoj ČR o možnosti navrácení dotací, II. ukládá starostovi podat zprávu na nejbližším možném zasedání jednání zastupitelstva města.		starosta			trvá	
092/09		Zastupitelstvo města Úvaly: I. pověřuje kontrolní a finanční výbor pověřením smluvních a finančních vztahů a správnosti využití dotace na vybudování výše uvedených střešních staveb.		starosta			USNESENI NEBYLO PŘIJATO	
09/010	8) ÚZVSM – bezúplatný převod pozemku pod vodojemem Rohožník	Zastupitelstvo města Úvaly: I. schvaluje přijetí bezúplatně převáděného pozemku KN p.č. 4385 v k.ú. Újezd nad lesy od Úřadu pro zastupování státu ve věcech majetkových (příloha č. 6), II. pověřuje starostu podpisem smlouvy o bezúplatném převodu.	11.2.2010	Prokůpek		připravuje se smlouva k podpisu	trvá	ÚZVSM doposud nepředložil k podpisu smlouvu o bezúplatném převodu. Ta podléhá ještě schválení Ministerstvem financí. (aktual. 11.6.2012)

064/010	5) Schválení provedení výběrového řízení na dostavbu a rekonstrukci vodovodní sítě Úvaly	Zastupitelstvo města Úvaly: I. schvaluje provedení výběrového řízení na stavbu „Dostavba a rekonstrukce vodovodní sítě Úvaly“, II. schvaluje provedení výběrového řízení na výběr poskytovatele TDI a BOZP, III. jmenuje členy pro otevírání obálek ve složení členové: Ing. Krásný, Ing. Breda, Ing. Horák náhradníci: Ing. Hošek, pí. Procházková, Ing. Milerová poradce: zástupce firma Allowance s.r.o. IV. jmenuje členy hodnotící komise: členové: MUDr. Šťastný, Ing. Váňová, Ing. Netušil, Ing. Horák, Ing. Krásný, p. Kroutil, p. Kolařík, náhradníci: p. Štěpánovský pí Novosádová, p. Linhart, Ing. Borecký, p. Turan, p. Prokůpek, p. Švihla, poradce: zástupce firmy Allowance s.r.o., zástupce OPŽP V. pověřuje starostu města zastupováním zadavatele a účastí na aktu omezení počtu uchazečů náhodným výběrem losováním.	10.6.2010	Reicheltova		splněno, výběrové řízení dokončeno, vybrán dodavatel na TDI i na dodavatele	trvá - výběrové řízení zahájeno tím, že firmy předkládají kvalifikaci, dne 9.12.2011 se koná omezení počtu zájemců - notářský zápis a poté budou firmy dávat nabídky s cenou
077/010	15) ÚZVSM – bezúplatný převod pozemku	Zastupitelstvo města Úvaly: I. schvaluje přijetí bezúplatně převáděného pozemku KN p.č. 3664/15 v k.ú. Úvaly u Prahy od Úřadu pro zastupování státu ve věcech majetkových (příloha č. 10), II. pověřuje starostu podpisem smlouvy o bezúplatném převodu.	10.6.2010	Prokůpek		ÚZVSM připravuje smlouvu k podpisu.	ÚZVSM doposud nepředložil k podpisu smlouvu o bezúplatném převodu. Podléhá schválení. (aktual. 11.6.2012)
088/010	3) Darování pozemku společnosti Českoslávie, spol. s r.o. – finanční vyrovnání města	Zastupitelstvo města Úvaly: I. schvaluje uzavření smlouvy o narovnání se společností Českoslávie, spol. s r.o. ve věci sporných nároků vycházejících ze Smlouvy o spolupráci mezi městem Úvaly a společností Českoslávie, spol. s r.o., a jejího dodatku č. 1. uzavřených dne 8. 12. 2004 (příloha č. 3), II. pověřuje starostu podpisem dohody o narovnání.	23.9.2010	tajemník, Ing. Breda	problematika se řeší s právníkem města	trvá	

088a/010		Zastupitelstvo města Úvaly: I. schvaluje uzavření darovací smlouvy mezi společností Čechoslávie, spol. s r.o. a městem na darování inženýrských sítí, komunikací a chodníků vybudovaných na pozemcích společnosti Čechoslávie spol. s r.o. pozemků KN Úvaly u Prahy (příloha č.4) a. parc.č. 3928/3 o výměře 7884 m ² , b. pozemek parc.č. 3928/7 o výměře 648 m ² , c. pozemek parc.č. 3928/29 o výměře 20 m ² , d. pozemek parc.č. 3928/30 o výměře 20m ² , e. pozemek parc.č. 3929/1 o výměře 1147 m ² , (pozemky pod komunikacemi), II. pověřuje starostu podpisem darovací smlouvy.	23.9.2010	tajemník, Ing. Breda		problematika se řeší s právníkem města		trvá	
088b/010	3) Darování pozemku společnosti Čechoslávie, spol. s r.o. – finanční vyrovnání města	Zastupitelstvo města Úvaly: I. schvaluje uzavření darovací smlouvy mezi městem a společností Čechoslávie, spol. s r.o. na darování pozemku KN Úvaly u Prahy p.č. 2007 druh pozemku ostatní plocha – jiná plocha o výměře 1301 m ² v k. ú. Úvaly u Prahy, jako finanční vyrovnání vyplývající z dodatku č. 1 „Smlouvy o spolupráci mezi městem Úvaly a společností Čechoslávie, spol. s r.o.“, uzavřených dne 8. 12. 2004 (příloha č. 5), II. pověřuje starostu podpisem darovací smlouvy.	23.9.2010	tajemník, Ing. Breda		problematika se řeší sa právníkem města		trvá	
029a/010	6) Rozpočet 2011	Zastupitelstvo města Úvaly: I. ukládá finančnímu výboru zpracování návrhu doporučení pro stanovení nového koeficientu daně z nemovitosti, který by platil v Úvalech od roku 2012, II. ukládá finančnímu výboru zpracovat analýzu smlouvy s firmou Eltodo, a.s. na provozování veřejného osvětlení v Úvalech, III. ukládá radě města provést revizi vodního a kanalizačního hospodářství a zajistit zpracování kanalizačního řádu pro dešťovou kanalizaci a předložit návrh zastupitelstvu na způsob motivace majitelů nemovitostí v Úvalech na připojení vodovodního a kanalizačního řádu, IV. ukládá radě města provést revizi nákladů na vydávání Života Úval a připravit varianty návrhů na zajištění vyrovnanějšího hospodaření tohoto informačního bulletinu města.	9.12.2010	Jungwithr			I,II, III, IV, SPLNĚNO		

022/011	Bod různé) Pozemkový fond ČR – převod pozemku	Zastupitelstvo města Úvaly: I. schvaluje podání žádosti Pozemkovému fondu ČR o bezúplatný převod pozemku KN p.č. 31, druh pozemku zahrada o výměře 404 m2 v k.ú. Úvaly u Prahy a pověřuje starostu k podpisu žádosti (příloha č. 14), II. schvaluje přijetí bezúplatně převáděného pozemku KN p.č. 31 druh pozemku zahrada o výměře 404 m2 v k.ú. Úvaly u Prahy od Pozemkového fondu ČR, III. pověřuje starostu k podpisu smlouvy o bezúplatném převodu pozemku KN p.č. 31 druh pozemku zahrada o výměře 404 m2 v k.ú. Úvaly u Prahy od Pozemkového fondu ČR na město Úvaly.	24.2.2011	Prokúpek		Jsou podány žádosti na předepsaných tiskopisech PF ČR. (11.6.2012)	trvá z důvodu dlouhodobosti		
031/011	6) Projednání pořízení územní plánovací dokumentace a územní studie pro oblast Vinice a vymezení jejího územního rozsahu	Zastupitelstvo města Úvaly: I. souhlasí s pořízením územně plánovací dokumentace, zejména územní studie pro oblast „Vinice“ v rozsahu dle přiloženého zakresu a stávajících zastavitelných ploch (příloha č. 11), II. pověřuje starostu města organizací činností souvisejících se zpracováním dokumentace.	24.3.2011	Šplíchal	Splněno.	Bude připraveno poprávkové řízení alternativně bude studie zpracována kooperací vlastníků jednotlivých pozemků. (aktual. 31.10.2011)	Studie bude 3.10.2011 projednána ve Výboru pro výstavbu. (aktual. 13.9.2011) Probíhají jednání s Ing. Bredou a p. Fritzem (aktual.31.10.2011)	Studie je zpracována, čeká se na dořešení majetkoprávních vztahů. (aktual. 30.1.2012) Studie byly schváleny v ZM dne 29.3.2012. (aktual. 26.4.2012)	
0120/011	Bod 2) Možnosti využití PPP při realizaci rekonstrukce místních komunikací	Zastupitelstvo města Úvaly: I. bere na vědomí materiál týkající se možnosti využití PPP projektu při realizaci rekonstrukce místních komunikací (příloha č. 4), II. ukládá finančnímu výboru a výboru pro výstavbu projednání tohoto materiálu, III. pověřuje starostu a místostarosty přípravou návrhu usnesení pro jednání rady města.	22.9.2011	starosta, p. Petržílek, p. Breda			splněno usnesením 0152/011 ze dne 8.12.2011		
0123/011	Bod č. 5) Zpráva z činnosti Finančního výboru	Zastupitelstvo města Úvaly: I. bere na vědomí zápis Finančního výboru ze dne 6. 6. 2011 (příloha č. 6), II. pověřuje Finanční výbor realizací kontrolních akcí: „prověřením nákladů na č.p. 65 - prověření všech výdajů od doby jejího prvního prodeje (na PD, dotační manažeři, posudky apod.) a předložení závěrečné zprávy zastupitelstvu města.	22.9.2011	Kyralová			TRVÁ		
0132/011	Bod č. 4) Podnět manželů Floriánkových na změnu funkčního využití pozemku parc. č. 210 k. ú. Úvaly	Usnesení č. Z – 0132/011 Zastupitelstvo města Úvaly příslušné k pořízení změny ÚPD v souladu § 6 odstavec 5a) zákona č. 183/2006 Sb.(stavební zákon) v platném znění I. schvaluje změnu funkčního využití pozemku parc. č. 210 k.ú. Úvaly na „všeobecně smíšené území“ (příloha č. 8), II. ukládá odboru životního prostředí a územního plánu zpracování tohoto podnětu do návrhu zadání nového územního plánu pro město Úvaly.	10.11.2011	Šplíchal			trvá (11.6.2012)	Bude zpracováno do nového ÚP. (aktual.26.4.2012)	

0147/011	Bod č. 3) Provoz na nepředaném zařízení – částí díla „Vodohospodářské investice města Úvaly“	Usnesení č. Z – 0147/011 Zastupitelstvo města Úvaly: I. souhlasí, aby nepředané zařízení dokončené části díla „Vodohospodářské investice města Úvaly“ provozoval současný provozovatel společnost VaK Mladá Boleslav a.s., II. pověřuje VRV a. s. přípravou protokolu, kterým bude zajištěn provoz na nepředaném zařízení – částí díla „Vodohospodářské investice města Úvaly“, III. pověřuje starostu města podpisem protokolu na zajištění provozu na nepředaném zařízení dokončené části díla „Vodohospodářské investice města Úvaly“,	8.12.2011	Reichelťová, Petržílek			splněno - 5.3.2012 podepsána dohoda		
0145/011	Bod č. 4) Vodné a stočné pro rok 2012	Usnesení č. Z – 0145/011 Zastupitelstvo města Úvaly schvaluje pro rok 2012 vodné ve výši 40,85 Kč/ m³.	8.12.2011	Prokúpek			SPLNĚNO!	Provozovateli (VaK MB) zasláno oznámení o schválení Vodného dne 14.12.2011 pod čj. ŽP/K/12869/11/Prok. (aktual.1.2.2012)	
0146/011	Bod č. 4) Vodné a stočné pro rok 2012	Usnesení č. Z – 0146/011 Zastupitelstvo města Úvaly schvaluje pro rok 2012 stočné ve výši 35,00 Kč/m³.	8.12.2011	Prokúpek			SPLNĚNO!	Provozovateli (VaK MB) zasláno oznámení o schválení Stočného dne 14.12.2011 pod čj. ŽP/K/12869/11/Prok. (aktual.1.2.2012)	
0148/011	Bod č. 5) Rozpočtové opatření č. 3	Usnesení č. Z – 0148/011 Zastupitelstvo města Úvaly: I. schvaluje rozpočtového opatření č.3 – příjmy 293 650 885,- Kč, výdaje 293 650 885 (příloha č 4), II. ukládá vedoucí odboru ekonomického zpracovat schválené rozpočtové opatření č. 3 do výkazů města, III. pověřuje starostu města závěrečnému rozpočtovému opatření	8.12.2011	Hájková			SPLNĚNO		
0149/011	Bod č. 6) Návrh rozpočtu na rok 2012	Usnesení č. Z – 0149/011 Zastupitelstvo města Úvaly: I. schvaluje rozpočet na rok 2012 – příjmy 216 019 771,- Kč, výdaje 216 019 771,- Kč (příloha č. 5), II. ukládá vedoucí odboru ekonomického zpracovat schválený rozpočet do výkazů města	8.12.2011	Hájková			splněno		
0150/011		Usnesení č. Z – 0150/011 Zastupitelstvo města Úvaly doporučuje aktualizovat strategický plán rozvoje města Úvaly“ ze srpna 2008 v duchu dopracování budoucích potřeb města v rozpracování do investičních akcí. V rámci přípravy plánovaných projektů využít především pro údržbu a správy komunikací řešení PPP pro první etapu nastavení smlouvy.	8.12.2011	starosta			trvá		

0151/011	Bod č. 6) Návrh rozpočtu na rok 2012	Usnesení č. Z – 0151/011 Zastupitelstvo města Úvaly doporučuje provádět minimálně 1x ročně u všech příspěvkových organizací města Úvaly kontrolu využití finančních prostředků od MěÚ. Požaduje aby členem kontrolní skupiny jmenované starostou města byl minimálně jeden člen finančního výboru.	8.12.2011	Hájková			splněno, kontrola provedena v 12/2011 za přítomnosti Ing. Milerové - členky FV	
0152/011	Bod č. 6) Návrh rozpočtu na rok 2012	Usnesení č. Z – 0152/011 Zastupitelstvo města ukládá finančnímu výboru, aby zpracoval variantní analýzu financování infrastrukturálních projektů ve městě, zejména pak projekt rekonstrukce komunikací v návaznosti na financování cestou PPP, klasického úvěrového financování, případně dalších možností, a to v termínu do 31. 1. 2012.	8.12.2011	Hájková			zrušeno usnesením 058/012 ze dne 3.5.2012	
0153/011	Bod č. 7) Zápis ze společného jednání Výboru pro výstavbu a investiční komise ze dne 21.11.2011	Usnesení č. Z – 0153/011 Zastupitelstvo města Úvaly: I. bere na vědomí zápis ze společného jednání Výboru pro výstavbu a investiční komise ze dne 21. 11. 2011 (příloha č. 6), II. ukládá starostovi přenést podněty na jednotlivé vedoucí odborů.	8.12.2011	Reichletová, Breda			splněno dne 18.1.2012 odesláno vedoucím odborů životního prostředí, správního odb. odboru a správy majetku města	
0155/011	Bod č. 9) Ukončení výběrového řízení na prodej či pronájem pozemků parc. č. 368, 369/1, 369/2, 307/4 a 299/1 v k.ú. Úvaly, lokalita bývalého cukrovaru	Usnesení č. Z – 0155/011 Zastupitelstvo města Úvaly na základě zveřejněného záměru a podaných nabídek na prodej nebo pronájem pozemků města v areálu bývalého cukrovaru KN p.č. 368, 369/1, 369/2, 307/4 a 299/1 v k.ú. Úvaly u Prahy, vybralo společný projekt využití území architektů Headhand s.r.o., pana Tomáše Ctibora a Mgr. Terezy Janáčkové (příloha č. 7).	8.12.2011	Šplíchal			Splněno! Zájemci vyzoomění dopisem pod čj. 13053/11/Špl. , čj. 13054/11/Špl. dne 19.12.2011.	
0156/011	Bod č. 10) Schválení nájemní smlouvy na pronájem městských pozemků parc.č. 368, 369/1,2 k.ú. Úvaly	Usnesení č. Z – 0156/011 Zastupitelstvo města Úvaly: I. schvaluje uzavření nájemní smlouvy s Mgr. Terezou Janáčkovou za účelem nájmu pozemků parc.č. 368, 369/1 a 369/2 k. ú. Úvaly u Prahy a to za měsíční nájemné 1.000 Kč na dobu určitou do 30. 6. 2012 s právem uzavření nové nájemní smlouvy v případě přidělení dotace za tržní nájemné za účelem jasné vymezeným tzn. realizace sportovní relaxačního centra, II. požaduje, aby smlouvu před podpisem schválil právník města.	8.12.2011	Šplíchal			trvá (11.6.2012) Definitivní znění nájemní smlouvy připravuje právník města. (1.2.2012) Řešil JUDr. Petržílek ve spolupráci s JUDr. Hochmanem. (aktual. 26.4.2012)	

0154/011	Bod č. 11) Obecně závazná vyhláška č. 5/2011, O místním poplatku za provoz systému shromažďování, sběru, přepravy, třídění, využívání a odstraňování komunálních odpadů	Usnesení č. Z – 0154/011 Zastupitelstvo města Úvaly I. vydává v souladu se zákonem č. 128/2000 Sb., o obcích, v platném znění Obecně závaznou vyhlášku č. 5/2011, O místním poplatku za provoz systému shromažďování, sběru přepravy, třídění, využívání a odstraňování komunálních odpadů (příloha č. 8), II. ukládá starostovi zajistit její vydání	8.12.2011	Prokůpek			SPLNĚNO!	OZV byla zveřejněna na webových stránkách města a vyvěšena na ÚD dne 12.12.2011 a sejmuta 28.12.2011. (aktual. 1.2.2012)	
0158/011	Bod č. 12) Členství ve finančním výboru	Usnesení č. Z – 0158/011 Zastupitelstvo města Úvaly bere na vědomí rezignaci z finančního výboru pí. Hanu Faistauerovou na její vlastní žádost (příloha č. 9).	8.12.2011	Kyralová			splněno		
PŘEHLED USNESENÍ ZASTUPITELSTVA MĚSTA ÚVALY 2009,2010 -nesplněná, 2011									
číslo usnesení	Věc	Přesné znění usnesení	Datum	Uloženo komu (jmenovitě)	Termín splnění	Informace o průběhu plnění	Datum splnění	Doplňující informace	
081/09		Zastupitelstvo města Úvaly: I. ukládá tajemníkovi města a. v termínu do 30. 11. 2009 připravit komplexní ekonomický rozbor dopadů vyhlášky na rozpočet města při použití koeficientů 2,3,4 a 5, b. ve stejném termínu připravit ekonomický rozbor dopadu zrušení výjimek pro platby daně z nemovitosti u nových staveb.	23.7.2009	Hájková			splněno, schválen zastupitelstvem koeficient č. 5		
083/09	4) Aktualizace smlouvy s Technoexportem, a.s.	Zastupitelstvo města Úvaly: I. pověřuje starostu připravit procesně výpověď smlouvy s firmou Technoexport, a.s., se sídlem Václavské náměstí 846/1, Praha 1, PSČ 113 34, IČ: 00000841 uzavřenou 6. 12. 2007, II. pověřuje radu města o organizaci výběrového řízení zakázky malého rozsahu na dodavatele služeb technické a projekční činnosti zajištění zpracování žádosti o dotaci na rekonstrukci úvalských rybníků, III. ukládá radě města dodržet maximální cenový limit na dodávku služeb v rozsahu návrhu smlouvy s firmou Technoexport, a.s.	23.7.2009	starosta			splněno		
0100/09	16) Pověření starosty jednáním se Státním fondem životního prostředí ČR ve věci vodohospodářských	Zastupitelstvo města Úvaly: I. pověřuje starostu města MUDr. Jana Štátného jednáním se Státním fondem životního prostředí ČR ve věci podané žádosti o podporu z Operačního programu		starosta		14.10.2009	Splněno		

0104/09	20) Pojmenování veřejného prostranství	Zastupitelstvo města Úvaly: I. rozhodlo o pojmenování veřejného prostranství – parku Hasičským domem po 1. veliteli úvalských hasičů panu Vilému Rosenbaumovi – Rosenbaumův park, II. ukládá vedoucímu odboru investic zpracovat nový název do pasportu komunikací včetně zapracování do mapy města a zajistit jeho označení.		REICHELTOVÁ			splněno		
0106/09	22) Školky	Zastupitelstvo města Úvaly a) ukládá starostovi města aby v termínu do 15.12.2009 předložil zastupitelstvu: I. Demografickou studii obyvatel města, ve které budou uvedeny: • přirozený nárůst obyvatel a přirozený úbytek obyvatel • počet rodin s dětmi (do 6ti let, 6-12let, 13-18 let) a počty těchto dětí, průměrný počet dětí v domácnosti, podíl rodin s dětmi vůči ostatním obyvatelům • počet dětí narozených v posledních pěti letech (po měsících) • stávající kapacita školek v posledních pěti letech a počet nových dětí, které je možné přijmout každý rok (k 1.9.2009) • počet a podíl dětí ve školkách, které nejsou obyvateli Úval (nejsou přihlášeny k pobytu, rodina nebydlí v Úvalech, děti z okolních obcí atd.) • počet žádostí (dětí) o umístění do školky za posledních pět let a počet a podíl uspokojených žádostí, počet oprávněných žádostí (týkajících se přihlášených obyvatel Úval) • plánovaná rozšířená kapacita školek (v jakém termínu) a počet nových dětí, které je možné přijmout každý rok (v horizontu do roku 2012) II. Přehled možností, kde může město na svém území zřídít novou školku, včetně důvodové zprávy a dopravní obslužnosti ke každému místu. III. Studii možností spolupráce s jinými subjekty vedoucí k rozšíření kapacity		Tesařová	demografická studie je zpracována v rámci strategického rozvojového plánu, který je přístupný na webových stránkách města, vedení města navrhuje, aby bylo další zpracování v roce 2010	splněno, zapracováno do nového územního plánu			
0110/09	II. Různé) Nabídka spolupráce se zastupiteli obce Spišské Bystré	I. souhlasí s tím, aby město Úvaly spolupracovalo se slovenskou obcí Spišské Bystré jako partnerskou obcí, II. pověřuje starostu podpisem smlouvy.		starosta	Z - 014/010 ZE DNE 11.2.2010	SPLNĚNO			
0114/09		Zastupitelstvo města Úvaly: I. ukládá starostovi zajistit dodržení čerpání rozpočtu v poloze mzdy do 45% za měsíce 1 až 6 roku 2010, II. ukládá starostovi předložit přehled činností odborů – počet pracovníků ve vazbě na nárůst pracovníků, za roky 2007 až 2009 včetně profesního zařazení.	3.11.2009	Hájková	INFORMACE PŘEDLOŽENA NA zm V ROCE 2010	SPLNĚNO			

0116/09	5) Vodohospodářské investice města Úvaly – informace o podání žádosti o dotaci z OPŽP	Zastupitelstvo města Úvaly: I. bere na vědomí informace o vodohospodářských investicích města Úvaly, II. souhlasí s podáním žádosti o dotaci z OPŽP na investiční záměr „Dostavba a rekonstrukce vodovodní sítě“ v celkové výši cca 96 milionů Kč, v rozsahu a) rekonstrukce přívaděče a vodojemu Rožovník, b) výstavba vodovodního řádu vodojem Jih, c) propojení a rekonstrukce stávající sítě.	3.11.2009	REICHELTOVÁ	Patří odboru investic a dopravy, pí Reicheltové.	žádost o dotaci podána	splněno	dotace obdržena, zveřejněno na stránkách OPŽP dne 4.2.2011	
0118/09	7) Financování investic do školství z ROP Středočeského kraje podzim 2009	Zastupitelstvo města Úvaly: I. bere na vědomí zprávu o financování investic do školství z ROP Středočeského kraje podzim 2009, II. souhlasí s podáním žádosti o dotaci z ROP Středočeského kraje podzim 2009 na investiční záměry: Mateřská škola Kollárova, Základní škola v tomto rozsahu: a) MŠ – rekonstrukce kotelny, kuchyně a výstavba nového pavilonu (celkové náklady 23.861.000,- Kč), b) ZŠ – objekt C (celkové náklady 41.740.000,- Kč), III. pověřuje starostu města jednáním s ROP Středočeského kraje ve věci podání žádosti o podporu v oblasti Rozvoj měst, zaměření MŠ a ZŠ – výzva č. 39 a č. 40.	3.11.2009	starosta			SPLNĚNO		
0125/09	11) Zpráva KV o provedení kontroly dle usnesení KV-05/09 - Kontrola vyřizování stížností za období 2/2007 až 1/2009	Zastupitelstvo města Úvaly: I. bere na vědomí zprávu kontrolního výboru dle usnesení KV-05/09 - Kontrola vyřizování stížností za období 2/2007 až 1/2009 (příloha č.11), II. ukládá starostovi. a) průběžně provádět kontrolu přijímání a vyřizování stížností b) přijímat opatření k odstranění zjištěných nedostatků a tyto v případě oprávněné nebo částečně oprávněné stížnosti uvádět ve spisech c) o výsledcích kontroly a přijatých opatřeních pravidelně informovat zastupitele na veřejných zasedáních zastupitelstva d) předložit stížnosti p. Brzákovi právnímu zástupci města k vyjádření, zda je možno považovat stížnost č. 3/08 č.j. MEUV 2236/2008 a č. 4/08 č.j. MEUV 2237/2008 za vyřízené a jakým způsobem vyřešit stížnost č. 5/08 č.j. MEUV 2238/2008.	3.11.2009	Ing. BREDA			splněno	evidence vedeny a předkládány na jednání rady města	
ZASTUPITELSTVO Města Úvaly - trvajících z roku 2010									

03/010	3) Směna pozemků se společností Úvaly Development, s.r.o.	Zastupitelstvo města Úvaly: I. schvaluje uzavření směnné smlouvy mezi městem Úvaly a společností Úvaly Development s.r.o., se sídlem Politických vězňů 912/10, Praha 1 na směnu pozemku ve vlastnictví města KN p.č. 3957/30, druh pozemku orná půda o výměře 927 m ² v k.ú. Úvaly u Prahy, který vznikl geometrickým oddělením z pozemku KN p.č. 3957/13 v k.ú. Úvaly u Prahy za pozemky ve vlastnictví společnosti Úvaly Development s.r.o., KN p.č. 3955/5 druh pozemku ostatní plocha – silnice o výměře 891 m ² a pozemek KN p.č. 3955/9 druh pozemku ostatní plocha – silnice o výměře 36 m ² , který vznikl geometrickým oddělením z pozemku KN p.č. 3955/8, oba pozemky v k.ú. Úvaly u Prahy (příloha č.3), II. pověřuje starostu města podpisem směnné smlouvy.	11.2.2010	Prokůpek	SPLNĚNO.	smlouva podepsána 11.3.2011, č.j. MEUV 2689/2011	Splněno, smlouva uzavřena, podán návrh na vklad do katastru. VKLAD ŘEŠÍ PRÁVNÍCI. Na základě rozsudku Krajského soudu v Praze ze dne 19.7.2011 Katastrální úřad se zpětnou platností provedl vklad do katastru nemovitostí ke dni 23.2.2010 první částí smlouvy a dne 17.10.2011 druhé části smlouvy. (aktual.31.10.2011)	Katastr nemovitostí odmítl návrh na vklad směnné smlouvy. Příklad společně řeší právník města a právník společnosti Úvaly Development s.r.o. Právníci zatím případ nevyřešili. (14.6.2011) Vklad práva zapsán 31.8.2011 a 17.10.2011 na základě rozhodnutí soudu. (aktual. 31.10.2011)
08/010	7) Varianty spojů linek PID	Zastupitelstvo města Úvaly: I. bere na vědomí úpravu spojů ve smlouvách s Ropid pro linky PID - varianta 2 – tj. redukce tří párů spojů při zachování finančního příspěvku 2618,20 Kč/měsíc, II. pověřuje starostu podpisem dodatku č. 1 s Ropidem, se sídlem Rytiřská 10, 110 00 Praha 1, III. pověřuje starostu k dalším jednáním s Ropidem o problematice autobusových spojů, IV. ohrazuje se proti způsobu, kterým je zastupitelstvo nuceno přijmout platné jízdní řády od 7. 3. 2010.	11.2.2010	Reicheltová, starosta			splněno, spoje redukovány	splněno
027/010	7) ÚZSVM – souhlasné prohlášení na převod pozemků	Zastupitelstvo města Úvaly: I. schvaluje uzavření souhlasného prohlášení s Úřadem pro zastupování státu ve věcech majetkových, ve kterém se město vzdá ve prospěch tohoto úřadu pozemků pod bytovými domy KN p.č. 1055/6, 1059/15, 1059/16 a 1059/17 a dále pozemků v jejich těsném sousedství, sloužících pro opravy a údržbu bytových domů, parkování a přístup k nim KN p.č. 1059/41 a 1055/15, všechny pozemky v k.ú. Úvaly u Prahy (příloha č. 7), II. pověřuje starostu podpisem souhlasného prohlášení.	15.4.2010	Prokůpek	SPLNĚNO!		Souhlasné prohlášení bylo zapsáno do katastru.	Ze strany města bylo souhlasné prohlášení podepsáno dne 8.6.2011. (14.6.2011) Od Katastrálního úřadu přišlo jedno potvrzené paré souhlasného prohlášení. (aktual. 31.10.2011)

034/010	12) Zápis z jednání Výboru pro výstavbu	Zastupitelstvo města Úvaly: bere na vědomí a) informaci členů Výboru pro výstavbu, ve věci projednání žádosti firmy GRESIN – INVEST s.r.o., se sídlem Na Vypichu 6, 160 00 Praha 6 o prodeji pozemků parc.č. 369/1 a 369/2 v k.ú. Úvaly (areál bývalého cukrovaru) za účelem výstavby prodejního komplexu, b) ukládá vedení města zajistit odborný návrh využití celého území bývalého cukrovaru v návaznosti na schválený strategický plán rozvoje města Úvaly.	15.4.2010	Reicheltovej starosta, Ing. Váňová		Zápis bude předložen pracovníku ŽP a dán do jednání VZZM	31.1.2011	Zápis z výboru pro výstavbu	
039/010	16) Směna pozemků SBD	Zastupitelstvo města Úvaly souhlasí se záměrem směny pozemků parc.č.998/6 o výměře 90m2, částí pozemků parc.č. 1048/1,1048/3, 1049/1 o celkové výměře cca 320m2 jejichž vlastníkem je SBD Úvaly zapsaných na LV 2320 za pozemek parc.č. 1123/1 o výměře 423m2 jehož vlastníkem je město Úvaly zapsaného na LV 10001 všechny pozemky jsou v katastrálním území Úvaly u Prahy (příloha č. 12).	15.4.2010	Němeček		převzal pan Prokůpek - SPLNĚNO !	vzhledem k širší problematice řešení směny pozemků SBD převzal pan Prokůpek. Na VZZM dne 10.6.2010 bylo přijato usnesení č. Z-078/010, kde bylo schváleno zveřejnění záměru směny pozemků mezi městem Úvaly a SBD. Na VZZM dne 23.9.2010 bylo přijato usnesení č. Z-0102/010, kterým byla schválena směna pozemků mezi městem Úvaly a SBD a starosta pověřen podpisem této smlouvy. Směnná smlouva V-10285/2010 mezi městem Úvaly a SBD byla uzavřena dne 11.10.2010.		
068/010	8) Vyhlášení veřejné zakázky na zhotovení díla „Rozšíření kapacity ZŠ Úvaly“	Zastupitelstvo města Úvaly: I. vyhláší výběrové řízení na dodavatele stavby Rozšíření kapacity ZŠ Úvaly, jmenuje členy společné komise pro otevírání obálek a hodnocení nabídek ve složení členové: MUDr. Šťastný, Ing. Váňová, Ing. Černý, Ing. Netušil, JUDr. Petřílek, Ing. Krásný, p. Švihla + zástupce ROPu, náhradníci: p. Kroutil, Ing. Horák, pí Reicheltovej, pí Bednarčíková, p. Štěpánovský, Ing. Borecký, p. Kolařík, II. pověřuje radu města výběrem dodavatele stavby, III. pověřuje starostu města podpisem smlouvy s vybraným uchazečem, IV. pověřuje starostu města zastupováním zadavatele a účastí na aktu omezení počtu uchazečů náhodným losováním.	10.6.2010	Reicheltovej	splněno-17.1.2011	dne 6.10.2010 se bude konat otevírání obálek a losování, omezení počtu	17.1.2011 - podepsaná smlouva	splněno - č.j. 1068/2011	
080/010	18) Záměr koupě nebytových prostor v obytném domě 1776 v ulici U Hostřina	Zastupitelstvo města Úvaly pověřuje starostu vypracováním studie pro odkup nebytových prostor v přízemí č.p. 1776 o výměře 248,6m², 5x parkovacích stání a zahrádky o výměře 160 m² za účelem	10.6.2010	starosta			předloženo na ZM dne 23.9.2010 z - 091/010 nebylo přijato	splněno	
081/010		Zastupitelstvo města Úvaly pověřuje radu města projednat záměr zřízení mateřské školky v nebytových prostorech v přízemí č.p. 1776 o výměře 248,6m², 5x parkovacích stání a zahrádky o výměře 160 m² včetně způsobu zajištění financování.	10.6.2010	starosta				splněno	

083/010	20) Souhlas s navýšením kapacity mateřské školy Kollárova	Zastupitelstvo města Úvaly: I. souhlasí s navýšením kapacity školského zařízení zřizovaného obcí takto: Mateřská škola Úvaly, Kollárova 1260, okr.Praha - východ navýšení kapacity o 50 dětí tj. na 175 dětí II. navýšení kapacity školní jídelny na 180 strážníků, III. ukládá starostovi zajistit podání žádostí o změnu kapacity výše uvedeného školského zařízení v rejstříku škol.	10.6.2010	Tesařová				splněno	
090/010	4) Vypuštění varianty „sever“ (severně od Zálesí) trasy nadregionálního biokoridoru –revokace usnesení č. Z – 013/03 ze dne 13. 3. 2003	Zastupitelstvo města Úvaly: I. schvaluje vypuštění varianty „sever“ vedení trasy nadregionálního biokoridoru z dalšího projednávání (příloha č. 6), II. bere na vědomí informaci o budoucím posunutí trasy NRB na hranici katastru Úval a Horoušan (místní část Horoušánky), který povede z prostoru Klánovického a Jirenského lesa okolo Hodovského statku do údolí Výmoly.	23.9.2010	Špíchal				splněno	v novém územním plánu nebude tato varianta
Zastupitelstvo 1a/2010 ze dne 8.11.2010									
01a/010	2) Schválení programu	Zastupitelstvo města Úvaly schvaluje doplněný program ustavujícího zasedání zastupitelstva (příloha č. 3)	8.11.2010	starosta			8.11.2010	splněno	program schválen
02a/010	3) Volba starosty a místostarosty	Zastupitelstvo města Úvaly určuje počet místostarostů jeden uvolněného.	8.11.2010	starosta				usnesení nebylo přijato	usnesení nebylo přijato
03a/010		Zastupitelstvo města Úvaly určuje počet místostarostů na dva.	8.11.2010	starosta			8.11.2010	splněno	
04a/010	Určení, které funkce budou členové zastupitelstva vykonávat jako dlouhodobě uvolnění	Zastupitelstvo v souladu s § 84 odst. 2 písm. k) zákona o obcích určuje, že pro výkon funkce starosty obce bude jeden člen zastupitelstva dlouhodobě uvolněn, pro výkon funkce místostarosty bude jeden člen zastupitelstva dlouhodobě uvolněn (druhý místostarosta bude funkci vykonávat jako neuvolněný).	8.11.2010	starosta			8.11.2010	splněno	
05a/010	Určení způsobu volby starosty a místostarosty	Zastupitelstvo města Úvaly schvaluje tajný způsob všech voleb na ustavujícím zasedání postupem uvedeným předsedajícím.	8.11.2010	starosta			8.11.2010	splněno	
06a/010	Volba starosty	Zastupitelstvo města Úvaly volí starostou města Úvaly MUDr. Jana Štastného, nar. 9. 1. 1954 bytem Úvaly, Na Spojce 1038. Pro: 10	8.11.2010	starosta			8.11.2010	splněno	
07a/010	Navrhování kandidátů na funkci místostarostů a volba místostarostů:	Zastupitelstvo města volí dlouhodobě uvolněným místostarostou města Úvaly JUDr. Ing. Petra Petržilka, Ph.D, nar. 4. 4.1971 bytem Úvaly, Dvořákova 1624. Pro: 11	8.11.2010	starosta			8.11.2010	splněno	

08a/010		Zastupitelstvo města Úvaly volí neuvolněným místostarostou města Úvaly Ing. Michala Bredu nar. 3. 10.1964 bytem Úvaly, Alešova 404. Pro:10	8.11.2010	starosta		8.11.2010	splněno		
09a/010	Volba dalších členů rady	Zastupitelstvo města Úvaly schvaluje způsob volby dvou radních jedním hlasováním, způsobem napsáním na lístek 4 kandidátů (Ing. Milerová, Mgr. Poláková, p. Štěpánovský, p. Kolařík) z kterých se dva kandidáti zakroužkují.	8.11.2010	starosta		8.11.2010	splněno		
010a/010		Zastupitelstvo města volí členem rady Mgr. Danu Polákovou, nar. 10. 11. 1954. bytem Sovova 1325, Úvaly. Pro: 10	8.11.2010	starosta		8.11.2010	splněno		
011a/010		Zastupitelstvo města volí členem rady p. Josefa Štěpánovského, nar. 16. 10.1975 bytem Guth – Jarkovského 566, Úvaly.	8.11.2010	starosta		8.11.2010	splněno		
012a/010	Zřízení výborů a určení počtu jejich členů:	Zastupitelstvo města Úvaly zřizuje finanční výbor a kontrolní výbor. Oba výbory budou 5 členné.	8.11.2010	starosta		8.11.2010	splněno		
013a/010	Volba předsedy finančního výboru:	Zastupitelstvo města Úvaly volí předsedou finančního výboru Ing. Helenu Váhovou, nar. 5. 11. 1960, bytem Otokara Březiny 398, Úvaly. Pro: 10	8.11.2010	starosta		8.11.2010	splněno		
014a/010	Volba předsedy kontrolního výboru:	Zastupitelstvo města Úvaly volí předsedou kontrolního výboru Ing. Ivana Černého, nar. 2. 10. 1947 bytem Štefáníkova 1278, Úvaly. Pro: 9	8.11.2010	starosta			splněno		
015a/010	5) Rozhodnutí o odměnách za výkon funkcí neuvolněných členů zastupitelstva	Zastupitelstvo města Úvaly bere na vědomí prohlášení neuvolněného místostarosty Ing. Michala Bredy, že se vzdává možné odměny za výkon v této funkci.	8.11.2010	starosta			splněno		
016a/010		Zastupitelstvo v souladu s § 72 a § 84 odst. 2 písm. n) zákona o obcích stanoví odměnu za výkon funkce neuvolněného člena zastupitelstva obce v maximální možné výši, kterou umožňuje nařízení vlády č. 37/2003 Sb., o odměnách za výkon funkce členům zastupitelstev, v platném znění. Odměna bude poskytována měsíčně, ode dne přijetí tohoto usnesení a v případě náhradníka ode dne prvního zasedání zastupitelstva, jehož se zúčastnil.	8.11.2010	starosta			splněno		
017a/010		Zastupitelstvo v souladu s § 77 odst. 3 písm. b) zákona o obcích stanoví, že při souběhu výkonu několika funkcí se odměna neuvolněnému členovi zastupitelstva obce poskytne pouze za výkon funkce, za níž v souladu s nařízením vlády č. 37/2003 Sb., o odměnách za výkon funkce členům zastupitelstev, v platném znění a podle rozhodnutí zastupitelstva náleží nejvyšší odměna.	8.11.2010	starosta			splněno		

018a/010		Zastupitelstvo bere na vědomí termín svolání dalšího jednání řádného zastupitelstva 9. 12. 2010.	8.11.2010	starosta			splněno		
Zastupitelstvo 2a/2010 ze dne 9.12.2010									
019a/010	Zpráva o činnosti rady města	Zastupitelstvo města Úvaly doporučuje svolat schůzku reprezentantů zastupitelstva ohledně projednání statutu zásad pro vydávání Života Úvaly a předložit výsledek schůzky na příštím jednání zastupitelstva.	9.12.2010	starosta		27.1.2011	splněno	schůzka sjednána na 27.1.2011	
020a/010		Zastupitelstvo města Úvaly bere na vědomí zprávu o činnosti rady města a vedení města za období od 8. 11. 2010 do 9. 12. 2010 (příloha č. 1).	9.12.2010	starosta			splněno		
021a/010	2) Programové prohlášení na volební období 2010 - 2014	Zastupitelstvo města Úvaly schvaluje programové prohlášení na volební období 2010 – 2014 (příloha č. 2).	9.12.2010	starosta		uvedeno na webu města a v Životě Úval	splněno		
022a/010	3) Členství ve výběrech zastupitelstva – zapisovatelé odeslat jmenování členům	Usnesení č. Z – 022a/010 Zastupitelstvo města Úvaly: souhlasí se 7 členným složením kontrolního výboru pro volební období 2010 – 2014 (Z – 014a/2010 - předseda kontrolního výboru Ing. Ivan Černý), I. jmenuje členy kontrolního výboru ve složení: Ing. Ladislav Morávek, Ing. Václava Baumanová, Josef Polák, Kateřina Vlasová, Ing. Jan Bednář, Dagmar Weissgarber, II. jmenuje zapisovatele kontrolního výboru: Jitka Hamouzová, III. ukládá starostovi zajistit vyrozumění výše uvedených ve smyslu tohoto usnesení.	9.12.2010	Tesařová		zasláno jmenování 20.1.2011	splněno		
023a/010		Usnesení č. Z – 023a/010 Zastupitelstvo města Úvaly: I. souhlasí s 9 členným složením finančního výboru pro volební období 2010 – 2014 (Z – 013a/2010 předseda finančního výboru Ing. Helena Váňová), II. jmenuje členy finančního výboru ve složení: Mgr. Petr Borecký, Ing. Ludmila Milerová, Ing. Hana Opálková, Ing. Petr Kunetka, Ing. Zdeněk Jukin, Hana Feistauerová, Ing. Eva Kiššová, Romana Komínková, III. jmenuje zapisovatele finančního výboru: Dana Kyralová, IV. ukládá starostovi zajistit vyrozumění výše uvedených ve smyslu tohoto usnesení.	9.12.2010	Tesařová		zasláno jmenování 20.1.2011	splněno		
024a/010	Výbor pro výstavbu	Zastupitelstvo města Úvaly zřizuje jako svůj iniciativní a kontrolní orgán výbor pro výstavbu pro období 2010 – 2014.	9.12.2010	starosta		9.12.2010	splněno		
025a/010		Zastupitelstvo města Úvaly volí předsedu výboru pro výstavbu Ing. Michala Bredu.	9.12.2010	starosta		zasláno jmenování 20.1.2011	splněno		
026a/010		Zastupitelstvo města Úvaly:	9.12.2010	starosta		zasláno jmenování	splněno		

027a/010	4) Kompetence rady a vedení města	Zastupitelstvo města Úvaly schvaluje rozdělení kompetencí a oblastí vedení města a radních pro volební období 2010 – 2014 (příloha č. 3).	9.12.2010	starosta		9.12.2010	splněno		
028a/010	5) Přijímání prohlášení o uzavření manželství	Zastupitelstvo města Úvaly pověřuje členy zastupitelstva města oprávněné přijímat prohlášení o uzavření manželství: JUDr. Ing. Petr Petrzílek Ph.D., Ing. Michal Breda, Mgr. Dana Poláková, Josef Štěpánovský, Ing. Helena Váňová, Dr. Pokorný.	9.12.2010	Tesařová		9.12.2010	splněno		
030a/010		Zastupitelstvo města Úvaly schvaluje rozpočet města pro rok 2011, a to příjmy ve výši 134 075 313 Kč (příloha č. 4) a výdaje ve výši 134 075 313 Kč (příloha č. 5).	9.12.2010	Hájková		vyvěšeno na webu města	splněno		
031a/010	7) Rozpočtové opatření č. 4	Zastupitelstvo města Úvaly: I. schvaluje rozpočtové opatření č. 4 roku 2010 ve výši příjmy: 123 368 448,- Kč (příloha č. 6), výdaje: 123 368 448,- Kč (příloha č. 7), II. pověřuje starostu města Úvaly MUDr. Štátného k závěrečnému rozpočtovému opatření č. 4 roku 2010 z důvodů obdržení a čerpání dotací.	9.12.2010	Hájková			splněno		
032a/010	8) Vodné a stočné pro rok 2011 Starosta seznámil přítomné s níže uvedeným bodem	Zastupitelstvo města Úvaly schvaluje pro rok 2011 vodné ve výši 38,63 Kč/m ³ (stejná výše jako v roce 2010). Pro – 6	9.12.2010	Prokůpek				usnesení nebylo přijato	
033a/010		Zastupitelstvo města Úvaly schvaluje pro rok 2011 vodné ve výši 39,41 Kč/m ³ .	9.12.2010	Prokůpek	SPLNĚNO		Schválená cena vodného byla v souladu se zákonem vyvěšena na úřední desce. Splněno		
034a/010		Zastupitelstvo města Úvaly schvaluje pro rok 2011 stočné ve výši 35,00 Kč/m (stejná výše jako v roce 2010).	9.12.2010	Prokůpek	SPLNĚNO		Schválená cena stočného byla v souladu se zákonem vyvěšena na úřední desce. Splněno		
035a/010	9a) Obecně závazná vyhláška č. 3/2010 o místním poplatku ze vstupného	Zastupitelstvo města Úvaly: I. vydává v souladu se zák.č. 128/2000 Sb., o obcích, v platném znění, Obecně závaznou vyhlášku č. 3/2010 o místním poplatku ze vstupného (příloha č. 8), II. ukládá starostovi zajistit její vyhlášení.	9.12.2010	Tesařová			splněno	vyvěšeno na webu města	
036a/010	9b) Obecně závazná vyhláška č. 4/2010 o místním poplatku ze psů	Zastupitelstvo města Úvaly: I. vydává v souladu se zák.č. 128/2000 Sb., o obcích, v platném znění, Obecně závaznou vyhlášku č. 4/2010 o místním poplatku ze psů (příloha č. 9), II. ukládá starostovi zajistit její vyhlášení.	9.12.2010	Tesařová			splněno	vyvěšeno na webu města	
037a/010	9c) Obecně závazná vyhláška č. 5/2010 o místním poplatku za užívání veřejného prostranství	Zastupitelstvo města Úvaly: I. vydává v souladu se zák. č. 128/2000 Sb., o obcích, v platném znění Obecně závaznou vyhlášku č. 5/2010 o místním poplatku za užívání veřejného prostranství (příloha č. 10), II. ukládá starostovi zajistit její vyhlášení.	9.12.2010	Tesařová			splněno	vyvěšeno na webu města	

038a/010	9d) Obecně závazná vyhláška č. 6/2010 o místním poplatku z ubytovací kapacity	Zastupitelstvo města Úvaly: I. vydává v souladu se zák.č. 128/2000 Sb., o obcích, v platném znění Obecně závaznou vyhlášku č. 6/2010 o místním poplatku z ubytovací kapacity (příloha č. 11). II. ukládá starostovi zajistit její vyhlášení.	9.12.2010	Tesařová			splněno	vyvěšeno na webu města	
039a/010	9e) Obecně závazná vyhláška č. 7/2010 o místním poplatku za provozovaný výherní hrací přístroj nebo jiné technické herní zařízení povolené ministerstvem financí podle jiného právního předpisu	Zastupitelstvo města Úvaly: I. vydává v souladu se zák.č. 128/2000 Sb., o obcích, v platném znění, Obecně závaznou vyhlášku č. 7/2010 o místním poplatku za provozovaný výherní hrací přístroj nebo jiné technické herní zařízení povolené Ministerstvem financí podle jiného právního předpisu (příloha č. 12). II. ukládá starostovi zajistit její vyhlášení.	9.12.2010	Tesařová			splněno	vyvěšeno na webu města	
040a/010	9f) Obecně závazná vyhláška č. 8/2010 O místním poplatku za provoz systému shromažďování, sběru, přepravy, třídění, využívání a odstraňování komunálních odpadů	Zastupitelstvo města Úvaly: I. vydává v souladu se zák.č. 128/2000 Sb., o obcích, v platném znění Obecně závaznou vyhlášku č.8/2010, o místním poplatku za provoz systému shromažďování, sběru, přepravy, třídění, využívání a odstraňování komunálních odpadů (příloha č.13). II. ukládá starostovi zajistit její vydání.	9.12.2010	Tesařová			splněno	vyvěšeno na webu města	
041a/010	10) Přijetí daru	Zastupitelstvo města Úvaly souhlasí s přijetím daru od MUDr. Sylvy Benešové, která městu Úvaly darovala 2 kusy keramických váz – originály od akademické sochařky Hany Benešové a repliku plastiky Zvěrokruh akademické sochařky Hany Benešové - autor MUDr. Sylva Benešová (příloha č. 14).	9.12.2010	Tesařová			splněno	umístěno v DPS	
042a/010	11) UZSVM – bezúplatný převod pozemku	Zastupitelstvo města Úvaly: I. schvaluje obsah návrhu smlouvy o bezúplatném převodu pozemku KN p.č. 3292/6 v k.ú. Úvaly u Prahy a zavazuje se k dodržení povinností uvedených v odstavci 1. až 6. článku III., smlouvy (příloha č. 15). II. pověřuje starostu podpisem smlouvy o	9.12.2010	Prokůpek			Splněno.	Smlouva č. V-1208/2011-209-2 o bezúplatném převodu pozemku podepsána dne 1.2.2011. Zápis do KN proběhl dne 25.2.2011	
043a/010	Různé) Odsouhlasení dodatku smlouvy č. 2 s firmou Prelica. CZ s.r.o. a GIP Group a.s.	Zastupitelstvo města Úvaly: I. souhlasí s předloženým návrhem dodatku č. 2 ke smlouvě o způsobu úhrady místního poplatku ze dne 18. 5. 2009 ve znění dodatku 1, mezi Městem Úvaly, obchodní společností Prelica CZ s.r.o. se sídlem: Praha 8, Karlín, Za Poříčskou branou 214/12 a jako ručitelem GIP group, a.s., se sídlem Praha 8, Za Poříčskou branou 214/12, PSČ: 186 00 (příloha č. 16). II. pověřuje starostu města jeho podpisem.	9.12.2010	Špíchal			splněno	dodatek č. 2 podepsán dne 8.2.2011	

044a/010	Různé) Fondy Středočeského kraje pro rok 2011 – výzva pro podávání žádostí o dotace z fondů Středočeského kraje pro rok 2011	Zastupitelstvo města Úvaly: I. schvaluje podání žádosti o dotaci z Fondu Středočeského kraje pro rok 2011 v rámci Středočeského fondu životního prostředí a zemědělství na akci Vodohospodářské investice města Úvaly – splašková kanalizace (příloha č. 17), II. pověřuje starostu města zajištěním podání žádosti o dotaci.	9.12.2010	Reicheltová	14.1.2011	podána žádost na kraj	splněno 14.1.2011		
Zastupitelstvo 1/2011 ze dne 24.2.2011									
03/011	1) Zpráva o činnosti rady města	Zastupitelstvo města Úvaly bere na vědomí zprávu o činnosti rady města a vedení města za období od 9. 12. 2010 do 24. 2. 2011 (příloha č. 1).	24.2.2011	starosta			splněno 24.2.2011		
04/011	2) Kontrola plnění usnesení zastupitelstva města 2009, 2010	Zastupitelstvo města Úvaly bere na vědomí splnění usnesení zastupitelstva města Úvaly z roku a) 2009 – č. 0100, 0104, 0110, 0114, 0116, 0118, 0125, b) 2010 – č. 08, 068, 080, 081, 083, 01a, 03a, 04a, 05a, 06a, 07a, 08a, 09a, 010a, 011a, 012a, 013a, 014a, 015a, 016a, 017a, 018a, 019a, 021a, 022a, 023a, 024a, 025a, 026a, 027a, 028a, 030a, 031a, 033a, 034a, 035a, 036a, 037a, 038a, 039a, 040a, 041a, 044a (příloha č. 2).	24.2.2011	Šimáňová			splněno 24.2.2011		
05/011	4) Dotace z OPŽP na akci „Dostavba a rekonstrukce vodovodní sítě Úvaly“	Zastupitelstvo města Úvaly: I. souhlasí s přijetím dotace z OPŽP ve výši 68 133 458 Kč na stavbu „Dostavba a rekonstrukce vodovodní sítě Úvaly“, II. souhlasí se spolufinancováním podílu z vlastních zdrojů z rozpočtu města, III. pověřuje starostu podpisem smlouvy o přijetí dotace.	24.2.2011	Reicheltová			splněno 2.3.2011	dotace byla přidělena č.j. 2765 - registrační list	
06/011	5) Dotace z OPŽP na akci „Revitalizace rybníků Fabrák, Kalák a Jámy“	Zastupitelstvo města Úvaly: I. souhlasí s přijetím dotace z OPŽP ve výši 9 547 259 Kč na stavbu „Revitalizace rybníků Fabrák, Kalák a Jámy“, II. souhlasí se spolufinancováním podílu z vlastních zdrojů z rozpočtu města, III. pověřuje starostu podpisem smlouvy o přijetí dotace.	24.2.2011	Reicheltová			splněno 2.3.2011	dotace byl přidělena č. j 2863 - registrační list	
07/011	6) Schválení podání žádosti	Zastupitelstvo města Úvaly schvaluje podání	24.2.2011	Reicheltová			splněno 30.3.2011	žádost podána	
08/011	7) Obecně závazná vyhláška č.1/2011, kterou se mění obecně závazná vyhláška č. 3/2007 o místním poplatku za zhodnocení stavebního pozemku možnost jeho připojení na stavbu vodovodu a kanalizace	Zastupitelstvo města Úvaly: I. vydává v souladu se zák. č. 128/2000 Sb., o obcích, v platném znění Obecně závaznou vyhlášku č. 1/2011, kterou se mění obecně závazná vyhláška č. 3/2007 o místním poplatku za zhodnocení stavebního pozemku možnost jeho připojení na stavbu vodovodu a kanalizace (příloha č. 3), II. ukládá starostovi zajistit její vyhlášení.	24.2.2011	Tesařová		vyhláška vyvěšena 25.2.2011	splněno, vyhláška účinná od 12.3.2011		

09/011	8) Kritéria pro přijímání dětí do mateřských škol	Zastupitelstvo města Úvaly: I. schvaluje kritéria pro přijímání dětí po mateřských škol v Úvalech (příloha č. 4), II. ukládá starostovi zajistit vyrozumění ředitelů školských zařízení ve smyslu tohoto usnesení.	24.2.2011	Tesařová		kritéria předána 2.3.ředitelkám MŠ a vyvěšena	splněno 2.3.2011		
010/011	9) Vyrovnání s firmou Českoslavia s.r.o.	Zastupitelstvo města Úvaly ukládá kontrolnímu výboru prověřit, zda bylo zastupitelstvem řádně schváleno podepsání smlouvy o spolupráci mezi městem Úvaly a firmou Českoslavia, s.r.o. ze dne 8. 12. 2004 a dodatku č. 1 ze dne 8. 12. 2004 k této smlouvě.	24.2.2011	Breda		usnesení předáno kontrolnímu výboru, KV zařadil do plánu kontrol	splněno - usnesení Z-0111/011 ze dne 16.6.2011		
011/011	9) Vyrovnání s firmou Českoslavia s.r.o.	Zastupitelstvo města Úvaly schvaluje: a) změnu přílohy k usnesení č. 088/010 (příloha č. 4) – znění Dohody o narovnání se společností Českoslavia, spol. s r.o., (příloha č. 5), b) změnu přílohy k usnesení č. 088a/010 (příloha č. 6) – znění Darovací smlouvy mezi společností Českoslavia, spol. s r.o., (příloha č. 7), c) změnu přílohy k usnesení č. 088b/010 (příloha č. 8) – znění Darovací smlouvy mezi městem a společností Českoslavia spol. s r.o. (příloha č. 9).	24.2.2011	Breda			splněno	splněno	
012/011	10) Modernizace traťového úseku Praha Běchovice – Úvaly, vyjádření Města Úvaly k posudku dokumentace záměru vlivu stavby na životní prostředí (EIA).	Zastupitelstvo města Úvaly: I. schvaluje vyjádření Města Úvaly k posudku dokumentace vlivu záměru „Modernizace traťového úseku Praha Běchovice – Úvaly“ (EIA) na životní prostředí (příloha č. 10), II. pověřuje místostarostu města JUDr. Ing. Petra Petržílka, Ph.D k podpisu toho vyjádření.	24.2.2011	Petržílek		SPLNĚNO !	Vyjádření pod čj. ŽP/K/1149/11/Prok. bylo zasláno Ministerstvu ŽP dne 25.2.2011.		
013/011	11) Členství ve výběrech zastupitelstva	Zastupitelstvo města Úvaly: I. volí členem finančního výboru Ing. Karla Pilného, bytem Dobročovic 825, Úvaly, II. ukládá starostovi zajistit vyrozumění výše uvedeného ve smyslu tohoto usnesení	24.2.2011	Tesařová			splněno	jmenování odesláno	
014/011	11) Členství ve výběrech zastupitelstva	Zastupitelstvo města Úvaly: I. volí členem výboru pro výstavbu Ing. arch. Martinu Bredovou, bytem Alešova 404, Úvaly a Mgr. Petra Boreckého, bytem Chelčického 1600, Úvaly, II. ukládá starostovi zajistit vyrozumění výše uvedených ve smyslu tohoto usnesení.	24.2.2011	Reicheltova			splněno	jmenování odesláno 23.3.2011	
015/011	12) Podněty kontrolního výboru	Zastupitelstvo města Úvaly ukládá starostovi zajistit zveřejňování všech platných smluv, které má město uzavřeny na www.stránkách města (jak smluv již uzavřených, tak i nově uzavíraných), včetně jejich dodatků.	24.2.2011	starosta			SPLNĚNO	SPLNĚNO	
016/011	12) Podněty kontrolního výboru	Zastupitelstvo města Úvaly ukládá starostovi zajistit využití členů komisí a výborů z řad občanů při všech výběrových řízeních vypisovaných městem jako členy výběrových komisí.	24.2.2011	starosta			splněno	výzva byla uveřejněna v Životě Úval	

017/011	13) Zápis ze společného jednání Výboru pro výstavbu a investiční komise ze dne 31. 1. 2011	Zastupitelstvo města Úvaly bere na vědomí výsledek projednání podnětů číslo 1 – 33 na zařazení do připravovaného územního plánu města Úvaly (příloha č. 11).	24.2.2011	Reicheltova			splněno 24.3.2011		
018/011	14) Přijetí daru	Zastupitelstvo města Úvaly: I. souhlasí s přijetím daru od akademické sochařky paní Miloslavy Kaňkové, která městu darovala 2 keramické postavy. Postavami bude doplněn keramický betlém, který byl městu výše uvedenou dávkou již darován (darovací smlouva příloha č. 12), II. pověřuje starostu podpisem darovací smlouvy.	24.2.2011	Tesařová		smlouva podepsána 11.3.2011, č.j. MEUV 2689/2011	splněno 11.3.2011		
019/011	15) Statut měsíčníku Život Úval a jeho redakční rady	Zastupitelstvo města Úvaly: I. schvaluje Statut měsíčníku Život Úval a jeho redakční rady (příloha č. 13) II. ukládá starostovi zajistit jeho zveřejnění a zavedení do praxe. PRO: 11 PROTI: 1 ZDRŽEL SE: 2	24.2.2011	Tesařová			splněno	vyvěšeno na webu města	
020/011	16) Souhlas s přijetím dotace	Zastupitelstvo města Úvaly: I. souhlasí s přijetím dotace ze státního rozpočtu ve výši 800 000,- Kč, která je určena na poskytování sociálních služeb – provoz Pečovatelské služby města Úvaly pro rok 2011, II. pověřuje starostu podpisem smlouvy.	24.2.2011	Tesařová			splněno/24.2.2011		
021/011	Různý) Výstavba sportovní haly TJ Sokol	Zastupitelstvo města pověřuje: I. předsedu finančního výboru Ing. Váňovou a místostarostu JUDr. Ing. Petra Petržlíka, Ph.D., aby spolupracoval s FV při projednání možnosti spolufinancování výstavby a provozování sportovní haly Sokola z rozpočtu města Úvaly a navrhnul zastupitelstvu města ke aby prověřil a projednal možnost spolufinancování výstavby sportovní haly Sokola z rozpočtu města Úvaly a navrhnul zastupitelstvu případná variantní řešení tohoto financování, II. předsedu výboru pro výstavbu Ing. Bredu, aby zajistil stanovisko výboru k výstavbě sportovní haly TJ Sokol v nově navrhovaném pojetí, včetně stanoviska architekta města.	24.2.2011	Breda, Petržlík			SPLNĚNO, PROJEDNÁNO		

023/011	Bod různé) Vak Mladá Boleslav – dodatek č. 3 k provozovatelské smlouvě	Zastupitelstvo města Úvaly: I. schvaluje znění a uzavření dodatku č.3 ke Smlouvě o komplexním provozování veřejného vodovodu a veřejné kanalizace (vodohospodářské infrastruktury) města Úvaly s provozovatelem Vak Mladá Boleslav a.s. (dodatek č. 15), II. pověřuje starostu k podpisu dodatku č.3 ke smlouvě o komplexním provozování veřejného vodovodu a veřejné kanalizace (vodohospodářské infrastruktury) města Úvaly s provozovatelem Vak Mladá Boleslav a.s., III. pověřuje starostu města zajištěním zanesení výše uvedeného požadavku do rozpočtu města.	24.2.2011	Prokúpek	SPLNĚNO!		splněno/4.3.2011	Dodatek č.3 k provozovatelské smlouvě byl podepsán dne 4.3.2011.	
024/011	Bod různé) Jmenování do dozorčí rady v MAS Regionu Pošembeří, o.p.s.	Zastupitelstvo města Úvaly jmenuje JUDr. Ing. Petra Petřílka Ph.D, místopředsedu Města Úvaly, bytem Úvaly, Dvořákova 1624, do dozorčí rady v MAS Regionu Pošembeří, o.p.s., se sídlem Hradešín 73, 282 01 Český Brod pro následující funkční období.	24.2.2011	starosta	splněno, jmenování předáno osobně dne 8.3.2011		splněno 8.3.2011		
Zastupitelstvo 2/2011 ze dne 24.3.2011									
01/011	1) Zpráva předsedy Finančního výboru	Zastupitelstvo města Úvaly: I. bere na vědomí jednací řád Finančního výboru zastupitelstva města Úvaly (příloha č. 4), II. bere na vědomí zprávu předsedy Finančního výboru zastupitelstva města Úvaly o činnosti Finančního výboru do zasedání zastupitelstva města (příloha č. 5), III. bere na vědomí doporučení Finančního výboru zastupitelstva města Úvaly k vyhlášení koeficientu daně z nemovitostí (příloha č. 6), IV. bere na vědomí doporučení Finančního výboru zastupitelstva města Úvaly k výstavbě a spolufinancování haly Sokol (příloha č. 7).	24.3.2011	váňová			splněno		

02/011	2) Pozemkový fond ČR – koupě pozemků z důvodu realizace investičních akce	Zastupitelstvo města Úvaly: I. schvaluje podání žádosti Pozemkovému fondu ČR o úplatný převod pozemku KN p.č. 3088/2, druh pozemku trvalý travní porost o výměře 201 m ² a pozemku KN p.č. 3868/3 druh pozemku orná půda o výměře 215 m ² , oba pozemky v k.ú. Úvaly u Prahy z důvodu vybudování čerpacích stanic v rámci investiční akce města „Splášková kanalizace II. etapa“ a pověřuje starostu k podpisu žádosti (příloha č. 8), II. pověřuje starostu k podpisu kupní smlouvy na pozemek KN p.č. 3088/3 druh pozemku trvalý travní porost o výměře 201 m ² a pozemku KN p.č. 3868/3 druh pozemku orná půda o výměře 215 m ² oba pozemky v k.ú. Úvaly u Prahy od Pozemkového fondu ČR, III. ukládá starostovi zajištění finančních prostředků na výkup těchto pozemků.	24.3.2011	Prokůpek		Jsou podány žádosti na předepsaných tiskopisech PF ČR. (aktual. 31.10.2011)	SPLNĚNO ! Smlouva podepsána 12.8.2011	KN zapsal dne 10.10.2011	
025/011	3) Obecně závazná vyhláška obce o stanovení místního koeficientu pro výpočet daně z nemovitosti	Zastupitelstvo města Úvaly schvaluje vytvořit v účetnictví města samostatný účet na kterém budou vedeny veškeré finanční prostředky získané z daně z nemovitosti.	24.3.2011	Hájková			splněno, od 1.12.2012 bude vyčleněn účet města		
026/011		Zastupitelstvo města Úvaly souhlasí se stanovením výše místního koeficientu 3, kterým se bude násobit daň z nemovitosti.	24.3.2011	Hájková			usnesení nebylo přijato		
027/011		Zastupitelstvo města Úvaly souhlasí se stanovením výše místního koeficientu 5, kterým se bude násobit daň z nemovitosti.	24.3.2011	Hájková			splněno		
028/011		Zastupitelstvo města Úvaly: I. vydává souladu se zák.č. 128/2000 Sb., o obcích, v platném znění Obecně závaznou vyhláškou č. 2/2011 o stanovení místního koeficientu pro výpočet daně z nemovitosti (příloha č. 9), II. ukládá starostovi města její vyhlášení.	24.3.2011	Hájková			splněno	vyhláška vyvěšena na webu města, zaslána nam MV a na FÚ dne 12.5.2011	
029/011	4) Stanovisko města k návrhu Zásad územního rozvoje Středočeského kraje (územní plán Středočeského kraje)	Zastupitelstvo města Úvaly: I. preferuje trasu vedení přeložky silnice II/101, která vede dál od Úval (příloha č. 10 - modrá varianta), II. souhlasí s vedením nadregionálního biokoridoru K 67 v prostoru severní hranice katastru města Úvaly, jak vyplývá z návrhu ZÚR Středočeského kraje, III. ukládá Radě města Úvaly, aby v rámci řízení o vydání návrhu zásad územního rozvoje uplatnila v souladu s § 6 odst. 6d stavebního zákona v platném znění námítky, které reflektují usnesení ad I. a II..	24.3.2011	Petržilek			splněno		

030/011	5) Žádost o poskytnutí dotace z fondu Středočeského kraje na akci: Úvaly – splašková kanalizace, II. etapa, Radlická čtvrť	Zastupitelstvo města Úvaly: I. souhlasí s rozhodnutím Rady města Úvaly R - 068/011 ze dne 2. 3. 2011 ve věci přepracování žádosti o dotaci z fondu Středočeského kraje pro rok 2011 v rámci Středočeského fondu životního prostředí a zemědělství na akci „Vodohospodářské investice města Úvaly – splašková kanalizace v Radlické čtvrti“ na výši dotace 3,9 mil. Kč, II. pověřuje starostu města podpisem podkladů k žádosti.	24.3.2011	Reicheltová			splněno/15.3.2011- dotace nám nebyla přidělena	č.j. 2768/2011	
033/011	7) Projednání podnětů pro nový územní plán	Zastupitelstvo města Úvaly souhlasí se závěrem Výboru pro výstavbu zařadit podnět č. 1 do připravovaného nového územního plánu města Úvaly (příloha č. 12).	24.3.2011	Šplíchal	nelze specifikovat	V současné době probíhá vyrozumění žadatelům jednotlivých podnětů. (13.9.2011)	Odepsáno. (31.10.2011)		
034/011		Zastupitelstvo města Úvaly souhlasí se závěrem Výboru pro výstavbu nezařadit podnět č. 2 do připravovaného nového územního plánu města Úvaly (příloha č. 12).	24.3.2011	Šplíchal	nelze specifikovat	V současné době probíhá vyrozumění žadatelům jednotlivých podnětů.	Odepsáno. (31.10.2011)		
035/011		Zastupitelstvo města Úvaly souhlasí se závěrem Výboru pro výstavbu nezařadit podnět č. 3 do připravovaného nového územního plánu města Úvaly (příloha č. 12).	24.3.2011	Šplíchal	nelze specifikovat	V současné době probíhá vyrozumění žadatelům jednotlivých podnětů.	Odepsáno. (31.10.2011)		
036/011		Zastupitelstvo města Úvaly souhlasí se závěrem Výboru pro výstavbu nezařadit podnět č. 4 do připravovaného nového územního plánu města Úvaly (příloha č. 12).	24.3.2011	Šplíchal	nelze specifikovat	V současné době probíhá vyrozumění žadatelům jednotlivých podnětů.	Odepsáno. (31.10.2011)		
037/011		Zastupitelstvo města Úvaly souhlasí se závěrem Výboru pro výstavbu nezařadit podnět č. 5 do připravovaného nového územního plánu města Úvaly (příloha č. 12).	24.3.2011	Šplíchal	nelze specifikovat	V současné době probíhá vyrozumění žadatelům jednotlivých podnětů.	Odepsáno. (31.10.2011)		
038/011		Zastupitelstvo města Úvaly souhlasí se závěrem Výboru pro výstavbu nezařadit podnět č. 6 do připravovaného nového územního plánu města Úvaly (příloha č. 12).	24.3.2011	Šplíchal	nelze specifikovat	V současné době probíhá vyrozumění žadatelům jednotlivých podnětů.	Odepsáno. (31.10.2011)		
039/011		Zastupitelstvo města Úvaly souhlasí se závěrem Výboru pro výstavbu nezařadit podnět č. 7 do připravovaného nového územního plánu města Úvaly (příloha č. 12).	24.3.2011	Šplíchal	nelze specifikovat	V současné době probíhá vyrozumění žadatelům jednotlivých podnětů.	Odepsáno. (31.10.2011)		
040/011		Zastupitelstvo města Úvaly souhlasí se závěrem Výboru pro výstavbu nezařadit podnět č. 8 do připravovaného nového územního plánu města Úvaly (příloha č. 12).	24.3.2011	Šplíchal	nelze specifikovat	V současné době probíhá vyrozumění žadatelům jednotlivých podnětů.	Odepsáno. (31.10.2011)		
041/011		Zastupitelstvo města Úvaly souhlasí se závěrem Výboru pro výstavbu nezařadit podnět č. 9 do připravovaného nového územního plánu města Úvaly (příloha č. 12).	24.3.2011	Šplíchal	nelze specifikovat	V současné době probíhá vyrozumění žadatelům jednotlivých podnětů.	Odepsáno. (31.10.2011)		
042/011		Zastupitelstvo města Úvaly souhlasí se závěrem Výboru pro výstavbu zařadit podnět č.10 do připravovaného nového územního plánu města Úvaly (příloha č. 12).	24.3.2011	Šplíchal	nelze specifikovat	V současné době probíhá vyrozumění žadatelům jednotlivých podnětů.	Odepsáno. (31.10.2011)		
043/011		Zastupitelstvo města Úvaly souhlasí se závěrem Výboru pro výstavbu zařadit podnět č. 11 do připravovaného nového územního plánu města Úvaly (příloha č. 12).	24.3.2011	Šplíchal	nelze specifikovat	V současné době probíhá vyrozumění žadatelům jednotlivých podnětů.	Odepsáno. (31.10.2011)		

044/011		Zastupitelstvo města Úvaly souhlasí se závěrem Výboru pro výstavbu zařadit podnět č. 15 do připravovaného nového územního plánu města Úvaly (příloha č. 12).	24.3.2011	Šplíchal	nelze specifikovat	V současné době probíhá vyrozumění žadatelům jednotlivých podnětů.	Odepsáno. (31.10.2011)		
045/011		Zastupitelstvo města Úvaly souhlasí se závěrem Výboru pro výstavbu nezařadit podnět č. 12 do připravovaného nového územního plánu města Úvaly (příloha č. 12).	24.3.2011	Šplíchal	nelze specifikovat	V současné době probíhá vyrozumění žadatelům jednotlivých podnětů.	Odepsáno. (31.10.2011)		
046/011		Zastupitelstvo města Úvaly souhlasí se závěrem Výboru pro výstavbu nezařadit podnět č. 13 do připravovaného nového územního plánu města Úvaly (příloha č. 12).	24.3.2011	Šplíchal	nelze specifikovat	V současné době probíhá vyrozumění žadatelům jednotlivých podnětů.	Odepsáno. (31.10.2011)		
047/011		Zastupitelstvo města Úvaly souhlasí se závěrem Výboru pro výstavbu zařadit podnět č. 14 do připravovaného nového územního plánu města Úvaly (příloha č. 12).	24.3.2011	Šplíchal	nelze specifikovat	V současné době probíhá vyrozumění žadatelům jednotlivých podnětů.	Odepsáno. (31.10.2011)		
048/011		Zastupitelstvo města Úvaly souhlasí se závěrem Výboru pro výstavbu zařadit podnět č. 16 do připravovaného nového územního plánu města Úvaly (příloha č. 12).	24.3.2011	Šplíchal	nelze specifikovat	V současné době probíhá vyrozumění žadatelům jednotlivých podnětů.	Odepsáno. (31.10.2011)		
049/011		Zastupitelstvo města Úvaly souhlasí se závěrem Výboru pro výstavbu, který doporučil zastupitelstvu zařadit Hájenku jako nezastavitelné území ve škvorecké oboře a to kromě současně zastavěného území.	24.3.2011	Šplíchal	nelze specifikovat	V současné době probíhá vyrozumění žadatelům jednotlivých podnětů.	Odepsáno. (31.10.2011)		
050/011		Zastupitelstvo města Úvaly souhlasí se závěrem Komise pro životní prostředí a odpadového hospodářství zařadit podnět č. 19 do připravovaného nového územního plánu města Úvaly (příloha č. 12).	24.3.2011	Šplíchal	nelze specifikovat	V současné době probíhá vyrozumění žadatelům jednotlivých podnětů.	Odepsáno. (31.10.2011)		
051/011		Zastupitelstvo města Úvaly souhlasí se závěrem Výboru pro výstavbu zařadit podnět č. 20 do připravovaného nového územního plánu města Úvaly (příloha č. 12).	24.3.2011	Šplíchal	nelze specifikovat	V současné době probíhá vyrozumění žadatelům jednotlivých podnětů.	Odepsáno. (31.10.2011)		
052/011		Zastupitelstvo města Úvaly souhlasí se závěrem Komise pro životní prostředí a odpadového hospodářství zařadit podnět č. 21 do připravovaného nového územního plánu města Úvaly (příloha č. 12).	24.3.2011	Šplíchal	nelze specifikovat	V současné době probíhá vyrozumění žadatelům jednotlivých podnětů.	Odepsáno. (31.10.2011)		
053/011		Zastupitelstvo města Úvaly souhlasí s návrhem Mgr. Boreckého zařadit podnět č. 22 jako „čisté obytné území“ do připravovaného nového územního plánu města Úvaly (příloha č. 12).	24.3.2011	Šplíchal	nelze specifikovat	V současné době probíhá vyrozumění žadatelům jednotlivých podnětů.	Odepsáno. (31.10.2011)		
054/011		Zastupitelstvo města Úvaly souhlasí se závěrem Výboru pro výstavbu zařadit podnět č. 23 do připravovaného nového územního plánu města Úvaly (příloha č. 12).	24.3.2011	Šplíchal	nelze specifikovat	V současné době probíhá vyrozumění žadatelům jednotlivých podnětů.	Odepsáno. (31.10.2011)		
055/011		Zastupitelstvo města Úvaly souhlasí se závěrem Výboru pro výstavbu nezařadit podnět č. 24 do připravovaného nového územního plánu města Úvaly (příloha č. 12).	24.3.2011	Šplíchal	nelze specifikovat	V současné době probíhá vyrozumění žadatelům jednotlivých podnětů.	Odepsáno. (31.10.2011)		
056/011		Zastupitelstvo města Úvaly souhlasí s návrhem změny, která spočívá ve zrušení přístupové komunikace u podnětu č. 25 do připravovaného nového územního plánu města Úvaly (příloha č. 12).	24.3.2011	Šplíchal			usnesení nebylo přijato		

057/011		Zastupitelstvo města Úvaly souhlasí se závěrem Výboru pro výstavbu nezařadit podnět č. 25 do připravovaného nového územního plánu města Úvaly (příloha č. 12).	24.3.2011	Šplíchal	nelze specifikovat	V současné době probíhá vyrozumění žadatelům jednotlivých podnětů.	Odepsáno. (31.10.2011)		
058/011		Zastupitelstvo města Úvaly bere na vědomí požadavek občanů z ulice Podhájí – podnět č. 26 (příloha č. 12) a zohlední tento požadavek jako účastník územního řízení.	24.3.2011	Šplíchal	nelze specifikovat	V současné době probíhá vyrozumění žadatelům jednotlivých podnětů.	Odepsáno. (31.10.2011)		
059/011		Zastupitelstvo města Úvaly souhlasí se závěrem Výboru pro výstavbu nezařadit podnět č. 27 do připravovaného nového územního plánu města Úvaly (příloha č. 12).	24.3.2011	Šplíchal	nelze specifikovat	V současné době probíhá vyrozumění žadatelům jednotlivých podnětů.	Odepsáno. (31.10.2011)		
060/011		Zastupitelstvo města Úvaly souhlasí se závěrem Výboru pro výstavbu zařadit podnět č. 27B do připravovaného nového územního plánu města Úvaly (příloha č. 12).	24.3.2011	Šplíchal	nelze specifikovat	V současné době probíhá vyrozumění žadatelům jednotlivých podnětů.	Odepsáno. (31.10.2011)		
061/011		Zastupitelstvo města Úvaly souhlasí se závěrem Výboru pro výstavbu nezařadit podnět č. 28 do připravovaného nového územního plánu města Úvaly (příloha č. 12).	24.3.2011	Šplíchal	nelze specifikovat	V současné době probíhá vyrozumění žadatelům jednotlivých podnětů.	Odepsáno. (31.10.2011)		
062/011		Zastupitelstvo města Úvaly souhlasí se závěrem Výboru pro výstavbu zařadit podnět č. 29 do připravovaného nového územního plánu města Úvaly (příloha č. 12).	24.3.2011	Šplíchal	nelze specifikovat	V současné době probíhá vyrozumění žadatelům jednotlivých podnětů.	Odepsáno. (31.10.2011)		
063/011		Zastupitelstvo města Úvaly souhlasí se závěrem Výboru pro výstavbu podnět č. 30 - změna celého území na všeobecně smíšené území a to včetně lokalit 1530 a 19 číselováno dle stávajícího územního plánu.	24.3.2011	Šplíchal	nelze specifikovat	V současné době probíhá vyrozumění žadatelům jednotlivých podnětů.	Odepsáno. (31.10.2011)		
064/011		Zastupitelstvo města Úvaly souhlasí s tím, že podmínkou tohoto využití je zpracování a schválení územní studie na celé území „cukrovaru“.	24.3.2011	Šplíchal	nelze specifikovat	V současné době probíhá vyrozumění žadatelům jednotlivých podnětů.	Odepsáno. (31.10.2011)		
065/011		Zastupitelstvo města Úvaly pověřuje radu města a investiční komisí jednáním s navrhovatelem a developerem o záměru a podmínkách výstavby na základě podnětu č. 32 (příloha č. 12).	24.3.2011	Šplíchal	nelze specifikovat	V současné době probíhá vyrozumění žadatelům jednotlivých podnětů.	Odepsáno. (31.10.2011)		
066/011		Zastupitelstvo města Úvaly ruší územní rezervu výstavby MŠ v lokalitě č. 19 (číslované dle stávajícího územního plánu).	24.3.2011	Šplíchal	nelze specifikovat	V současné době probíhá vyrozumění žadatelům jednotlivých podnětů.	Odepsáno. (31.10.2011)		
067/011		Zastupitelstvo města Úvaly zamítá návrh změny – podnět č. 33.	24.3.2011	Šplíchal	nelze specifikovat	V současné době probíhá vyrozumění žadatelům jednotlivých podnětů.	Odepsáno. (31.10.2011)		
068/011		Zastupitelstvo města Úvaly požaduje zpracování územně plánovací studie včetně podnětu č. 15 a podnětu č. 19 (příloha č. 12).	24.3.2011	Šplíchal	nelze specifikovat	V současné době probíhá vyrozumění žadatelům jednotlivých podnětů.	Odepsáno. (31.10.2011)		

032/011	Bod různé) Obecně závazná vyhláška č.3/2011, kterou se mění obecně závazná vyhláška č. 3/2007 a 1/2011 o místním poplatku za zhodnocení stavebního pozemku možností jeho připojení na stavbu vodovodu a kanalizace	Zastupitelstvo města Úvaly: I. vydává v souladu se zák. č. 128/2000 Sb., o obcích, v platném znění Obecně závaznou vyhlášku č. 3/2011, kterou se mění obecně závazná vyhláška č. 3/2007 a 1/2011 o místním poplatku za zhodnocení stavebního pozemku možností jeho připojení na stavbu vodovodu a kanalizace (příloha č. 14), II. ukládá starostovi zajistit její vyhlášení.	24.3.2011	Tesařová			splněno	vyvěšeno na webu města	
Zastupitelstvo 3/2011 ze dne 28.4.2011									
069/011	Bod č. 1) Zpráva o činnosti rady města a vedení města	Zastupitelstvo města Úvaly bere na vědomí zprávu o činnosti rady města a vedení města za období od 24. 2. 2011 do 28. 4. 2011 (příloha č. 1).	28.4.2011	starosta			splněno		
070/011	Bod č. 2) Kontrola plnění usnesení zastupitelstva města 2009, 2010, 2011	Zastupitelstvo města Úvaly bere na vědomí splnění usnesení zastupitelstva města Úvaly z roku a) 2010 – č.090, 043a, b) 2011- 03,04,05,06,07,08,09,013,014,017,018,019,020,023,024,01,027,028,030,032 (příloha č. 2).	28.4.2011	Šimáňová			splněno		
071/011	Bod č. 3) Dostavba a rekonstrukce vodovodní sítě Úvaly – výběrové řízení na dodavatele stavby Revitalizace rybníků Fabrák, Kalák a Jámy – výběrové řízení na dodavatele stavby	Zastupitelstvo města Úvaly: I. ruší usnesení rady města č. R - 039/011 ze dne 2. 3. 201, kterým bylo rozhodnuto o vyhlášení výběrového řízení na dodavatele stavby Dostavba a rekonstrukce vodovodní sítě Úvaly formou otevřeného řízení, II. vyhláší výběrové řízení na dodavatele stavby „Dostavba a rekonstrukce vodovodní sítě Úvaly“ podle § 28, odst. 5, zák. č. 137/2006 Sb. a pověřuje starostu města zajištěním výběrového řízení formou užšího řízení.	28.4.2011	Reicheltová			splněno - zadávací dokumentace byla předložena na kontrolu k SFŽP, výběrové řízení probíhá		
072/011	Bod č. 4) Jednací řád kontrolního výboru	Zastupitelstvo města Úvaly schvaluje jednací řád kontrolního výboru zastupitelstva (příloha č. 3).	28.4.2011	Tesařová			splněno	Splněno 28.4.2011	
073/011	Bod č. 4a) Plán práce kontrolního výboru na rok 2011	Zastupitelstvo města Úvaly schvaluje plán práce kontrolního výboru na rok 2011: - Kontrola plnění usnesení rady - Kontrola plnění usnesení zastupitelstva - Kontrola vyřizování stížností - Kontrola vyřizování podnětů, návrhů a připomínek, podaných zastupiteli a občany na jednání zastupitelstva - Kontrola formálního postupu při přidělování a čerpání finančních prostředků přidělených sportovním a zájmovým organizacím - Kontrola formálního postupu při přidělování bytů - Kontrola procedurálního postupu při zadávání a realizaci veřejných zakázek financovaných z rozpočtu města - Kontrola postupu města ve věci SBD VESNA za období 2009 – I. pol. 2011	28.4.2011	Tesařová			splněno	Splněno 28.4.2011	

074/011	Bod č. 4b) Kontrolní výbor - Kontrola plnění usnesení rady města za rok 2010	Zastupitelstvo města Úvaly bere na vědomí zprávu o provedení kontroly dle usnesení KV-1/11 - Kontrola plnění usnesení rady města za rok 2010 (příloha č. 4).	28.4.2011	Tesařová			Splněno 28.4.2011		
075/011	Bod č. 4c) Kontrolní výbor - Kontrola plnění usnesení zastupitelstva města za rok 2010	Bod č. 4d) Kontrolní výbor - Kontrola vyřizování návrhů, připomínek a podnětů podaných zastupiteli nebo občany na VZZM	28.4.2011	Tesařová			Splněno dne 28.4.2011		
076/011	Bod č. 4d) Kontrolní výbor - Kontrola vyřizování návrhů, připomínek a podnětů podaných zastupiteli nebo občany na VZZM	Zastupitelstvo města Úvaly bere na vědomí zprávu o provedení kontroly dle usnesení KV-3/11 - Kontrola vyřizování návrhů, připomínek a podnětů podaných zastupiteli nebo občany na VZZM (příloha č. 6).	28.4.2011	Tesařová			Splněno dne 28.4.2011		
077/011	Bod č. 5) Smlouva o spolupráci veřejných zadavatelů mezi Středočeským krajem a městem Úvaly pro akci „III/01214 Úvaly u Prahy, průtah“	Zastupitelstvo města Úvaly I. schvaluje Smlouvu o spolupráci veřejných zadavatelů mezi Středočeským krajem a městem Úvaly pro akci „III/01214 Úvaly u Prahy, průtah“ (příloha č. 7). II. v případě realizace tohoto projektu souhlasí s uvolněním max. 25 mil. Kč z investičních prostředků města.	28.4.2011	Petržilek			Splněno - smlouva podepsána dne 8.6.2011, č.j. 6299/2011		
078/011	Bod č. 6) Rozdělení hospodářských výsledků zřízených příspěvkových organizací za rok 2010	Zastupitelstvo města Úvaly schvaluje rozdělení hospodářských výsledků zřízených příspěvkových organizací takto: a) Základní škola – fond rezervní 80 147,63 Kč, fond odměn 139 000,- Kč, b) MDDM – fond rezerv 42 699,49 Kč, fond investiční 5 500,-Kč, fond odměn 192 500,-Kč, c) Mateřská škola Pražská – fond odměn 41 607,- Kč, fond rezervní 10 402,16 Kč, d) Mateřská škola Kollárova - fond rezervní 229 916,65 Kč.	28.4.2011	Hájková			Splněno dne 29.4.2011		
079/011	Bod č. 7) Rozpočtové opatření č. 1/2011	Zastupitelstvo města Úvaly: I. schvaluje rozpočtové opatření č.1 – příjmy 139 739 638,- Kč (příloha č.8), výdaje 139 739 638,- Kč (příloha č. 9) II. ukládá vedoucí ekonomického odboru zpracovat rozpočtové opatření č.1 do rozpočtu města 2010 ve smyslu tohoto usnesení.	28.4.2011	Hájková			Splněno		
080/011	Bod č. 8) Rozdělení finančních prostředků pro sportovní a zájmové organizace	Zastupitelstvo města Úvaly: I. přiděluje finanční prostředky pro sportovní a zájmové organizace v Úvalech takto: • SK Úvaly 220 000,- Kč • TJ Sokol Úvaly 100 000,- Kč • TC Úvaly 65 000,- Kč II. ukládá starostovi zajistit vyrozumění žadatelů a vyplacení částek ve smyslu tohoto usnesení.	28.4.2011	Tesařová		žadatelé vyrozuměni dne 3.5.2011, č.j. 3396/2011,3274/2011, 2916/2011, smlouvy připraveny k podpisu	Splněno 1.7.2011		
081/011	Bod č. 9) Závěrečný účet města za rok 2010	Zastupitelstvo města Úvaly schvaluje závěrečný účet za rok 2010 včetně zprávy nezávislého auditora o výsledku přezkoumání hospodaření města za rok 2010 (příloha č.10).	28.4.2011	Hájková			Splněno		

082/012	Bod č. 10) Stanovení sazeb jednorázových náhrad za zřízení věcného břemene	Zastupitelstvo města Úvaly ukládá finančnímu výboru zastupitelstva města zpracovat návrh pro stanovení sazeb jednorázových náhrad za umístění inženýrských sítí a jiných podzemních vedení všeho druhu a za zřízení věcného břemene v pozemcích místních komunikací ve vlastnictví města Úvaly.	28.4.2011	Černý			splněno , schválenou radou města dne 27.7.2011		
083/011	Bod č. 11) Spolupráce s Českým rybářským svazem, místní organizací v Úvalech ve věci revitalizace rybníků Lhoták a Horní	Zastupitelstvo města souhlasí s poskytnutím bezúročné půjčky Českému rybářskému svazu, místní organizaci Úvaly (IČ: 00663271) ve výši 330 000,- Kč účelově vázané na akci: „Příprava a uplatnění žádosti o dotace z programu MZe 129190, podprogram 32, oblast podpory Rybářství alokované na rok 2012 na revitalizaci rybníků Lhoták a Horní“.	28.4.2011	Petržilek			splněno, smlouva podepsána dne 14.9.2011		
084/011	Bod č. 12) TC Úvaly – darovací smlouva – prohlášení města	Zastupitelstvo města Úvaly: I. schvaluje znění prohlášení, kterým město Úvaly stanovuje podmínky provozování občerstvení v budově klubovny TC Úvaly, Guth Jarkovského čp. 698, která byla předmětem daru města TC Úvaly a které nejsou v rozporu s ustanovením uzavřené a do katastru vložené darovací smlouvy o hrubém porušení dobrých mravů (příloha č. 11), II. pověřuje starostu podpisem tohoto prohlášení.	28.4.2011	starosta			splněno	prohlášení předáno dne 8.6.2011	
085/011	Bod č. 13) Výstavba na Výpustku – změna investora, dodatek č. 3 ke smlouvě o způsobu úhrady místního poplatku ze dne 18.5.2009 ve znění dodatku 1 a 2, mezi Městem Úvaly, obchodní společností Prelica CZ s.r.o. a jako ručitelem GIP group, a.s. a společností Kadlec RK s.r.o.	Zastupitelstvo města Úvaly: I. souhlasí s předloženým návrhem dodatku č. 3 ke smlouvě o způsobu úhrady místního poplatku ze dne 18. 5.2009 ve znění dodatku 1 a 2, mezi Městem Úvaly, obchodní společností Prelica CZ s.r.o. a jako ručitelem GIP group, a.s. a společností Kadlec RK s.r.o. (příloha č. 12), II. pověřuje starostu města jeho podpisem.	28.4.2011	Šplíchal		SPLNĚNO!	splněno dodatek podepsn dne 5.5.2011 Č.j. 4813/sta		
086/011	Bod č. 14) Problematika negativních jevů plynoucích z provozu pohostinských zařízení ve vazbě na dodržování nočního klidu a problematika používání hlučných strojů, přístrojů a zařízení ve dnech pracovního klidu a o svátcích – regulace hlukosti	Zastupitelstvo města Úvaly ukládá starostovi města zajistit zpracování obecně závazné vyhlášky města Úvaly o ochraně nočního klidu a regulaci hlučných činností ve městě.	28.4.2011	Tesařová			předloženo na VZZM 16.6.2011	splněno	

087/011	<p>• Podnět - Mgr. Borecký uvedl, že na minulém zasedání zastupitelstva bylo odsouhlaseno zařazení změny územního plánu - žádost pana Vlase ohledně změny území na zahradu. Jako důvod uvedl zachování pořádku, chtěl je pouze oplotit. Mgr. Borecký informoval a podložil tuto informaci fotografiemi, které dokazují, že na pozemku pan Vlas začíná stavět jakési „unimo buňky“, probíhají zde navážky a podle informací otce pana Vlase zde bude sklad strojů, nářadí a pak se dále uvidí. Mgr. Borecký požádal stavební úřad, aby tuto záležitost prošetřil.</p>	Zastupitelstvo města Úvaly pověřuje starostu zajištěním prověření aktivit p. Vlase na pozemku pč. 3549/2 a pč. 3550 v ulici Osadní 7E, Úvaly.	28.4.2011	Šplichal			Splněno, dne 3.6.2011, vydáno rozhodnutí o odstranění stavby, MEUV - 6036/2011/STU		
Zastupitelstvo 4/2011 ze dne 16.6.2011									
088/011	Zpráva o činnosti rady města a vedení města	Zastupitelstvo města Úvaly bere na vědomí zprávu o činnosti rady města a vedení města za období od 28. 4. 2011 do 16. 6. 2011 (příloha č. 1).	16.6.2011	starosta			splněno		
089/011	Bod č. 1) Kontrola plnění usnesení zastupitelstva města 2009, 2010, 2011	Zastupitelstvo města Úvaly bere na vědomí splnění usnesení zastupitelstva města Úvaly z roku a) 2010 – č.042a/2010, b) 2011- 011, 016, 060, 070, 072, 073, 074, 075, 076, 079, 081, 084, 085 (příloha č. 2).	16.6.2011	Šimáňová			splněno		
090/011	Bod č. 2) Revolvingový úvěr	Zastupitelstvo města Úvaly: I. schvaluje podání nabídky ve zjednodušeném podlimitním řízení na revolvingový úvěr pro město Úvaly v hodnotě 80mil. Kč (příloha č. 3), II. bere na vědomí schválení výběrové komise ve složení MUDr. Jan Šťastný, Ing. Michal Breda, JUDr. Ing. Petr Petržilek, Ph.D., Mgr. Petr Borecký, pí Jitka Hájková.	16.6.2011	Hájková			s KB 27.7.2011 podepsána smouva o rev.úvěru		
091/011	Bod č. 3) Kronikářský zápis za rok 2010	Zastupitelstvo města Úvaly schvaluje kronikářský zápis za rok 2010 (příloha č. 4).	16.6.2011	Tesařová			16.6.2011, kronikářský zápis zveřejněn na webu		
092/011	Bod č. 4) Uznání dluhu a dohoda o plnění ve splátkách v souladu s § 85 písm. h) zák. č. 128/2000 Sb., o obcích	Zastupitelstvo města Úvaly souhlasí s uzavřením dohody o plnění ve splátkách, jejíž součástí je uznání dluhu, mezi městem Úvaly a pí Šárkou Trojánkovou, bytem Prokopa Velikého 1392, Úvaly (příloha č. 5).	16.6.2011	Tesařová		podepsána dohoda o uznání uluhu formou notářského zápisu	splněno		

093/011	Bod č. 5) Obecně závazná vyhláška o ochraně nočního klidu a regulaci hlučných činností	Usnesení č. Z – 093/011 – varianta omezení hlučných činností ve svátek a o nedělích od 12.00 do 22.00 hod - nebylo přijato Zastupitelstvo města Úvaly vydává v souladu se zák. č. 128/2000 Sb., o obcích, v platném znění Obecně závaznou vyhlášku o ochraně nočního klidu a regulaci hlučných činností	16.6.2011	Tesařová			usnesení nebylo přijato		
094/011	Bod č. 5) Obecně závazná vyhláška o ochraně nočního klidu a regulaci hlučných činností	Usnesení č. Z – 094/011 – varianta omezení hlučných činností ve svátek a o nedělích od 06.00 do 22.00 hod - nebylo přijato Zastupitelstvo města Úvaly vydává v souladu se zák. č. 128/2000 Sb., o obcích, v platném znění Obecně závaznou vyhlášku o ochraně nočního klidu a regulaci hlučných činností	16.6.2011	Tesařová			usnesení nebylo přijato		
095/011	Bod č. 5) Obecně závazná vyhláška o ochraně nočního klidu a regulaci hlučných činností	Usnesení č. Z – 095/011 varianta omezení doby pořádání veřejných produkcí – nebylo přijato Zastupitelstvo města Úvaly: I. vydává v souladu se zák. č. 128/2000 Sb., o obcích, v platném znění Obecně závaznou vyhlášku č. 4/2011, o některých podmínkách pro pořádání veřejnosti přístupných akcí a o jiných opatřeních k zajištění veřejného pořádku, II. ukládá starostovi zajistit její vyhlášení.	16.6.2011	Tesařová			usnesení nebylo přijato		
096/011	Bod č. 5) Obecně závazná vyhláška o ochraně nočního klidu a regulaci hlučných činností	Usnesení č. Z – 096/011 varianta omezení doby pořádání veřejných produkcí i provozu pohostinských zařízení Zastupitelstvo města Úvaly: I. vydává v souladu se zák. č. 128/2000 Sb., o obcích, v platném znění Obecně závaznou vyhlášku č. 4/2011, o některých podmínkách pro pořádání veřejnosti přístupných akcí a o jiných opatřeních k zajištění veřejného pořádku (příloha č. 6), II. ukládá starostovi zajistit její vyhlášení.	16.6.2011	Tesařová			splněno, vyvěšeno na webu města		
097/011	Bod č. 6) Žádost o změnu funkčního využití pozemku parc.č. 2219/1 k.ú. Úvaly veřejně zeleně na obytné území	Zastupitelstvo města Úvaly souhlasí se závěrem s výborem pro výstavbu, neschvaluje změnu funkčního využití parc.č. 2219/1 k.ú. Úvaly z veřejně zeleně na obytné území (příloha 7).	16.6.2011	Šplichal		SPLNĚNO!	Splněno. Odpovězeno dne 11.8.2011 pod čj. 8651/11/Špl.		
098/011	různé	Zastupitelstvo města Úvaly ukládá starostovi zajistit, aby advokátní kancelář, která se kauzou „ČECHOŠLÁVIE, spol. s r.o. zabývala, zahájila jednání s příslušným exekutorským úřadem a prověřila aktuální stav exekuce a navrhla městu možnosti dalšího řešení ve věci převzetí komunikací včetně pozemků a sítí.	16.6.2011	starosta			splněno		

099/011	Bod č. 7) Pomoc města sportovní organizaci SK Úvaly při získání dotace	Zastupitelstvo města Úvaly: I. souhlasí se zárukami v souvislosti s dotací pro sportovní organizaci SK Úvaly, které jsou obsahem přílohy č.8 tohoto zápisu za předpokladu , že ručitelský závazek bude v souladu s §38 zákona o obcích, II. souhlasí s uzavřením smlouvy o smlouvě budoucí mezi městem Úvaly a SK Úvaly (příloha č.9), III. pověřuje starostu města podpisem přílohy č. 8 č. 9.	16.6.2011	Tesařová			splněno, v souladu ze zákonem o obcích Město ručitelské záruky poskytovat nemůže		
0100/011	Bod č. 7) Pomoc města sportovní organizaci SK Úvaly při získání dotace	Zastupitelstvo města Úvaly ukládá SK ÚVALY předložit výsledky hospodaření za poslední 3 roky (a nadále budou předkládat).	16.6.2011	Hájková			splněno, doloženo		
0101/011	Bod č. 8) Kupní smlouva – pozemková parcela pro účely stavby zpevněné plochy u ČOV	Usnesení č. Z – 0101/011 Zastupitelstvo města Úvaly: I. na základě doporučení Rady města ze dne 1. 6. 2011 schvaluje kupní smlouvu na pozemek parc.č. 3219/13 o výměře 22 m ² za kupní cenu ve výši 15.030,- Kč pro účely stavby zpevněné plochy u ČOV (příloha č. 10), II. pověřuje starostu města podpisem kupní smlouvy.	16.6.2011	Reicheltovej, Prokůpce		SPLNĚNO !	Kupní smlouvu a její schválení zajišťoval odbor investic v rámci investiční akce. Úkol patřil odboru investic. Odbor ŽPÚP po obdržení podepsané smlouvy a návrhu na vklad, včetně náležitostí zajistil podání těchto dokumentů na vklad do katastru nemovitostí. (aktual. 31.10.2011)		
0102/011	Bod č. 9) Zápis ze společného jednání Výboru pro výstavbu a investiční komise ze dne 6. 6.2011	Zastupitelstvo města Úvaly bere na vědomí informaci o odvedení dešťových vod pro I. etapu projektu Hostín.	16.6.2011	Breda			splněno		
0103/011	Bod č. 9) Zápis ze společného jednání Výboru pro výstavbu a investiční komise ze dne 6. 6.2011	Zastupitelstvo města Úvaly na základě doporučení Výboru pro výstavbu schvaluje variantu A.LT, týkající se rekonstrukce náměstí souhlasí s pokračováním v tomto řešení a	16.6.2011	Breda			splněno		
0104/011	Bod č. 9) Zápis ze společného jednání Výboru pro výstavbu a investiční komise ze dne 6. 6.2011	Zastupitelstvo města Úvaly schvaluje variantu B – jednosměrná ulice Kožíškova.	16.6.2011	Breda			splněno		
0105/011	Bod č. 10) Zápis ze společného jednání Výboru pro výstavbu a investiční komise ze dne 9.5.2011	Zastupitelstvo města Úvaly podporuje Studii dopravní obsluhy rozvojových ploch města Úvaly ve vazbě na řešení trasy přeložky silnice I/12 zpracovanou Ing. arch. Preiningerem za podmínky, že nebude uskutečněna výstavba dle stávajícího území.	16.6.2011	Breda			splněno		
0106/011	Bod č. 10) Zápis ze společného jednání Výboru pro výstavbu a investiční komise ze dne 9.5.2011	Zastupitelstvo města Úvaly schvaluje změnu architektonického řešení – I. etapy, Hostín, s podmínkou vybudování pěšího chodníku podél silnice ul. Škvorecká ke všem etapám.	16.6.2011	Breda			splněno		
0107/011	Bod č. 10) Zápis ze společného jednání Výboru pro výstavbu a investiční komise ze dne 9.5.2011	Zastupitelstvo města Úvaly: I. souhlasí s doporučením výboru, který nesouhlasí s předloženou zastavující studií v lokalitě Radlická čtvrť, II. doporučuje zahájit jednání se všemi vlastníky pozemků ve věci prodeje a řešit celou lokalitu bez ohledu na majetkové hranice.	16.6.2011	Breda			splněno		

0108/011	Bod č. 10) Zápis ze společného jednání Výboru pro výstavbu a investiční komise ze dne 9.5.2011	Zastupitelstvo města Úvaly schvaluje záměr dostavby školní jídelny na stávající budovu školní jídelny.	16.6.2011	Breda			splněno		
0109/011	Bod č. 11) Zdravotní středisko – dodatek č.1 ke smlouvě č.242/200	Zastupitelstvo města Úvaly: I. schvaluje dodatek č. 1 nájemní smlouvy č.242/2007 ze dne 21.11.2007 na pronájem budovy č.p. 1144 na poz.parc.č.1825/1 k.ú. Úvaly u Prahy uzavřené mezi městem Úvaly jako vlastníkem a MUDr. Jiřím Marešem – jednatelem firmy Jiří Mareš s.r.o. (příloha č.11), II. pověřuje starostu podpisem dodatku ve smyslu tohoto usnesení.	16.6.2011	Viktorová			Splněno schválen dodatek č.1 čj: 7185/2011 podepsán 30.6.2011	16.6.	
0110/011	Bod č. 12) Kontrolní výbor – doporučení KV, vyplývající z kontrolní zprávy dle usnesení KV1/2011 – Kontrola plnění usnesení rady za rok 2010	Zastupitelstvo města Úvaly ukládá starostovi zajistit plnění doporučení kontrolního výboru, vyplývající z kontrolní zprávy dle usnesení KV-1/11 - Kontrola plnění usnesení rady města za rok 2010, kterou zastupitelstvo vzalo na vědomí dne 28. 4. 2011 usnesením č. Z-074/011. (příloha č. 12).	16.6.2011	Tesařová			splněno		
0111/011	Bod č. 13) Kontrolní výbor - Kontrola dle usnesení ZM 010/011 - prověření, zda bylo zastupitelstvem řádně schváleno podepsání smlouvy o spolupráci mezi městem Úvaly a firmou Českoslavia s.r.o. ze dne 8.12.2004 a dodatku č. 1 ze dne 8.12.2004 k této smlouvě –	Zastupitelstvo města Úvaly vyslechlo stanovisko člena kontrolního výboru Ing. Morávka k provedené kontrole dle usnesení ZM 010/011 - prověření, zda bylo zastupitelstvem řádně schváleno podepsání smlouvy o spolupráci mezi městem Úvaly a firmou Českoslavia s.r.o. ze dne 8.12.2004 a dodatku č. 1 ze dne 8.12.2004 k této smlouvě s kterým se ztotožňuje (příloha č. 14). Zastupitelé souhlasili, aby zpráva která byla přečtena Ing. Morávkem byla doložena k zápisu dodatečně.	16.6.2011	Tesařová			splněno		
0113/011	Bod Různý) Výpověď smlouvy	Zastupitelstvo města Úvaly schvaluje výpověď smlouvy o přenechání veřejného osvětlení na území města Úvaly do nájmu, o jeho provozování a správě č.3/0281/2004/S ze dne 31. 5. 2004, uzavřenou se společností ELTODO – CITELUM, s.r.o. se sídlem Novodvorská 1010/14 Praha 4 ke dni 30. 6. 2011.	16.6.2011	Viktorová			Splněno výpověď firmě Eltodo zaslana dopisem dne 21.06.2011 pod čj.MEUV 6675/2011		
0113a/011	Bod Různý) Zpráva z činnosti FV	Zastupitelstvo města Úvaly: I. bere na vědomí zápis finančního výboru ze dne 6. 6. 2011 (příloha č.16), II. pověřuje starostu města na základě předloženého návrhu finančního výboru o ocenění věcného břemene, vypracovat a předložit ke schválení dokument na základě které lze procedurálně řešit problematiku uzavírání věcného břemene ve městě (příloha č.17).	16.6.2011	Hájková			splněno, řešeno na radě města		
0114/011	Různý) Dotace z OPŽP osy 4.1.-Systém pro separaci a svoz odpadů	Zastupitelstvo města Úvaly: I. souhlasí s podáním žádosti o dotaci z OPŽP osy 4.1.bod: Systém pro separaci a svoz převážně biologicky rozložitelných odpadů, II. pověřuje starostu města zajištěním zpracováním žádosti.	16.6.2011	Petržilek			splněno, doatce nebyla poskytnuta		podána 14.7.2011. Naše č.j. 7657/2011. Číslo projektu: CZ.1.02/4.1.00/11.11074, AKCEPTAČNÍ ČÍSLO: 11087874.

0115/011	Různý) Rekonstrukce vodovodu v Janáčkově ulici	Zastupitelstvo města Úvaly: I. souhlasí s realizací stavby rekonstrukce vodovodu v Janáčkově ulici fy OHL ŽS v časové návaznosti na stavbu splaškové kanalizace ve čtvrti V Setých, II. schvaluje financování akce z rozpočtu města z položky 2310-6121 ve výši 1.323.588,40 Kč bez DPH – 1.588.306,- vč. DPH.	16.6.2011	Reicheltová			splněno, stavba byla realizována, dodatek sml. č. 1,16.6.2011		
ZASTUPITELSTVO 27.6.2011									
0117/011	Bod č. 1) Revolvingový úvěr	Zastupitelstvo města Úvaly: I. souhlasí v souladu se závěrem hodnotící komise s přijetím revolvingového úvěru ve výši 80.000.000,- Kč od Komerční banky, a.s. se sídlem: Českomoravská 2408/1a, 190 00 Praha 9, IČ:45317054 (příloha č. 2 – návrh smlouvy o revolvingovém úvěru), II. podmiňuje podpis jakéhokoliv svolení k vykonatelnosti vyplývající z této uvedené smlouvy před každým souhlasem zastupitelstva, III. pověřuje starostu města Úvaly MUDr. Jana Šťastného k podpisu smlouvy o úvěru.	27.6.2011	Hájková			splněno, smlouva č. 86 podepsána dne 27.7.2011		
0116/011	Bod č. 2) Lokalita bývalý „Cukrovar“, zveřejnění záměru prodeje nebo pronájmu pozemků	Zastupitelstvo města Úvaly: I. schvaluje zveřejnění záměru prodeje nebo pronájmu na pozemky KN p.č. 369/1, 369/2, 368, 307/4 KN p.č. 299/1 v k.ú. Úvaly u Prahy s tím, že tento prodej nebo pronájem je ze strany města podmíněn zpracováním územně plánovací studie v souladu s platným strategickým rozvojovým plánem města Úvaly pro celou oblast bývalého „Cukrovaru“ ohraničenou ulicemi Bulharská a Škvorecká předloženou zájemci (příloha č. 1), II. pověřuje starostu města zajištěním zveřejnění záměru prodeje nebo pronájmu.	27.6.2011	Prokůpek	SPLNĚNO!		Splněno. Záměr byl vyvěšen na úřední desce i v elektronické podobě dne 14.7.2011 a sejmut dne 28.7.2011.		
ZASTUPITELSTVO 22.9.2011									
0118/011	Zpráva o činnosti rady města a vedení města	Zastupitelstvo města Úvaly bere na vědomí zprávu o činnosti rady města a vedení města za období od 16. 6. 2011 do 22. 9. 2011 (příloha č. 1).	22.9.2011	starosta			splněno		
0119/011	Bod č. 1) Kontrola plnění usnesení zastupitelstva města 2009, 2010, 2011	Zastupitelstvo města Úvaly bere na vědomí splnění usnesení zastupitelstva města Úvaly z roku a) 2009 – 083, b) 2010 – 03, 027, c) 2011 - 029, 071, 077, 080, 082, 086, 088, 089, 090, 091, 092, 093, 094, 095, 096, 097, 099, 0102, 0103, 0104, 0105, 0106, 01007, 0108, 0109, 0110, 0111, 0113, 0113a, 0115, 0116, 0117 (příloha č. 2).	22.9.2011	Šimáňová			splněno		

0121/011	Bod č. 3) Svazek obcí Úvalsko – schválení výše finančního podílu města na výkupu pozemku pod vodojemem Zeleneč (Vodovodní přívaděč z Káranských řadů)	Zastupitelstvo města Úvaly schvaluje uvolnit ve prospěch Svazku obcí Úvalsko částku 1.181.770,- Kč, která je 59% podílem města za výkup pozemků pod vodojemem Zeleneč a za uzavření úplatného věcného břemene v rámci akce „Vodovodní přívaděč pro zásobení Úvalska z Káranských přívodních řadů“.	22.9.2011	Prokůpek		SPLNĚNO !	splněno Usnesení bylo předáno Svazku obcí Úvalsko pro jednání vrcholného orgánu (Sněm starostů). (31.10.2011)		
0122/011	Bod č. 4) Navýšení rozpočtu Základní školy Úvaly	Zastupitelstvo města Úvaly: I. souhlasí s navýšením rozpočtu příspěvkové organizaci Základní škola Úvaly, okres Praha-východ o 178.000,-Kč na nákup interaktivních učebnic, II. souhlasí s nákupem 10 kusů počítačů pro Základní školu Úvaly, okres Praha – východ s tím, že nákup bude proveden výběrovým řízením organizovaným městem (členem výběrové komise bude i odborný zástupce školy p. Benešovský a zástupce MěÚ Úvaly p. Šaroch - informatik, tyto PC v ceně cca 200.000,- Kč budou darovány ZŠ Úvaly), III. ukládá vedoucí odboru ekonomického zpracovat tuto změnu ve smyslu tohoto usnesení do rozpočtové opatření.	22.9.2011	Hájková			splněno	výběrové řízení proběhlo, PC nakoupeny a následně darovány ZŠ Úvaly (darovací smlouvu schválilo usnesením č. 014/012	
0124/011	Bod č. 6) Rozpočtové opatření č. 2/2011	Zastupitelstvo města Úvaly: I. schvaluje rozpočtové opatření č. 2 ve výši příjmy 197 416 836,- Kč, výdaje 197 416 836- Kč (příloha č. 7), II. ukládá vedoucí odboru ekonomického zpracovat rozpočtové opatření č. 2 do rozpočtu města.	22.9.2011	Hájková			splněno		
0125/011	Bod č. 7) Žádost města Úvaly jako poskytovatele sociální služby o dotaci ze státního rozpočtu pro rok 2012	Zastupitelstvo města Úvaly: I. souhlasí s podáním žádosti města Úvaly jako poskytovatele sociální služby o dotaci ze státního rozpočtu pro rok 2012 ve výši 1 638 000,-Kč, II. ukládá vedoucí odboru správního zajistit kvalifikované podání žádosti o dotaci ze státního rozpočtu pro rok 2012 ve smyslu tohoto usnesení, III. v případě přidělení dotace souhlasí s jejím přijetím ve smyslu tohoto usnesení.	22.9.2011	Tesařová			splněno, žádost podána dne 23.9.2011		
Zastupitelstvo dne 10.11.2011									
0126/011	Zpráva o činnosti rady města a vedení města	Usnesení č. Z – 0126/011 Zastupitelstvo města Úvaly bere na vědomí zprávu o činnosti rady města a vedení města za období od 22. 9. 2011 do 10. 11. 2011 (příloha č. 1).	10.11.2011	starosta			splněno		
0127/011	Bod č. 1) Kontrola plnění usnesení zastupitelstva města 2009, 2010, 2011	Usnesení č. Z – 0127/011 Zastupitelstvo města Úvaly bere na vědomí splnění usnesení zastupitelstva města Úvaly z roku a) 2009 – 081, b) 2010 – 039, c) 2011 – 012, 024, 025, 078, 087, 0101, 0118, 0119, 0121, 0124, 0125 (příloha č. 2).	10.11.2011	Šimáňová			splněno		

0128/011	Bod 2) Schválení konceptního projektu	Usnesení č. Z – 0128/011 Zastupitelstvo města Úvaly:	10.11.2011	Reicheltořová			SPLNĚNO - odsouhlaseno, dne 8.12.2011 bude VZTM schvalovat konceptní splněno, schválené body a podněty byly přeneseny na vedoucí odborů		
0129/011	Bod č. 3) Zápis ze společného jednání Výboru pro výstavbu a investiční komise ze dne 3.10.2011	Usnesení č. Z – 0129/011 Zastupitelstvo města Úvaly bere na vědomí zápis ze společného jednání výboru pro výstavbu a investiční komise ze dne 3. 10. 2011 (příloha č. 5). PRO: 12 PROTI: 1 ZDRŽEL SE: 0	10.11.2011	Reicheltořová					
0130/011	Bod č. 3) Zápis ze společného jednání Výboru pro výstavbu a investiční komise ze dne 3.10.2011	Usnesení č. Z – 0130/011 Zastupitelstvo města Úvaly schvaluje předloženou dokumentaci sportovní haly TJ Sokol s podmínkou osázení výškové zeleně (příloha č. 6). PRO: 12 PROTI: 0 ZDRŽEL SE: 1	10.11.2011	Reicheltořová			SPLNĚNO- dne 28.11.2011 č.j. 12535/2011 zasláno usnesení projektantům stavba Sportovní haly TJ Sokol		
0131/011	Bod č. 3) Zápis ze společného jednání Výboru pro výstavbu a investiční komise ze dne 3.10.2011	Usnesení č. Z – 0131/011 – protinávrh JUDr. Ing. Petra Petřilka, Ph.D. Zastupitelstvo města Úvaly: I. na základě zpracovaného návrhu Studie lávce přes Výmolu a související propojení zpracované A.LT architekti v.o.s. schvaluje řešení komunikace na mostku v ul. Riegrova ve variantě obsahující paralelní lávku pro chodce (příloha č. 7), II. pověřuje tuto změnu zahrnout do zadávací dokumentace jako samostatný stavební projekt vypracování projektové dokumentace na akci „Průtah městem“ – investiční akce Středočeského kraje.	10.11.2011	Reicheltořová			SPLNĚNO - č.j. 12503/2011 dne 30.11.2011 usnesení odesláno firmě ML Compet k zahrnutí do zadávací dokumentace na Průtah - zadávací dokumentaci musí odsouhlasit odbor dopravy na Kraji		
0133/011	Bod č. 5) Jmenování nového člena do Výboru pro výstavbu	Usnesení č. Z – 0133/011 Zastupitelstvo města Úvaly jmenuje nového člena výboru pro výstavbu Ing. Jiří Voseckého, U Kaberny 1208, Úvaly.	10.11.2011	Reicheltořová			splněno, vyrozuměno, 18.11.2011		
0134/011	Bod č. 6) Petice „Chceme svobodné Úvaly“	Usnesení č. Z – 0134/011 Zastupitelstvo města Úvaly bere na vědomí petici občanů pod názvem „Chceme svobodné Úvaly“(příloha č. 9).	10.11.2011	Tesařová			14.11.2011	petiční výbor vyrozuměn 14.11.2011 č.j.10399/2011	
0135/011		Usnesení č. Z – 0135/011 – nebylo přijato Zastupitelstvo města Úvaly zrušuje obecně závaznou vyhlášku č. 4/2011, o některých podmínkách pro pořádání veřejnosti přístupných akcí a o jiných opatřeních k zajištění veřejného pořádku ze dne 2.7.2011. PRO: 0 PROTI: 13 ZDRŽEL SE: 0	10.11.2011	Tesařová			nebylo přijato	petiční výbor vyrozuměn 14.11.2011 č.j.10399/2011	
0136/011		Usnesení č. Z – 0136/011 Zastupitelstvo města Úvaly bere na vědomí opakované stížnosti obyvatel lokality „sídlíště Homolky“ na rušení nočního klidu v této lokalitě.	10.11.2011	Tesařová	10.11.2011		splněno		

0137/011		Usnesení č. Z – 0137/011 Zastupitelstvo města Úvaly vyzývá opakovaně provozovatele Music – baru (přízemí objektu Nerudova 1426, Úvaly) k důslednému dodržování Obecně závazné vyhlášky č. 4/2011, o některých podmínkách pro pořádání veřejnosti přístupných akcí a o jiných opatření k zajištění veřejného pořádku.	10.11.2011	Tesařová	10.11.2011		splněno	
0138/011	Bod č. 7) Pravidla pro udělení ocenění „Junior města Úvaly“	Usnesení č. Z – 0138/011 Zastupitelstvo města Úvaly schvaluje pravidla pro udělení ocenění „Junior města Úvaly“ (příloha č. 10).	10.11.2011	Tesařová	10.11.2011		splněno	
0139/011	Bod č. 8) Zajištění podání žaloby	Usnesení č. Z – 0139/011 Zastupitelstvo města Úvaly ukládá starostovi MUDr. Janu Štafárnému, aby prostřednictvím právníka města zajistil podání žaloby na vyloučení nemovitosti - předmětných pozemků p.č. 3928/3 o výměře 7 986 m2, p.č. 3928/7 o výměře 648 m2, p.č. 3928/29 o výměře 20 m2, p.č. 3928/30 o výměře 720 m2, všechny způsob využití ostatní komunikace, druh pozemku ostatní plocha zapsané v katastru nemovitostí Katastrálního úřadu pro Středočeský kraj, Katastrální pracoviště Praha-východ na LV 2556 pro obec Úvaly a katastrální území Úvaly u Prahy, včetně staveb vodovodů, dešťové a splaškové kanalizace uložené v v těchto pozemcích z exekutorského soupisu věcí (Exekutorský úřad Praha 7) .	10.11.2011	Tesařová, ŠPLÍCHAL	11.11.2011		splněno	JUDr. Hochman podal žalobu dne 11.11.2011
0140/011	Bod č. 9) Investiční finanční dotace z Humanitního fondu Středočeského kraje na sociální oblast v roce 2012	Usnesení č. Z – 0140/011 Zastupitelstvo města Úvaly: I. souhlasí s podáním žádosti o investiční finanční dotaci z Humanitního fondu Středočeského kraje na sociální oblast v roce 2012 ve výši 250 000,- Kč, se spoluúčastí 5%, která je určena na dovybavení Střediska osobní hygieny v Domě s pečovatelskou službou (pořízení sedačkového zvedáku k přemístění uživatele do vany, panel na perličkovou koupel, masážní lehátko), II. ukládá vedoucí správního odboru zajistit kvalifikované podání žádosti o dotaci z Humanitního fondu Středočeského kraje na sociální oblast pro rok 2012 ve smyslu tohoto usnesení, III. v případě přidělení dotace souhlasí s jejím přijetím .	10.11.2011	Tesařová			splněno	žádost podána 11.11.2011

0141/011	Bod Různé) Žádost o výjimku – Obecně závazná vyhláška č. 4/2011, o některých podmínkách pro pořádání veřejnosti přístupných akcí a o jiných opatřeních k zajištění veřejného pořádku	Usnesení č. Z – 0141/011 – usnesení nebylo přijato Zastupitelstvo města Úvaly: I. uděluje v souladu s čl. 3 Obecně závazné vyhlášky č. 4/2011, o některých podmínkách pro pořádání veřejnosti přístupných akcí a o jiných opatřeních k zajištění veřejného pořádku výjimku provozovateli restaurace Homolka pí. Haně Filipové – dne 16. 11. 2011 provozní doba do 02.00 hodin za podmínky, že provozovatel přijme taková opatření, aby zajistil dodržování nočního klidu a zajištění veřejného pořádku při odchodu návštěvníků ze zařízení a tím zamezil stížnostem občanů, II. ukládá vedoucí odboru správního vyrozumět žadatele ve smyslu tohoto usnesení.	10.11.2011	Tesařová	11.11.2011	splněno	žadatel vyrozuměn 11.11.2011 č.j. MEUV 6954/2011	
Zastupitelstvo dne 8.12.2011								
0142/011	Zpráva o činnosti rady města a vedení města	Zastupitelstvo města Úvaly bere na vědomí zprávu o činnosti rady města a vedení města za období od 10. 11. 2011 do 8. 12. 2011 (příloha č. 1).	8.12.2011	starosta		splněno, scvháleno		
0143/011	Bod č. 1) Kontrola plnění usnesení zastupitelstva města 2009, 2010, 2011	Usnesení č. Z – 0143/011 Zastupitelstvo města Úvaly bere na vědomí splnění usnesení zastupitelstva města Úvaly z roku 2011 –0126, 0127, 0129, 0133, 0134, 0136, 0137,0138, 0139, 0140, 0141 (příloha č. 2).	8.12.2011	Šimáňová		splněno		
0144/011	Bod č. 2) Schválení Koncesní dokumentace (zadávací dokumentace pro koncesní řízení na nového provozovatele vodohospodářské infrastruktury)	Usnesení č. Z – 0144/011 Zastupitelstvo města Úvaly: I. schvaluje Koncesní dokumentaci a koncesní smlouvu s názvem „Provozování vodovodů a kanalizací pro veřejnou potřebu města Úvaly“ (příloha č. 3), II. vyhlašuje koncesní řízení na nového provozovatele vodohospodářské infrastruktury města Úvaly, III. schvaluje komisi pro otevírání žádostí o účast a pro hodnocení žádostí o účast (kvalifikace) ve složení: MUDr. Šťastný, Ing. Breda, Ing. Petržílek, p. Štěpánovský, Ing. Kokrment, Ing. Černý, p. Kolařík, IV. schvaluje komisi pro otevírání a hodnocení nabídek ve složení: MUDr. Šťastný, Ing. Breda, JUDr. Ing. Petr Petržílek, Ph.D., p. Štěpánovský, Ing. Kokrment, Ing. Černý, p. Kolařík, V. pověřuje místostarostu města JUDr. Ing. Petr Petržílek, Ph.D., zajištěním výše uvedeného plnění usnesení ve spolupráci s VRV a.s.	8.12.2011	Reicheltoová, Petržílek		splněno - agenda předána odboru životního prostředí		

**PŘEHLED USNESENÍ
ZASTUPITELSTVA MĚSTA 2012**

Číslo usnesení	Věc	Datum	Uloženo komu (jmenovitě)	Termín splnění	Informace o průběhu plnění	Datum splnění	Doplňující informace						
Zastupitelstvo města Úvaly ze dne 9.2.2012													
01/012		Usnesení č. Z – 01/012 – usnesení nebylo přijato Zastupitelstvo města Úvaly odvolává MUDr. Jana Šťastného z funkce starosty města. 0 PRO: 6 PROTI: 6 ZDRŽEL SE: 2 MUDr. Jan Šťastný nebyl odvolán z funkce starosty města.	starosta	9.2.2012			usnesení nebylo přijato						
02/012	Bod č. 2) Zpráva o činnosti rady města	Usnesení č. Z – 02/012 – usnesení nebylo přijato Zastupitelstvo města Úvaly vztahuje kompetenci rady města o pronájmu objektu p. 203, Smetanova ulice. PRO: 2 PROTI: 6 ZDRŽEL SE: 7	starosta	9.2.2012			usnesení nebylo přijato						
02a/012	Bod č. 2) Zpráva o činnosti rady města	Usnesení č. Z – 02a/012 Zastupitelstvo města Úvaly bere na vědomí zprávu o činnosti rady města a vedení města za období od 8. 12. 2011 do 9. 2. 2012 (příloha č. 1). PRO: 14 PROTI: 0 ZDRŽEL SE: 1	starosta	9.2.2012			splněno						
03/012	Bod č. 3) Kontrola plnění usnesení zastupitelstva města 2009, 2010, 2011	Usnesení č. Z – 03/012 Zastupitelstvo města Úvaly bere na vědomí splnění usnesení zastupitelstva města Úvaly z roku 2009 – 065, 0106, 2010 – 034, 029a, 2011 – 015, 021, 033, 034, 035, 036, 037, 037, 038, 039, 040, 041, 042, 043, 044, 045, 046, 047, 048, 049, 050, 051, 052, 053, 054, 055, 057, 058, 059, 060, 061, 062, 063, 064, 065, 066, 067, 068, 098, 0100, 0114, 0122, 0128, 0130, 0131, 0142, 0143, 0144, 0148, 0153, 0154, 0155, 0157, 0160 (příloha č. 2). PRO: 15 PROTI: 0 ZDRŽEL SE: 0	Šimáňová	9.2.2012			splněno						
04/012	Bod č. 4) Petice proti výpovědi Základní a praktické školy Úvaly z nájmu nebytových prostor	Usnesení č. Z – 04/012 Zastupitelstvo města Úvaly bere na vědomí Petici proti výpovědi Základní školy a Praktické školy Úvaly z nájmu nebytových prostor (příloha č. 3). PRO: 15 PROTI: 0 ZDRŽEL SE: 0	Tesařová	9.2.2012			splněno	petiční výbor vyrozuměn 21.2.2012 č.j. MEUV 741/2012					
05/012	Bod č. 4) Petice proti výpovědi Základní a praktické školy Úvaly z nájmu nebytových prostor	Usnesení č. Z – 05/012 – usnesení nebylo přijato Zastupitelstvo města Úvaly ruší usnesení rady města ze dne 11.5.2011 R – 0138/2011 (Rada města Úvaly: I. ukládá starostovi zajistit zpracování výpovědi z nájmu z budovy čp. 8 na adrese Arnošta z Pardubic nájemci Základní školy a Praktické školy Úvaly k datu 30. 6. 2011, III. ukládá vytýpat objekty pro nabídku na jiné prostory). PRO: 6 PROTI: 1 ZDRŽEL SE: 8 • Závěr je, že výpověď Základní a Praktické školy je platná k 30. 6. 2012.	Tesařová	9.2.2012			usnesení nebylo přijato	petiční výbor vyrozuměn 21.2.2012 č.j. MEUV 741/2012					

	06/012	Bod č. 5) Petice na podporu zamítnutí pětinasobného zvýšení daně z nemovitosti, proti zavedení místního koeficientu v maximální možné výši 5	Usnesení č. Z – 06/012 Zastupitelstvo města Úvaly bere na vědomí petici na podporu zamítnutí pětinasobného zvýšení daně z nemovitosti, proti zavedení místního koeficientu v maximální možné výši 5 (příloha č. 4). PRO: 15 PROTI: 0 ZDRŽEL SE: 0	9.2.2012			splněno	problematika bude opětovně projednávána na VZZM dne 29.3.2012						
	07/012	Bod č. 5) Petice na podporu zamítnutí pětinasobného zvýšení daně z nemovitosti, proti zavedení místního koeficientu v maximální možné výši 5	Usnesení č. Z – 07/012 – usnesení nebylo přijato Zastupitelstvo města Úvaly souhlasí se zrušením Obecně závazné vyhlášky č. 2 /2011 o stanovení místního koeficientu pro výpočet daně z nemovitosti. PRO: 6 PROTI: 5 ZDRŽEL SE: 4	9.2.2012			splněno	problematika bude opětovně projednávána na VZZM dne 29.3.2012						
n	08/012	Bod č. 6) Návrh plánu oprav a rekonstrukcí komunikací v Úvalech	Usnesení č. Z – 08/012 Zastupitelstvo města Úvaly: I. souhlasí s předloženým návrhem oprav a rekonstrukcí komunikací v Úvalech zpracovaným Výborem pro výstavbu (příloha č. 6), II. ukládá Výboru pro výstavbu projednat na nejbližším jednání připomínky občanů, které byly městu doručeny v termínu do 9.2.2012, posoudit a případně navrhnout doplnění do zpracovaného návrhu plánu oprav a rekonstrukcí (příloha č. 7), III. ukládá Výboru pro výstavbu předložit definitivní návrh plánu oprav a rekonstrukcí komunikací v Úvalech do jednání Zastupitelstva města dne 29.3.2012. PRO: 14 PROTI: 0 ZDRŽEL SE: 1	9.2.2012	Reicheltová		splněno dne 29.3.2012 kdy zastupitelstvo schválilo definitivní seznam ulic určených k opravám							
	09/012	Bod č. 6) Návrh plánu oprav a rekonstrukcí komunikací v Úvalech	Usnesení č. Z – 09/012 Zastupitelstvo města Úvaly odvolává Ing. Váňovou z funkce předsedy finančního výboru. PRO: 9 PROTI: 5 ZDRŽEL SE: 1	9.2.2012	Breda		splněno č.j.2112/2012/OEK							
	010/012	Bod č. 6) Návrh plánu oprav a rekonstrukcí komunikací v Úvalech	Usnesení č. Z – 010/012 Zastupitelstvo města Úvaly jmenuje Mgr. Boreckého do funkce předsedy finančního výboru. PRO: 9 PROTI: 2 ZDRŽEL SE: 3 1 lístek neplatný – 1 hlas neplatný	9.2.2012	Breda		splněno č.j.2113/2012/OEK							
	011/012	Bod č. 7) Žádost o zveřejňování podkladových materiálů k jednání zastupitelstva	Usnesení č. Z – 011/012 Zastupitelstvo města Úvaly: I. souhlasí se zveřejňování podkladových materiálů pro jednání zastupitelstva města Úvaly v rozsahu krycího listu materiálů včetně důvodové zprávy, II. souhlasí, aby byly kompletní podkladové materiály k dispozici občanům na vyžádání v prostorách městského úřadu za podmínek, že nebudou porušeny platné právní předpisy. PRO: 15 PROTI: 0 ZDRŽEL SE: 0	9.2.2012	Tesařová		splněno, materiály uveřejňovány na webu města							
	012/012	Bod č. 8) Zásady pro poskytování finančních prostředků z rozpočtu města Úvaly pro sportovní a zájmové organizace	Usnesení č. Z – 012/012 Zastupitelstvo města Úvaly schvaluje Zásady pro poskytování finančních prostředků z rozpočtu města Úvaly (příloha č. 9). PRO: 12 PROTI: 0 ZDRŽEL SE: 2 p. Linhart nebyl přítomen	9.2.2012	Tesařová		splněno, uveřejněno na webu města ke stažení							

013/012	Bod č. 9) Kritéria pro přijímání dětí k předškolnímu vzdělávání v mateřských školách v Úvalech	Usnesení č. Z – 013/012 Zastupitelstvo města Úvaly schvaluje kritéria pro přijímání dětí k předškolnímu vzdělávání v mateřských školách v Úvalech (příloha č. 10). PRO: 14 PROTI: 0 ZDRŽEL SE: 0	9.2.2012	Tesařová			splněno, uveřejněno na webu města ke stažení	ředitelkám MŠ osobně předáno den 14.2.2012						
014/012	Bod č. 10) Darovací smlouva 10 PC pro ZŠ	Usnesení č. Z – 014/012 Zastupitelstvo města Úvaly: I. schvaluje v souladu s § 85 písm. b) poskytnutí daru - 10 PC sestav Základní škole Úvaly, okres Praha-východ, II. pověřuje starostu podpisem smlouvy (příloha č.11). PRO: 14 PROTI: 0 ZDRŽEL SE: 0	9.2.2012	starosta			splněno	darovací smlouvapodepsána č.j. MEUV 1729/2012						
015/012	Bod č. 11) Zrušení Obecně závazné vyhlášky č. 7/2010, o místním poplatku za provozovaný výherní hrací přístroj nebo jiné technické herní zařízení povolené Ministerstvem financí podle jiného právního předpisu	Usnesení č. Z – 015/012 Zastupitelstvo města Úvaly vydává v souladu s § 84 odst. 2 písm. h) zákona č. 128/2000 Sb. o obcích (obecní zřízení), ve znění pozdějších předpisů Obecně závaznou vyhlášku č. 1/2012, kterou se ruší Obecně závazná vyhláška č. 7/2010, o místním poplatku za provozovaný výherní hrací přístroj nebo jiné technické herní zařízení povolené Ministerstvem financí podle jiného právního předpisu (příloha č. 12). PRO: 14 PROTI: 0 ZDRŽEL SE: 0	9.2.2012	Tesařová			splněno, vyhláška vyvěšena							
016/012	Bod 12) Revokace usnesení Z – 033/09 ze dne 16.4. 2009	Usnesení č. Z – 016/012 Zastupitelstvo města zrušuje usnesení Z- 033/09 ze dne 16.4. 2009 (uzavření smlouvy o budoucí kupní smlouvě mezi manželi Misárkovými na pozemky KN p.č. 3100, 3116 a 3117 v k.ú. Úvaly u Prahy a pověření starosty podpisem smlouvy). PRO: 14 PROTI: 0 ZDRŽEL SE: 0	9.2.2012	Prokůpek			SPLNĚNO							
017/012	Bod 13) Přijetí daru – poskytnutí 4 ks výpočetní techniky (2 ks ACER PC a 2 ks ACER MT)	Usnesení č. Z – 017/012 Zastupitelstvo města Úvaly: I. souhlasí s přijetím daru od firmy evocati s.r.o., Plzeňská 2311/2a, České Budějovice – poskytnutí 4 ks výpočetní techniky (2 ks ACER PC a 2 ks ACER MT). Dar se poskytuje k potřebám výuky v Základní škole a Praktické škole Úvaly za účelem výchovným a vzdělávacím při výuce žáků i v mimo školních aktivitách (darovací smlouva příloha č. 13), II. pověřuje starostu města podpisem darovací smlouvy. PRO: 14 PROTI: 0 ZDRŽEL SE: 0	9.2.2012	Reicheltova			splněno, 27.2.2012 podepsána sml. č.j. 2135							
018/012	Bod 14) Členství ve finančním výboru	Usnesení č. Z – 018/012 Zastupitelstvo města Úvaly: I. bere na vědomí rezignaci Ing. Zdeňka Jukina z funkce člena finančního výboru na jeho vlastní žádost, II. ukládá starostovi zajistit vyznění výše uvedené ve smyslu tohoto usnesení. PRO: 14 PROTI: 0 ZDRŽEL SE: 0	9.2.2012	Kyralová	28.2.2012		splněno č.j. 2168/2012/OEK							
Mimořádné Zastupitelstvo města Úvaly ze dne 1.3.2012														

019/012	Bod č. 1) Zadávací dokumentace k výběrovému řízení na dodavatele stavby na akci „Přístavba a změna stavby - stavební úpravy jídelny a varny ZŠ Úvaly, náměstí Arnošta z Pardubic 8, k.ú. Úvaly u Prahy 775738, p.č. 22“	Usnesení č. Z – 019/012 Zastupitelstvo města Úvaly: I. schvaluje předloženou zadávací dokumentaci na výběr dodavatele stavby na akci „Přístavba a změna stavby - stavební úpravy jídelny a varny ZŠ Úvaly, náměstí Arnošta z Pardubic 8, k.ú. Úvaly u Prahy 775738, p.č. 22“ (příloha č. 1), II. pověřuje radu města rozhodnutím o přidělení veřejné zakázky, případně rozhodnutím o vyloučení nebo případným rozhodnutím o námitkách. PRO: 11 PROTI: 0 ZDRŽEL SE: 4	1.3.2012	Reicheltova			Splněno č.j. 4675/12						
020/012	Bod č. 2) Veřejná zakázka – Výběr provozovatele školní jídelny ZŠ Úvaly	Usnesení č. Z – 020/012 Zastupitelstvo města Úvaly: I. vyhlašuje výběrové řízení na veřejnou zakázku na služby: Výběr provozovatele školní jídelny ZŠ Úvaly , II. pověřuje starostu města zajištěním výběrového řízení, III. jmenuje členy sloučené komise pro otevírání obálek a hodnocení nabídek ve složení: Členové: Ing. Michal Breda, JUDr. Ing. Petr Petržilek, Mgr. Petr Borecký, Mgr. Jaroslav Březka, pí Jana Tesařová, Náhradníci: Ing. Ivan Černý, Mgr. Dana Poláková, p. Josef Krutský, Mgr. Lenka Foučková, Bc. František Jungwirth, IV. schvaluje znění zadávací dokumentace pro výběrové řízení na výběr provozovatele školní jídelny ZŠ Úvaly, které tvoří nedílnou součást tohoto usnesení v rozsahu přílohy 2 V. pověřuje radu města rozhodnutím o přidělení veřejné zakázky, případně rozhodnutím o vyloučení nebo případným rozhodnutím o námitkách. PRO: 10 PROTI: 2 ZDRŽEL SE: 3	1.3.2012	Tesařová			splněno, rada rozhodla usnesením č. R 269/012 dne 17.7.2012						
021/012	Bod různé) Revitalizace rybníků Fabrák, Kalák a Jámy – odstoupení vybraného uchazeče od podpisu smlouvy, výzva 2. nevhodnějšího dodavatele	Usnesení č. Z – 021/012 Zastupitelstvo města Úvaly: I. bere na vědomí zprávu o postupu investiční akce města k výběru dodavatele stavby revitalizace rybníků Fabrák, Kalák a Jámy (příloha č.3), II. schvaluje jako vítěze výběrového řízení firmu Rocknet s.r.o., Málkov 37, 430 01 Chomutov, nabídková cena 11.406.412,78,- Kč bez DPH (13.687.694,- Kč S DPH), PRO: 15 PROTI: 0 ZDRŽEL SE: 0	1.3.2012	Reicheltova			splněno, smlouva podepsána dne 1.3.2012						
Rádné Zastupitelstvo města Úvaly ze dne 29.3.2012													
022/012	Bod č. 1) Zpráva o činnosti rady města	Usnesení č. Z – 022/012 Zastupitelstvo města Úvaly bere na vědomí zprávu o činnosti rady města a vedení města za období od 9. 2. 2012 do 29. 3. 2012 (příloha č. 1). PRO: 13 PROTI: 0 ZDRŽEL SE: 0 Mgr. Poláková, p. Linhart – nepřítomni	29.3.2012	starosta			splněno						

023/012	Bod č. 2) Kontrola plnění usnesení zastupitelstva města 2009,2010,2011,2012	<p>Usnesení č. Z – 023/012 Zastupitelstvo města Úvaly bere na vědomí splnění usnesení zastupitelstva města Úvaly z roku 2011 – 0158, 2012 – 02a,03,04,05,06,07,09,010,011,012,013,014,015,017,018 (příloha č. 2).</p> <p>PRO: 13 PROTI: 0 ZDRŽEL SE: 0 Mgr. Poláková, p. Linhart – nepřítomni</p>	29.3.2012	Šimáňová				splněno, tabulka vyvěšena na webu města						
024/012	Bod 3) Výše místního koeficientu daně z nemovitosti, rozbor dopadů na výši daně – zápis z finančního výboru	<p>Poté starosta nechal hlasovat o níže uvedeném protinávru Ing. Morávka.</p> <p>Usnesení č. Z – 024/012 – usnesení nebylo přijato Zastupitelstvo města Úvaly vydává obecně závaznou vyhlášku č.2/2012, kterou se zrušuje Obecně závazná vyhláška č. 2/2011, o stanovení místního koeficientu pro výpočet daně z nemovitosti. PRO: 5 PROTI: 6 ZDRŽEL SE: 3</p>	29.3.2012				usnesení nebylo přijato							
025/012	Bod 3) Výše místního koeficientu daně z nemovitosti, rozbor dopadů na výši daně – zápis z finančního výboru	<p>Poté starosta nechal hlasovat o níže uvedeném protinávru Ing. Černého.</p> <p>Usnesení č. Z – 025/012 – usnesení nebylo přijato Zastupitelstvo města Úvaly: I. vydává obecně závaznou vyhlášku č.2/2012, kterou se zrušuje Obecně závazná vyhláška č. 2/2011, o stanovení místního koeficientu pro výpočet daně z nemovitosti, II. ukládá starostovi připravit znění obecně závazné vyhlášky o stanovení místního koeficientu pro výpočet daně z nemovitosti a předložit ji ke schválení s účinností k 1. říjnu 2012, III. ukládá zpracovat dopady daně z nemovitosti s místním koeficientem na typy vlastníků (majitelé rodinných domků, majitelé podnikových areálů, majitelé ostatních ploch atd.), IV. pověřuje kontrolní výbor provedením kontroly. - plnění usnesení č. Z – 025/01 , týkající se zřízení zvláštního účtu v účetnictví města na kterém budou vedeny veškeré finanční prostředky získané z daně z nemovitosti, - použití finančních prostředků získaných z daně z nemovitosti. PRO: 4 PROTI: 0 ZDRŽEL SE: 10</p>	29.3.2012				usnesení nebylo přijato							

	026/012	Bod 3) Výše místního koeficientu daně z nemovitosti, rozbor dopadů na výši daně – zápis z finančního výboru	<p>Usnesení č. Z – 026/012</p> <p>Zastupitelstvo města Úvaly:</p> <p>I. vydává obecně závaznou vyhlášku č.2/2012, kterou se zrušuje Obecně závazná vyhláška č. 2/2011, o stanovení místního koeficientu pro výpočet daně z nemovitosti (příloha č. 5),</p> <p>II. stanoví pro další daňové období místní koeficient pro výpočet daně z nemovitosti ve výši 3,</p> <p>III. ukládá starostovi připravit znění obecně závazné vyhlášky o stanovení místního koeficientu pro výpočet daně z nemovitosti s koeficientem 3. a předložit ji ke schválení na příštím jednání zastupitelstva,</p> <p>IV. pověřuje kontrolní výbor provedením kontroly:</p> <ul style="list-style-type: none"> • plnění usnesení č. Z – 025/01 , týkající se zřízení zvláštního účtu v účetnictví města na kterém budou vedeny veškeré finanční prostředky získané z daně z nemovitosti, • použití finančních prostředků získaných z daně z nemovitosti. <p>PRO: 9 PROTI: 5 ZDRŽEL SE: 0</p>	29.3.2012	Tesařová			splněno	vyhláška vydána 3.5.2012 usnesením Z-062/012					
n	027/012	Bod 4) Zajištění náhradní autobusové dopravy – čtvrť V Setých, Zálesí: uzavírka silnice II/101 směr Jirny	<p>Usnesení č. Z – 027/012</p> <p>Zastupitelstvo města Úvaly:</p> <p>I. bere na vědomí náklady na současné vylukové řady (uzavírka silnice II/101, zastávka V Setých), které činí 11.500,- Kč/měsíc, tj. 46.000,- na dobu trvání uzavírky a souhlasí se zapracováním této částky do rozpočtu města 2012,</p> <p>II. souhlasí s doplněním spojů vylukových jízdních řádů dle požadavku OS Sever 3H pro uzavírku silnice II/101 – rekonstrukce mostů č. 078 a 079 pouze v rozsahu o spoje, které je možné zajistit v rámci současných spojů (bez spojů, kde je nutné objednat samostatný autobus) – finanční náklady 63.102,- Kč,</p> <p>III. ukládá částku 63.102,- Kč zapracovat do rozpočtu města na rok 2012,</p> <p>IV. ukládá starostovi zajistit zvýšení četnosti autobusové dopravy do zastávky V Setých i po ukončení objíždky s termínem zapracování do změny jízdních řádů v řádném termínu – změna k 1. 9.2012 nebo k 1. 1. 2013.</p> <p>PRO: 14 PROTI: 0 ZDRŽEL SE: 0</p>	29.3.2012	Reicheltoová			I.,II,III. splněno IV. trvá						
	028/012	Bod 5) Zápis ze společného jednání Výboru pro výstavbu a investiční komise ze dne 20. 2. 2012	<p>Usnesení č. Z – 028/012</p> <p>Zastupitelstvo města Úvaly bere na vědomí zápis ze společného jednání Výboru pro výstavbu a investiční komise ze dne 20.2.2012 (příloha č. 6).</p> <p>PRO: 14 PROTI: 0 ZDRŽEL SE: 0</p>	29.3.2012	Reicheltoová			splněno, 29.3.2012						
	029/012	Bod 5) Zápis ze společného jednání Výboru pro výstavbu a investiční komise ze dne 20. 2. 2012	<p>Usnesení č. Z – 029/012</p> <p>Zastupitelstvo města Úvaly na základě projednání ve Výboru pro výstavbu schvaluje zařazení požadavků obyvatel na provedení rekonstrukce komunikace do Seznamu komunikací navržených k rekonstrukci a opravám, konkrétně se jedná o ulice: Oty Pavla, U Horoušánek – až po prodloužení (ul. Diamantová), ul. Jirenská, ul. Sovova, U Kaberny, ul. U Výmoly, Lužická (příloha č.7).</p> <p>PRO: 14 PROTI: 0 ZDRŽEL SE: 0</p>	29.3.2012	Reicheltoová			splněno, zařazeno do seznamu						

030/012	Bod 5) Zápis ze společného jednání Výboru pro výstavbu a investiční komise ze dne 20. 2. 2012	Usnesení č. Z – 030/012 Zastupitelstvo města Úvaly schvaluje zařadit dodatečně požadavky občanů o zařazení komunikací do Návrhu rekonstrukcí v ulici Prokopa Velikého (část od ul. Žižkova po ul. B. Němcové) a ul. Čechova (příloha č. 8). PRO: 14 PROTI: 0 ZDRŽEL SE: 0	29.3.2012	Reicheltová			splněno, zařazeno do seznamu							
031/012	Bod 5) Zápis ze společného jednání Výboru pro výstavbu a investiční komise ze dne 20. 2. 2012	Usnesení č. Z – 031/012 Zastupitelstvo města Úvaly schvaluje kompletní seznam komunikací a ulic navržených k provedení rekonstrukcí a opravám: Erbenova, Alešova, Barákova, Vydrova, Šrámkova, J. Lady, Grégrova, G. Jarkovského, Hakenova, Janáčkova, K Hájovně, Lužická, Otokara Březiny, Palackého, V Podhájí, Purkyňova, Raisova, Rašínova, Ruská, Srbská, Kollárova, Slovinská, Sovova, Štefánikova, Švermova, Táborská, Vítězslava Nováka, Denisova, V. Špály, Prokopa Velikého, Oty Pavla, U Horoušánek – až po prodloužení (ul. Diamantová), Tígrídova, Jirenská, U Kaberny, U Výmoly, Lužická – příloha (mapka– příloha č. 9). PRO: 14 PROTI: 0 ZDRŽEL SE: 0	29.3.2012	Reicheltová			splněno- ulice odsouhlaseny							
032/012	Bod 5) Zápis ze společného jednání Výboru pro výstavbu a investiční komise ze dne 20. 2. 2012	Usnesení č. Z – 032/012 Zastupitelstvo města Úvaly ukládá Výboru pro výstavbu u schválených komunikací k rekonstrukci a na základě Dopravního řešení, stanovit konkrétní skladby povrchů a technologie oprav v jednotlivých ulicích dle kategorií. PRO: 14 PROTI: 0 ZDRŽEL SE: 0	29.3.2012			trvá	splněno							
033/012	Bod 6) Zařazení podnětů do nového územního plánu	Usnesení č. Z – 033/012 Zastupitelstvo města Úvaly na základě doporučení výboru pro výstavbu, který uvedené podněty pro nový územní plán projednal souhlasí se zařazením změny funkčního využití pozemku parc. č. 2609 k. ú. Úvaly u Prahy z veřejné zeleně na území nerušící výroby do připravovaného územního plánu (příloha č. 10). PRO: 13 PROTI: 0 ZDRŽEL SE: 1	29.3.2012	Špíchal		Splněno.	Zařazeno do zadání ÚP. (aktual.26.4.2012)							
034/012	Bod 6) Zařazení podnětů do nového územního plánu	Usnesení č. Z – 034/012 – usnesení nebylo přijato Zastupitelstvo města Úvaly na základě doporučení výboru pro výstavbu, který uvedené podněty pro nový územní plán projednal souhlasí se změnou funkčního využití pozemku parc.č. 2630 k.ú. Úvaly u Prahy z izolační zeleně na území nerušící výroby (příloha č. 11). PRO: 0 PROTI: 14 ZDRŽEL SE: 0	29.3.2012	Špíchal			usnesení nebylo přijato							
035/012	Bod 6) Zařazení podnětů do nového územního plánu	Usnesení č. Z – 035/012 – usnesení nebylo přijato Zastupitelstvo města Úvaly na základě doporučení výboru pro výstavbu, který uvedené podněty pro nový územní plán projednal souhlasí se změnou funkčního využití pozemků parc.č. 3660/19, 3649 k. ú. Úvaly u Prahy z izolační zeleně na čistě obytné území (příloha č. 12). PRO: 0 PROTI: 14 ZDRŽEL SE: 0	29.3.2012	Špíchal			usnesení nebylo přijato							

036/012	Bod 7) Projednáni zastavovací studie lokalit Vinice, Radlická čtvrť, Slunečné terasy s.r.o.– Škvorecká ulice, Slunečné terasy s.r.o. – u Klánovického lesa	Usnesení č. Z – 036/012 Zastupitelstvo města na základě zpracování a projednání uvedených zastavovacích studií v komisi výstavby, výboru pro výstavbu a radě města schvaluje zastavovací studii a parcelaci lokality Vinice s podmínkou velikosti stavební parcely minimálně 800 m², 30% zeleň, chodník, stezka (příloha č. 13). PRO: 9 PROTI: 3 ZDRŽEL SE: 2	29.3.2012	Špíchal		Splněno.	Bude odepsáno žadateli do 10.5.2012. (aktual.26.4.2012) Odepsáno elektronicky. (11.6.2012)							
037/012	Bod 7) Projednáni zastavovací studie lokalit Vinice, Radlická čtvrť, Slunečné terasy s.r.o.– Škvorecká ulice, Slunečné terasy s.r.o. – u Klánovického lesa	Usnesení č. Z – 037/012 Zastupitelstvo města na základě zpracování a projednání uvedených zastavovacích studií v komisi výstavby, výboru pro výstavbu a radě města schvaluje zastavovací studii a parcelaci lokality Radlická čtvrť (příloha č. 14). PRO: 13 PROTI: 1 ZDRŽEL SE: 0	29.3.2012	Špíchal		Splněno.	Bude odepsáno žadateli do 10.5.2012. (aktual.26.4.2012) Odepsáno elektronicky. (11.6.2012)							
038/012	Bod 7) Projednáni zastavovací studie lokalit Vinice, Radlická čtvrť, Slunečné terasy s.r.o.– Škvorecká ulice, Slunečné terasy s.r.o. – u Klánovického lesa	Usnesení č. Z – 038/012 – usnesení nebylo přijato Zastupitelstvo města na základě zpracování a projednání uvedených zastavovacích studií v komisi výstavby, výboru pro výstavbu a radě města schvaluje zastavovací studii a parcelaci projekt Slunečné terasy s.r.o. - u Klánovického lesa (příloha č. 17). PRO: 6 PROTI: 4 ZDRŽEL SE: 4	29.3.2012	Špíchal			usnesení nebylo přijato							
039/012	Bod 7) Projednáni zastavovací studie lokalit Vinice, Radlická čtvrť, Slunečné terasy s.r.o.– Škvorecká ulice, Slunečné terasy s.r.o. – u Klánovického lesa	Usnesení č. Z – 039/012 Zastupitelstvo města na základě zpracování a projednání uvedených zastavovacích studií v komisi výstavby, výboru pro výstavbu a radě města schvaluje zastavovací studii a parcelaci projekt Slunečné terasy s.r.o. – Škvorecká ul. s podmínkou zachování 30% zeleně (příloha č. 16). PRO: 9 PROTI: 4 ZDRŽEL SE: 1	29.3.2012	Špíchal		splněno	Odepsáno dne 26.4.2012.							
040/012	Bod 8) Schválení uzavření smlouvy s Regionální radou o poskytnutí dotace z Regionálního operačního programu regionu soudržnosti NUTS 2 Střední Čechy, výzva č. 65, projekt: Rekonstrukce objektu č.p. 65 nabízející volnočasové aktivity	Usnesení č. Z – 040/012 Zastupitelstvo města Úvaly schvaluje přijetí dotace v rámci projektu Rekonstrukce objektu č.p. 65 nabízející volnočasové aktivity z ROP Střední Čechy (příloha č.17). PRO: 14 PROTI: 0 ZDRŽEL SE: 0	29.3.2012	Reicheltova		splněno	29.3.2012 - odouhlaseno přijetí dotace							
041/012	Bod 8) Schválení uzavření smlouvy s Regionální radou o poskytnutí dotace z Regionálního operačního programu regionu soudržnosti NUTS 2 Střední Čechy, výzva č. 65, projekt: Rekonstrukce objektu č.p. 65 nabízející volnočasové aktivity	Usnesení č. Z – 041/012 Zastupitelstvo města Úvaly: I. zastupitelstvo města Úvaly v návaznosti na schválení poskytnutí dotace Výborem Regionální rady regionu soudržnosti Střední Čechy schvaluje uzavření smlouvy s Regionální radou o poskytnutí dotace ve výši 15.356.762,40 Kč a schvaluje vyčlenění peněžní částky ve výši 3.839.190,60,- Kč, odpovídající spolufinancování projektu „Rekonstrukce objektu č.p. 65 nabízející volnočasové aktivity“ r.č.: CZ.1.15/3.2.00/65.1376, II. ukládá starostovi a) zajistit realizaci tohoto usnesení, b) pověřuje starostu podpisem smlouvy o poskytnutí dotace. PRO: 14 PROTI: 0 ZDRŽEL SE: 0	29.3.2012	Reicheltova		SPLNĚNO	splněno smlouva podepsána dne 24.4.2012							

n	042/012	Bod 9) Sloučení úvalských mateřských škol	Usnesení č. Z – 042/012 Zastupitelstvo města Úvaly: I. souhlasí se sloučením školských právnických osob Mateřská škola Úvaly, Pražská 525, okr. Praha – východ a Mateřská škola Úvaly, Kollárova 1260, okr. Praha-východ, II. ukládá starostovi zahájit legislativní úkony ve smyslu tohoto usnesení. PRO: 14 PROTI: 0 ZDRŽEL SE: 0	29.3.2012	Tesařová		trvá							
	043/012	Bod 10) Členství ve finančním výboru	Zastupitelstvo města Úvaly: I. volí členem finančního výboru Ing. Helenu Váňovou, bytem Otokara Březiny 398, Úvaly, II. ukládá starostovi zajistit vyzromění výše uvedeného ve smyslu tohoto usnesení. PRO: 13 PROTI: 0 ZDRŽEL SE: 1	29.3.2012	Kyralová	splněno	23.4.2012 čj. 4515/2012/OEK							
	044/012	Bod 10) Členství ve finančním výboru	Usnesení č. Z – 044/012 Zastupitelstvo města Úvaly: I. volí členem finančního výboru Ing. Petra Jankovského, bytem U Hostina 1777, Úvaly, II. ukládá starostovi zajistit vyzromění výše uvedeného ve smyslu tohoto usnesení. PRO: 11 PROTI: 0 ZDRŽEL SE: 3	29.3.2012	Kyralová	splněno	17.4.2012 čj.4311/2012/OEK							
	045/012	různé	Usnesení č. Z – 045/012 Zastupitelstvo města Úvaly schvaluje v návaznosti na provedení I. etapy „Rekonstrukce objektu čp. 65“ a současně provedení II. etapy, schvaluje vyčlenění peněžní částky 4.746.949,- Kč na realizaci nové etapy. PRO: 14 PROTI: 0 ZDRŽEL SE: 0	29.3.2012	Reicheltořová	splněno	24.4.2012 podepsána smlouva na dotaci na I. etapu a II. etapa byla dána do neuznatelných nákladů							
	046/012	Bod 11) Plán práce kontrolního výboru na rok 2012	Usnesení č. Z – 046/012 Zastupitelstvo města Úvaly: schvaluje plán práce kontrolního výboru na rok 2012: - Kontrola plnění usnesení rady - Kontrola plnění usnesení zastupitelstva - Kontrola vyřizování stížností - Kontrola vyřizování podnětů, návrhů a připomínek, podaných zastupiteli a občany na jednání zastupitelstva - Kontrola formálního postupu při přidělování a čerpání finančních prostředků přidělených sportovním a zájmovým organizacím - Kontrola formálního postupu při přidělování bytů - Kontrola procedurálního postupu při zadávání a realizaci veřejných zakázek financovaných z rozpočtu města - Kontrola plnění usnesení č. Z – 025/01 , týkající se zřízení zvláštního účtu v účetnictví města na kterém budou vedeny veškeré finanční prostředky získané z daně z nemovitosti - Kontrola použití finančních prostředků získaných z daně z nemovitosti Veškerá kontrolní činnost se týká roku 2011. PRO: 12 PROTI: 0 ZDRŽEL SE: 0 Mgr. Marek Mahdal DiS., Ing. Morávek - nepřítomni	29.3.2012	Hamouzová		splněno							

047/012	Bod 11a) Zpráva o provedení kontroly dle usnesení KV-06/10 Kontrola formálního postupu při přidělování a čerpání příspěvků sportovním a zájmovým organizacím včetně kontroly podkladových materiálů-žádostí	Usnesení č. Z – 047/012 Zastupitelstvo města Úvaly: I. bere na vědomí zprávu o provedení kontroly dle usnesení KV- 6/10 – Kontrola formálního postupu při přidělování a čerpání příspěvků sportovním a zájmovým organizacím včetně kontroly podkladových materiálů-žádostí (příloha č. 18), II. ukládá radě města důsledně požadovat plnění kritérií. PRO: 14 PROTI: 0 ZDRŽEL SE: 0	29.3.2012	Hamouzová			splněno						
048/012	Bod 11b) Zpráva o provedení kontroly – Provéření realizace usnesení, která byla přijata v rámci kontrolních zpráv KV a usnesení zastupitelstva	Usnesení č. Z – 048/012 Zastupitelstvo města Úvaly bere na vědomí zprávu o provedení kontroly - Provéření realizace usnesení, která byla přijata v rámci kontrolních zpráv KV a usnesení zastupitelstva (příloha č.19). PRO: 14 PROTI: 0 ZDRŽEL SE: 0	29.3.2012	Hamouzová			splněno						
049/012	Bod 11c) Zpráva o provedení kontroly dle usnesení KV-04/10 Kontrola vyřizování stížností	Usnesení č. Z – 049/012 Zastupitelstvo města Úvaly: I. bere na vědomí zprávu o provedení kontroly dle usnesení KV- 4/10 – Kontrola vyřizování stížností (příloha č. 20), II. bere na vědomí informaci, že v roce 2010 byla vydána vnitřní směrnice 1/2010, o postupu při vyřizování stížností, podnětů a petic občanů , III. ukládá starostovi města aby i nadále zajistil dodržování dohledu na vyřizování, IV. stížnosti, ostatních podání, podnětů a petic a podání ombudsmana v souladu s platnými právními předpisy, V. ukládá starostovi města aby přijal nezbytná opatření k nápravě pokud některé stížnosti, ostatní podání, podněty a petice a podání ombudsmana nejsou vyřízeny v zákonné lhůtě. PRO: 14 PROTI: 0 ZDRŽEL SE: 0	29.3.2012	Hamouzová			splněno						
050/012	Bod 12) Návrh na rozhodnutí o určení uvolněného a neuvolněného místostarosty	Usnesení č. Z – 050/012 – usnesení nebylo přijato Zastupitelstvo města Úvaly souhlasí s tím, že hlasování bude tajné. PRO: 6 PROTI: 6 ZDRŽEL SE: 2 Starosta konstatoval, že hlasování bude „aklamativní“ – veřejné.	29.3.2012	starosta			usnesení nebylo přijato						
051/012	Bod 12) Návrh na rozhodnutí o určení uvolněného a neuvolněného místostarosty	Usnesení č. Z – 051/012 Zastupitelstvo města Úvaly: I. rozhodlo v souladu s § 84 odst. 2 písm. m) zákona č. 128/2000 Sb., o obcích, v platném znění, že místostarosta JUDr. Ing. Petr Petržílek Ph.D., nar. 4.4.1971, bytem Dvořákova 1624, Úvaly počínaje dnem 1.4.2012 nebude pro výkon funkce místostarosty dlouhodobě uvolněn, II. rozhodlo v souladu s § 84 odst. 2 písm. m) zákona č. 128/2000 Sb., o obcích, v platném znění, že místostarosta Ing. Michal Breda, nar. 3.10.1964, bytem Slovenská 1688, Úvaly počínaje dne 1.4.2012 bude pro výkon funkce místostarosty dlouhodobě uvolněn. PRO: 10 PROTI: 2 ZDRŽEL SE: 2	29.3.2012	starosta			splněno						

052/012	Bod 12) Návrh na rozhodnutí o určení uvolněného a neuvolněného místostarosty	Usnesení č. Z – 052/012 Zastupitelstvo města Úvaly určuje v souladu s § 104 odst. 1 zák. č. 128/2000 Sb., o obcích, v platném znění místostarostu Ing. Michala Bredu zástupcem starosty v době jeho nepřítomnosti. PRO: 10 PROTI: 0 ZDRŽEL SE: 4	29.3.2012	starosta			splněno							
053/012	Bod 12) Návrh na rozhodnutí o určení uvolněného a neuvolněného místostarosty	Usnesení č. Z – 053/012 – usnesení nebylo přijato Zastupitelstvo města Úvaly: I. v souladu s § 72 a § 84 odst.2 písm. n) zákona č. 128/2000 Sb., o obcích, v platném znění stanoví odměnu neuvolněnému místostarostovi ve výši 12 000 Kč měsíčně/bruto. III. ukládá starostovi města zahrnout navýšení odměny neuvolněného místostarosty do rozpočtového opatření. PRO: 7 PROTI: 1 ZDRŽEL SE: 6	29.3.2012				usnesení nebylo přijato							
054/012	Bod 13) Pořizování a archivace audiovizuálního záznamu z VZZM Úvaly	Usnesení č. Z – 054/012 – usnesení nebylo přijato Zastupitelstvo města Úvaly ukládá radě města prověřit možnost pořizování audiovizuálního záznamu z veřejných zasedání zastupitelstva města Úvaly (VZZM) a jejich trvalé archivace na veřejné síti internet včetně technického zabezpečení. PRO: 5 PROTI: 4 ZDRŽEL SE: 5	29.3.2012				usnesení nebylo přijato							
Řádné Zastupitelstvo města Úvaly ze dne 3.5.2012														
055/012	Bod č. 1) Zpráva o činnosti rady města	Usnesení č. Z – 055/012 Zastupitelstvo města Úvaly bere na vědomí zprávu o činnosti rady města a vedení města za období od 29. 3. 2012 do 3. 35 2012 (příloha č. 1). PRO: 15 PROTI: 0 ZDRŽEL SE: 0	3.5.2012	starosta			splněno, zpráva přečtena na Zm 3.5.2012							
056/012	Bod č. 2) Kontrola plnění usnesení zastupitelstva města 2009,2010,2011,2012	Usnesení č. Z – 056/012 Zastupitelstvo města Úvaly bere na vědomí splnění usnesení zastupitelstva města Úvaly z roku 2012 – 019,022,023,028,029,030,031,040,043,044,046,047,048,049,051,052(příloha č. 2). PRO: 15 PROTI: 0 ZDRŽEL SE: 0	3.5.2012	Šimářová			splněno, vloženo na web města k zápisu ze ZM							
057/012	Bod 3) Projednání zastavovací studie Slunečné terasy s.r.o. – U Klánovického lesa, Petice proti výstavbě řadových rodinných domů v lokalitě V Setých	Usnesení č. Z – 057/012 Zastupitelstvo města Úvaly bere na vědomí Petici proti výstavbě řadových rodinných domů v lokalitě V Setých (příloha č. 3). PRO: 15 PROTI: 0 ZDRŽEL SE: 0	3.5.2012	starosta			splněno, petice přiložena na web města							

n	058/012	Bod 4) Zpráva o činnosti finančního výboru	<p>Usnesení č. Z – 058/012</p> <p>Zastupitelstvo města Úvaly</p> <p>I. bere na vědomí zprávu o činnosti finančního výboru,</p> <p>II. bere na vědomí zápis finančního výboru ze dne 17. 4. 2012 (příloha č. 4),</p> <p>III. ruší usnesení č. Z 152/011 z 8. 12. 2011- PPP fondy možnosti financování infrastrukturálních projektů,</p> <p>IV. pověřuje finanční výbor realizací kontrolních akcí:</p> <ul style="list-style-type: none"> - dopracování kontroly prověření hospodaření - nákladů koupaliště za dobu platnosti smluvního vztahu (na VZZM 22.9.11 – nebylo přijato usnesení) - kontrola nákladů pečovatelské služby (ceník, náklady, chod hospodaření, spokojenost klientů) - kontrola čerpání dotací kanalizace, vodovod - kontrola čerpání dotací hasičské auto - kontrola čerpání dotací Pošembeří - kontrola čerpání dotací ZŠ dostavba - hlášení o udržitelnosti projektů financování z dotačních titulů <p>V. pověřuje finanční výbor rozpracováním metodiky schvalování a realizací investic včetně metodiky rozpočtování</p> <p>VI. pověřuje finanční výbor zpracováním návrhu zásad vyhlášky o stanovení podmínek výkupu pozemků města Úvaly,</p> <p>VII. pověřuje finanční výbor zpracováním rozpočtového výhledu města s předložením průběžných informací</p>	3.5.2012	Hájková			bod I. až III. splněno, bod IV. a V. trvá						
n	059/012	Bod 5) Stanovení úvěrového limitu pro financování infrastrukturálních projektů města	<p>Usnesení č. Z – 059/012</p> <p>Zastupitelstvo města Úvaly pověřuje starostu města a předsedu finančního výboru projednáním podmínek úvěrového financování města s limitem 120 milionů Kč a desetiletou splatností.</p> <p>PRO: 14 PROTI: 0 ZDRŽEL SE: 1</p>	3.5.2012	starosta, Mgr. Borecký			splněno. Vypsáno VŘ.						
	060/012	Bod 6) Rozpočtové opatření č. 1	<p>Usnesení č. Z – 060/012 – usnesení nebylo přijato</p> <p>Zastupitelstvo města Úvaly schvaluje rozpočtové opatření č. 1, kde příjmy a výdaje činí 224 641 221,- Kč s tím, že v rozpočtovém opatření nebude zahrnutý kamerový systém do doby než bude předložena koncepce a do příštího zastupitelstva bude připravena úprava rozpočtových mzdových položek ve vazbě změn v mzdách, které se realizují v souvislosti současně předloženým.</p> <p>PRO: 5 PROTI: 7 ZDRŽEL SE: 3</p>	3.5.2012	Hájková			usnesení nebylo přijato						
	061/012	Bod 6) Rozpočtové opatření č. 1	<p>Usnesení č. Z – 061/012</p> <p>Zastupitelstvo města Úvaly:</p> <p>I. schvaluje rozpočtové opatření č. 1, kde příjmy a výdaje činí 224 641 221,- Kč (příloha č. 5, příloha č. 6),</p> <p>III. ukládá vedoucí ekonomického odboru zapracovat rozpočtové opatření č. 1 do výkaznictví města Úvaly.</p> <p>PRO: 10 PROTI: 2 ZDRŽEL SE: 3</p>	3.5.2012	Hájková			splněno						

	062/012	Bod7) Obecně závazná vyhláška obce o stanovení místního koeficientu pro výpočet daně z nemovitosti	Usnesení č. Z – 062/012 Zastupitelstvo města Úvaly: I. vydává souladu s § 84 odst. 2 písm. h) zákona zák. č. 128/2000 Sb., o obcích, v platném znění Obecně závaznou vyhlášku č. 3/2012 o stanovení místního koeficientu pro výpočet daně z nemovitosti (příloha č. 7), II. ukládá starostovi města zajistit její vyhlášení. PRO: 11 PROTI: 3 ZDRŽEL SE: 0 p. Linhart nebyl přítomen	3.5.2012	Tesařová			splněno,vyvěšeno						
	063/012	Bod 8) Přidělení finančních prostředků pro sportovní a zájmové organizace	Usnesení č. Z – 063/012 Zastupitelstvo města Úvaly dle návrhu komise: I. přiděluje finanční prostředky pro sportovní a zájmové organizace v Úvalech takto: SK Úvaly 123 000,- Kč (projekt Bezpečná branka) 95.000,- Kč (údržba sportovišť) TC Úvaly 95 000,- Kč (rekonstrukce oplocení, vrat, vybavení šaten) 19.000,- Kč (provozní náklady) Český rybářský svaz 50 350,- Kč (oprava rybochovných zařízení) 47 500,- Kč (činnost kroužku mládeže) II. ukládá starostovi zajistit vyzoomění žadatelů a vyplacení částek ve smyslu tohoto usnesení. PRO: 12 PROTI: 0 ZDRŽEL SE: 3	3.5.2012	Hamouzová			splněno, dne 14.5.2012 žadatelé vyzoomění, darovací smlouvy podepsány						
	064/012	Bod 9) Koncepce využití majetku města v období roku 2012 – 2016	Usnesení č. Z – 064/012 Zastupitelstvo města Úvaly bere na vědomí koncepci využití majetku města Úvaly v období roku 2012 – 2016 (příloha č. 8) a stanovuje termín pro podání připomínek zastupitelů do konce května 2012. PRO: 15 PROTI: 0 ZDRŽEL SE: 0	3.5.2012	Ing. Breda			splněno						
		Bod Různé) Smlouva o vzájemné spolupráci při koordinaci výstavby vodovodu a smlouva o smlouvě budoucí kupní mezi Městem Úvaly, Hostin Development s.r.o. a Úvaly Development s.r.o. – staženo z jednání		3.5.2012				staženo z jednání						
n	065/012	Bod Různé) Žádost obyvatel města Úvaly z lokality Zálesí o zachování provizorní autobusové zastávky Úvaly, rozcestí Horoušánky včetně zachování linky č. 344 i po ukončení objížďky v souvislosti s rekonstrukcí „Jirenská	Usnesení č. Z – 065/012 Zastupitelstvo města Úvaly: I. bere na vědomí informaci obyvatel lokality Zálesí o zachování autobusové zastávky včetně linky 344 i po skončení stavebních prací (příloha č. 9), II. ukládá starostovi prověřit možnosti, včetně technických požadavků a finančních dopadů a na příštím na příštím veřejném zasedání Zastupitelstva města Úvaly dne 21. 6. 2012 předložit informaci ve smyslu tohoto usnesení. PRO: 15 PROTI: 0 ZDRŽEL SE: 0	3.5.2012	Reicheltová			trvá						

n	066/012	různé	Usnesení č. Z – 066/012 Zastupitelstvo města Úvaly: I. bere na vědomí informaci o stavu rekonstrukce školní jídelny, II. schvaluje využití ušetřených finančních prostředků v řádu do 4 mil. Kč na nákup technologie a vybavení školní jídelny, III. pověřuje radu města realizací výběrového řízení na nákup technologie a vybavení školní jídelny. PRO: 15 PROTI: 0 ZDRŽEL SE: 0	3.5.2012	Ing. Breda		splněno. Výběrové řízení zrealizováno									
Mimořádné Zastupitelstvo města Úvaly ze dne 24.5.2012																
	067/012	Bod č. 1) Dostavba a rekonstrukce vodovodní sítě Úvaly – sdělení OPŽP – zařazení akce do seznamu potenciálně problematických projektů, Zápís z mimořádného zasedání finančního výboru č. I/2012 ze dne 22. 05. 2012, 17.00	Usnesení č. Z – 067/012 Zastupitelstvo města Úvaly: I. bere na vědomí sdělení SFŽP ČR o zařazení akce „Dostavba a rekonstrukce vodovodní sítě Úvaly“ do seznamu potenciálně problematických projektů, II. souhlasí s uskutečněním investiční akce v rozsahu daném přílohy č.1 (rekonstrukce vodojemu Rohožník, nová výstavba přivaděčích řadů a vodojemu Úvaly- jih, propojení a oddělení stávající sítě v Úvalech), III. bere na vědomí zprávu finančního výboru, která se týká této záležitosti (příloha č. 2). PRO: 9 PROTI: 0 ZDRŽEL SE: 2	24.5.2012	Reicheltořá, Borecký		splněno, Usnesení bylo předáno provádějící firmě IMOS									
n	068/012	Bod č. 2) Zpráva finanční ho výboru	Usnesení č. Z – 068/012 Zastupitelstvo města Úvaly bere na vědomí zprávu finančního výboru ze dne 22.5.2012 (příloha č. 2) PRO: 11 PROTI: 0 ZDRŽEL SE: 0	24.5.2012	Hájková		splněno									
n	069/012	Bod 4) Příprava návrhu smlouvy o vzájemné spolupráci a koordinaci při uložení inženýrských sítí v ulici Škvorecká	Usnesení č. Z – 069/012 Zastupitelstvo města Úvaly: I. pověřuje radu města odsouhlasením smlouvy o vzájemné spolupráci a koordinaci při uložení inženýrských sítí v ulici Škvorecká mezi městem Úvaly a Hostín Development s.r.o., po předchozím projednání a odsouhlasení smlouvy právním zástupcem města, II. pověřuje starostu města podpisem smlouvy o vzájemné spolupráci a koordinaci při uložení inženýrských sítí v ulici Škvorecká po odsouhlasení radou města PRO: 10 PROTI: 0 ZDRŽEL SE: 0	24.5.2012	Reicheltořá		splněno, smlouva podepsána dne 18.7.2012									
Řádné Zastupitelstvo města Úvaly ze dne 21.6.2012																
	070/12	Bod) Zpráva o činnosti rady města	Usnesení č. Z – 070/012 Zastupitelstvo města Úvaly bere na vědomí zprávu o činnosti rady města a vedení města za období od 3. 5. 2012 do 21. 6. 2012 (příloha č. 1). PRO: 15 PROTI: 0 ZDRŽEL SE: 0	21.6.2012	starosta		splněno, předloženo na ZM									
	071/012	Bod č. 1) Kontrola plnění usnesení zastupitelstva města 2009 - 2012	Usnesení č. Z – 071/012 Zastupitelstvo města Úvaly bere na vědomí splnění usnesení zastupitelstva města Úvaly z roku 2009 – 033,047 2011 – 031,0148 2012 -016, 033, 036, 037, 039, 041, 042, 045, 055, 056, 057, 061, 062, 063, 064 (příloha č. 2). PRO: 15 PROTI: 0 ZDRŽEL SE: 0	21.6.2012	Šimáňová		splněno, vloženo na web města									

n	080/12	Bod č.7) Zápis ze společného jednání Výboru pro výstavbu a investiční komise ze dne 12.6.2012	Usnesení č. Z – 080/012 Zastupitelstvo města Úvaly: I. bere na vědomí studii organizace dopravy v ul. Kollárova v ul. MŠ příloha č. 8). II. schvaluje zjednosměrnění ulice Kollárova v úseku ulice Erbenova – ulice Maroldova. PRO: 14 PROTI: 0 ZDRŽEL SE: 1	21.6.2012	Reicheltová			trvá -značky objednány							
n	081/012	Bod č.8) Schválení „Dopravně inženýrské studie“	Usnesení č. Z – 081/012 Zastupitelstvo města Úvaly: I. na základě jednání výboru pro výstavbu a investiční komise ukládá zpracovat do generelu dopravního řešení připomínky členů výboru pro výstavbu (příloha č. 9 z důvodu velikosti v elektronické podobě na cd), II. pověřuje místostarostu města Ing. Bredu zajištěním vyvěšení na webu města dopravního generelu a zajistit jeho veřejné projednání, III. pověřuje místostarostu města Ing. Bredu k zajištění výběrového řízení na zpracování projektové dokumentace pro územní řízení, stavební povolení a výběr dodavatele podle předloženého Generelu dopravního řešení, a to pro Oblasti č. 3,4,6,7. PRO: 15 PROTI: 0 ZDRŽEL SE: 0	21.6.2012	Breda			splněno - výběrové řízení probíhá, zajišťuje Advokátní kancelář	18.7.2012 bude veřejně projednání studie						
n	082/12	Bod č.9) Studie organizace parkování v oblasti nádraží ČD	Usnesení č. Z – 082/012 Zastupitelstvo města Úvaly: I. bere na vědomí studii organizace parkování v oblasti nádraží (příloha č. 10), II. pověřuje místostarostu města Ing. Michala Bredu zajištěním vyvěšení na webu města studie organizace parkování v oblasti nádraží ČD a zajistit jeho veřejné projednání III. pověřuje místostarostu města Ing. Michala Bredu jednáním o pronájmu nebo odkupu pozemků parc. č. 2900/2, 2939/2, 2940/2, 2940/1, 2941/2 (bývalé uhelné sklady) s majiteli, IV. pověřuje místostarosty města Ing. Michala Bredu a JUDr. Ing. Petr Petržilek, Ph.D. zařadit i možnost vytvoření parkovacího domu v areálu PT Servisu, posoudit tuto variantu z hlediska dopravní studie a zahájit jednání s majiteli PT Servisu. PRO: 15 PROTI: 0 ZDRŽEL SE: 0	21.6.2012	Breda			trvá							
n	083/12	Bod č.10) Dodatek č. 1 ke smlouvě č. 09047291 o poskytnutí podpory ze Státního fondu životního prostředí ČR - Vodohospodářské investice města Úvaly (výstavba splašková kanalizace)	Usnesení č. Z – 083/012 Zastupitelstvo města Úvaly: I. schvaluje Dodatek č. 1 ke smlouvě č. 09047291 o poskytnutí podpory ze Státního fondu životního prostředí ČR ve výši 141.663.366,- Kč (dotace se skládá ze dvou částí tj. podpora ze SFŽP - 7.870.187,- Kč a Rozhodnutí MŽP o poskytnutí dotace ve výši 133.793.179,- Kč). Podpora je určena na akci: Vodohospodářské investice města Úvaly – výstavba splaškové kanalizace (příloha č. 11), II. pověřuje starostu města podpisem dodatku č. 1 ke smlouvě č. 09047291. PRO: 15 PROTI: 0 ZDRŽEL SE: 0	21.6.2012	Reicheltová			splněno, dodatek podepsán a odeslán na SFŽP dne 27.6.2012, č.j. 6202/2012							

	084/012	Bod č.11) Smlouva č. 10081536 o poskytnutí podpory ze Státního fondu životního prostředí ČR ve výši 673.221,65 Kč a Rozhodnutí MŽP o poskytnutí dotace ve výši 8.751.881,45 Kč na akci „Revitalizace rybníků Fabrák, Kalák a Jámy“ (tj. celkem podpora + dotace 9.425.103,10 Kč)	Usnesení č. Z – 084/012 Zastupitelstvo města Úvaly: I. schvaluje smlouvu č. 10081536 o poskytnutí podpory ze Státního fondu životního prostředí ČR ve výši 673.221,65 Kč a Rozhodnutí MŽP o poskytnutí dotace ve výši 8.751.881,45 Kč na akci „Revitalizace rybníků Fabrák, Kalák a Jámy“ (tj. dotace celkem: podpora ze SFŽP + Rozhodnutí MŽP 9.425.103,10 Kč), (příloha č. 12), II. pověřuje starostu města podpisem smlouvy č. 10081536 PRO: 15 PROTI: 0 ZDRŽEL SE: 0	21.6.2012	Reicheltoová			splněno, smlouva podepsána 27.6.2012,č.j. 6125/2012						
n	085/012	Bod č.12) Žádost obyvatel města Úvaly z lokality Zálesí o zachování provizorní autobusové zastávky Úvaly, rozcestí Horoušánky včetně zachování linky č. 344 i po ukončení objížďky v souvislosti s rekonstrukcí mostů č. 079 a 079	Usnesení č. Z – 085/012 Zastupitelstvo města Úvaly pověřuje radu města zajištěním dalších jednání vedoucích k zachování zastávek Úvaly, rozcestí Horoušánky na pozemní komunikaci III/10164 (příloha č. 13 – žádost obyvatel). PRO: 15 PROTI: ZDRŽEL SE:	21.6.2012	Reicheltoová			trvá-opětovné podání žádosti všem státním org.						
n	086/012	Bod č.13) Darování pozemků Dana Semrádová (Úvaly lokalita nad novou ČOV)	Usnesení č. Z – 086/012 Zastupitelstvo města Úvaly: I. souhlasí s uzavřením darovací smlouvy a tím i s přijetím daru, kterým jsou pozemky KN p.č. 3235/48, druh pozemku orná půda o výměře 197 m2 a pozemku KN p.č. 3235/136, druh pozemku orná půda o výměře 4 411 m2, který vznikl geometrickým oddělením z pozemku KN p.č. 3235/1, oba pozemky v k.ú. Úvaly u Prahy od Mgr. Dany Semrádové, bytem Jankovského 994/50, 150 00 Praha 7 – Holešovice (příloha č. 14). II. pověřuje starostu podpisem darovací smlouvy. PRO: 15 PROTI: ZDRŽEL SE:	21.6.2012	Jungwirth			splněno darovací smlouva podepsána 29.10.2012						
n	087/012	Bod č.14) Námitka Ing. Dušana Misárka proti zrušujícímu usnesení	Usnesení č. Z – 087/012 Zastupitelstvo města Úvaly: I. ukládá starostovi, aby ve spolupráci s redakční radou Života Úvaly připravil omluvu vlastníkům pozemků čp. 3100, 3116 a 3117 v k.ú. Úvaly u Prahy do příštího vydání (září) Života Úval, II. pověřuje starostu města jednáním s vlastníky pozemků o podmínkách odkoupení nebo směny pozemku čp. 3100, 3116 a 3117 v k.ú. Úvaly u Prahy a podmínky této směny předložilo na dalším zasedání zastupitelstva města. PRO: 15 PROTI: 0 ZDRŽEL SE: 0	21.6.2012	Jungwirth			trvá	I. Omluva do ŽÚ bude připravena na srpnovou redakční radu. Probíhá jednání.					
	088/012	Bod č.14) Námitka Ing. Dušana Misárka proti zrušujícímu usnesení	Usnesení č. Z – 088/012 Zastupitelstvo města Úvaly ukládá starostu zajistit realizaci prověření výpusti drenážní trubky do potoku Výmola v oblasti Ztraceného korce. PRO: 15 PROTI: 0 ZDRŽEL SE: 0	21.6.2012	Prokůpek			SPLNĚNO						

n	089/012	Bod č.15) TJ Sokol Úvaly – žádost o prodej pozemku	Usnesení č. Z – 089/012 Zastupitelstvo města Úvaly: I. schvaluje zveřejnění záměru prodeje pozemku KN p.č. 4006/9, druh pozemku ostatní plocha se způsobem využití sportoviště a rekreační plocha o výměře 513 m2 v k.ú. Úvaly u Prahy (příloha č. 16 - kopie katastrální mapy se zákresem pozemku), II. pověřuje starostu zajištěním zveřejnění záměru prodeje. PRO: 14 PROTI: 0 ZDRŽEL SE: 1	21.6.2012	Jungwirth			trvá	zadán znalecký posudek					
	090/012	Bod č.16) Stanovisko města k návrhu uznání závazku – ČECHOSLÁVIE, spol. s r.o.	Usnesení č. Z – 090/012 – usnesení nebylo přijato Zastupitelstvo města Úvaly souhlasí s nově navrženým zněním uznání závazku, které ČECHOSLÁVIE, spol. s r.o. požaduje uzavřít (příloha č. 17). PRO: 0 PROTI: 15 ZDRŽEL SE: 0	21.6.2012	Breda			usnesení nebylo přijato						
	091/012	Bod č.16) Stanovisko města k návrhu uznání závazku – ČECHOSLÁVIE, spol. s r.o.	Usnesení č. Z – 091/012 Zastupitelstvo města Úvaly trvá na znění Dohody o narovnání mezi městem Úvaly a společností ČECHOSLÁVIE, spol. s r.o., se sídlem Ječná 550/1, 120 00 Praha 2 schválené usnesením zastupitelstva č. Z-011/011 ze dne 24.2.2011 (příloha č.18). PRO: 13 PROTI: 1 ZDRŽEL SE: 1	21.6.2012	Breda			trvá						
n	092/012	Bod č.17) Koncepce využití majetku města v období roku 2012 – 2016	Usnesení č. Z – 092/012 Zastupitelstvo města Úvaly: I. schvaluje koncepci využití majetku města v letech na roky 2012 až 2016 (příloha č. 19), II. pověřuje místostarostu Ing. Bredu zajištěním rozpracování jednotlivých položek této koncepce a jejich předkládání radě města nebo zastupitelstvu (podle objemu nákladů) podle termínu plánované realizace. PRO: 13 PROTI: 0 ZDRŽEL SE: 2	21.6.2012	Breda			trvá						
	093/012	Bod č.18) Dohoda o zpětvzetí výpovědi Smlouvy o přenechání VO na území města Úvaly do nájmu, o jeho provozování a správě s firmou ELTODO-CITELUM, s.r.o. a Dodatek č. 1 Smlouvy o přenechání VO na území města Úvaly do nájmu, o jeho provozování a správě s firmou ELTODO-CITELUM, s.r.o. Novodvorská 1010/14, Praha 4, IČ: 25751018	Usnesení č. Z – 093/012 Zastupitelstvo města Úvaly: I. souhlasí s uzavřením Dohody o zpětvzetí výpovědi Smlouvy o přenechání VO na území města Úvaly do nájmu, o jeho provozování a správě s firmou ELTODO-CITELUM, s.r.o., Novodvorská 1010/14, Praha 4, IČ: 25751018 (příloha č. 20), II. pověřuje starostu města podpisem Dohody o zpětvzetí výpovědi Smlouvy o přenechání VO na území města Úvaly do nájmu, o jeho provozování a správě s firmou ELTODO-CITELUM, s.r.o. PRO: 15 PROTI: 0 ZDRŽEL SE: 0	21.6.2012	Jungwirth			splněno, Dohoda pod č.j. MEUV 7017/2012 podepsána dne 27.6.2012						

	094/012	Bod č.18) Dohoda o zpětvzetí výpovědi Smlouvy o přenechání VO na území města Úvaly do nájmu, o jeho provozování a správě s firmou ELTODO-CITELUM, s.r.o. a Dodatek č. 1 Smlouvy o přenechání VO na území města Úvaly do nájmu, o jeho provozování a správě s firmou ELTODO-CITELUM, s.r.o. Novodvorská 1010/14, Praha 4, IČ: 25751018	Usnesení č. Z – 094/012 Zastupitelstvo města Úvaly I. schvaluje Dodatek č. 1 Smlouvy o přenechání VO na území města Úvaly do nájmu, o jeho provozování a správě s firmou ELTODO-CITELUM, s.r.o. (příloha č. 21), II. pověřuje starostu města podpisem Dodatku č. 1 Smlouvy o přenechání VO na území města Úvaly do nájmu, o jeho provozování a správě s firmou ELTODO-CITELUM, s.r.o. PRO: 15 PROTI: 0 ZDRŽEL SE: 0	21.6.2012	Jungwirth			splněno, Dodatek č.1 pod čj.MEUV 7016/2012 podepsán dne 27.6.2012						
n	095/012	Bod č.19) Výběrové řízení na opravu povrchů komunikací	Usnesení č. Z – 095/012 Zastupitelstvo města Úvaly I. souhlasí s provedením oprav povrchu komunikací v ulicích: Nerudova, Boženy Němcové, Raisova, Jiráskova, Wolkerova, náměstí Svobody (část) a ulice Dobrovská v limitu do výše 2 000 000,- Kč včetně DPH (příloha č. 22), II. ukládá místostarostovi Ing. Bredovi zajistit zpracování zadávací dokumentace k výběrovému řízení na dodavatele oprav výše uvedených komunikací. PRO: 15 PROTI: 0 ZDRŽEL SE: 0	21.6.2012	Breda			trvá						
n	096/012	Bod č.20) Žádost na odprodej části pozemku p.č.3598 v k.ú. Úvaly u Prahy	Usnesení č. Z – 096/012 Zastupitelstvo města Úvaly schvaluje zveřejnění záměru prodeje části pozemku p.č. 3598 v k.ú. Úvaly u Prahy, druh pozemku ostatní plocha, způsob využití ostatní komunikace, o velikosti 0,14m2 dle návrhu geometrického plánu č. 2438-31/2012 (příloha č. 23). PRO: 15 PROTI: 0 ZDRŽEL SE: 0	21.6.2012	Jungwirth			jde na ZM 13.12.2012						
	097/012	Bod č.21) Souhlas s přijetím dotace ze Středočeského Fondu kultury a obnovy památek („Mobilář pro knihovnu v Úvalech“ ve výši 50 000,- Kč) a Středočeského Fondu životního prostředí a zemědělství („Parková zahrada - Úvaly“ ve výši 3 640 000,- Kč)	Usnesení č. Z – 097/012 Zastupitelstvo města Úvaly souhlasí s přijetím dotace ze Středočeského Fondu kultury a obnovy památek na rok 2012 na akci: „Mobilář pro knihovnu v Úvalech“ ve výši 50 000,- Kč, včetně závazku jejího spolufinancování ve výši 6 000,- Kč. PRO: 15 PROTI: 0 ZDRŽEL SE: 0	21.6.2012	Jungwirth			splněno						
	098/012	Bod č.21) Souhlas s přijetím dotace ze Středočeského Fondu kultury a obnovy památek („Mobilář pro knihovnu v Úvalech“ ve výši 50 000,- Kč) a Středočeského Fondu životního prostředí a zemědělství („Parková zahrada - Úvaly“ ve výši 3 640 000,- Kč)	Usnesení č. Z – 098/012 Zastupitelstvo města Úvaly souhlasí s přijetím dotace ze Středočeského Fondu životního prostředí a zemědělství na akci: „Parková zahrada- Úvaly“ ve výši 3 640 000,- Kč včetně závazku jejího spolufinancování ve výši 200 000,- Kč. PRO: 15 PROTI: 0 ZDRŽEL SE: 0	21.6.2012	Jungwirth			splněno						
Mimořádné Zastupitelstvo města Úvaly ze dne 19.7.2012														

n	099/012	Bod1) Smlouva o vzájemné spolupráci při koordinaci výstavby vodovodu a smlouva o smlouvě budoucí	Usnesení č. Z – 099/012 Zastupitelstvo města Úvaly: I. schvaluje Smlouvu o vzájemné spolupráci při koordinaci výstavby vodovodu a Smlouvu o smlouvě budoucí kupní mezi Městem Úvaly, Hostín Development s.r.o. a Úvaly Development s.r.o. (příloha č. 1), II. pověřuje starostu města podpisem smlouvy. PRO: 10 PROTI: 0 ZDRŽEL SE: 1	19.7.2012	starosta	31.8.2012		splněno, smlouva podepsána						
	0100/012	Bod č. 2) Dodatek č. 2 ke zřizovací listině ZŠ Úvaly	Usnesení č. Z – 100/012 Zastupitelstvo města Úvaly schvaluje Dodatek č. 2 ke zřizovací listině Základní školy Úvaly, okres Praha – východ, se sídlem nám. Arnošta z Pardubic 8, Úvaly ze dne 17.5.2011 (příloha č. 2). PRO: 11 PROTI: 0 ZDRŽEL SE: 0	19.7.2012	Tesařová	31.8.2012	splněno	20.7.2012	dodatek podepsán dne 20.7.2012					
n	0101/012	Bod č.3) ÚZVSM – bezúplatný převod pozemků	Usnesení č. Z – 0101/012 Zastupitelstvo města schvaluje: I. podání žádosti na Úřad pro zastupování státu ve věcech majetkových o bezúplatný převod pozemků v katastrálním území Úvaly u Prahy (příloha č. 3): - poz.parc.č. 3869/3 vodní plocha, koryto vodního toku přirozené nebo upravené - poz.parc.č. 3880/1, ostatní plocha, ostatní komunikace - poz.parc.č. 3881/1, vodní plocha, rybník - poz.parc.č.3881/2, vodní plocha, rybník - poz.parc.č.3884/3, ostatní plocha, neplodná půda - poz.parc.č.3885/1, ostatní plocha, jiná plocha - poz.parc.č.3886/1, vodní plocha, rybník - poz.parc.č.3886/5, vodní plocha, rybník - poz.parc.č.3886/6, vodní plocha, rybník - poz.parc.č.3886/7, vodní plocha, rybník II. přijmutí bezúplatně převážených pozemků na město od Úřadu pro zastupování státu ve věcech majetkových. Jedná se o pozemky: - poz.parc.č. 3869/3 vodní plocha, koryto vodního toku přirozené nebo upravené - poz.parc.č. 3880/1, ostatní plocha, ostatní komunikace - poz.parc.č. 3881/1, vodní plocha, rybník - poz.parc.č.3881/2, vodní plocha, rybník - poz.parc.č.3884/3, ostatní plocha, neplodná půda	19.7.2012	Jungwirth	31.8.2012		trvá						
Zastupitelstvo města Úvaly ze dne 20.9.2012														
	0102/012	Bod 1) Zpráva o činnosti rady města a vedení města za období od 21. 6. 2012 do 22. 9. 2012	Usnesení č. Z – 0102/012 Zastupitelstvo města Úvaly bere na vědomí zprávu o činnosti rady města a vedení města za období od 21.6.2012 do 22.9.2012 (příloha č. 1). PRO: 10 PROTI: 0 ZDRŽEL SE: 1	20.9.2012	starosta			splněno, vloženo na web města						
	0103/012	Bod 2) Kontrola plnění usnesení zastupitelstva města 2009 - 2012	Usnesení č. Z – 0103/012 Zastupitelstvo města Úvaly bere na vědomí splnění usnesení zastupitelstva města Úvaly z roku 2010 - 066 2011 - 0120,0147,0151,0152 2012 – 020,026,032,067,070,071,072,073,075,076,077,078,079,082,083,084,088,093,094,097,098,099,0100 (příloha č. 2). PRO: 11 PROTI: 0 ZDRŽEL SE: 0	20.9.2012	Tesařová			splněno, vloženo na web města						

0104/012	Bod 3) Koncesní řízení na akci „Provozování vodovodu a kanalizací pro veřejnou potřebu města Úvaly	<p>Usnesení č. Z – 0104/012</p> <p>Zastupitelstvo města schvaluje:</p> <p>I. vítěze koncesního řízení na „Provozování vodovodů a kanalizací pro veřejnou potřebu města Úvaly“, společnost Stavokomplet spol. s r.o., se sídlem Královická 251, Brandýs nad Labem – Stará Boleslav, Zápy, IČ 47052945 (příloha č. 3),</p> <p>II. uzavření smlouvy o provozování vodovodů a kanalizací pro veřejnou potřebu města Úvaly se společností Stavokomplet spol. s r.o., se sídlem Královická 251, Brandýs nad Labem Stará Boleslav, Zápy, IČ 47052945.</p> <p>III. pověřuje starostu podpisem smlouvy o provozování vodovodů a kanalizací pro veřejnou potřebu města Úvaly.</p> <p>PRO: 11 PROTI: 0 ZDRŽEL SE: 0</p> <p>Odpovědná osoba: p. Prokůpek</p>	20.9.2012	Prokůpek	31.10.2012	Splněno.	Výsledek koncesního řízení byl účastníkům oznámen. (9.10.2012)							
0105/012	Bod 4) Projednání podnětu pana Michaela Janovského do nového územního plánu	<p>Usnesení č. Z – 0105/012</p> <p>Zastupitelstvo města Úvaly na základě doporučení výboru pro výstavbu, který uvedeně podněty pro nový územní plán projednal, souhlasí se zařazením změny funkčního využití pozemků parc. č. 3957/25 a 3957/14 v k. ú. Úvaly u Prahy z orné půdy na území nerušící výroby do připravovaného územního plánu (příloha č. 4).</p> <p>PRO: 11 PROTI: 0 ZDRŽEL SE: 0</p> <p>Odpovědná osoba: p. Prokůpek</p>	20.9.2012	Prokůpek	31.10.2012	Splněno.	Zařazeno do nového ÚP jako podnět č. 35. Odeslán dopis-vyrozumění čj.ŽPÚP/5508/12 ze dne 15.10.2012.							
0106/012	Bod 4) Projednání podnětu pana Michaela Janovského do nového územního plánu	<p>Usnesení č. Z – 0106/012</p> <p>Zastupitelstvo města Úvaly na základě doporučení výboru pro výstavbu, který uvedeně podněty pro nový územní plán projednal, nesouhlasí se změnou funkčního využití pozemku parc.č. 3348/1 v k.ú. Úvaly u Prahy z orné půdy na území nerušící výroby (příloha č. 5).</p> <p>PRO: 10 PROTI: 0 ZDRŽEL SE: 1</p> <p>Odpovědná osoba: p. Prokůpek</p>	20.9.2012	Prokůpek	31.10.2012	Splněno.	Odeslán dopis-vyrozumění čj. ŽPÚP/5508/12 ze dne 15.10.2012.							
0107/012	Bod 4) Projednání podnětu pana Michaela Janovského do nového územního plánu	<p>Usnesení č. Z – 0107/012</p> <p>Zastupitelstvo města Úvaly na základě doporučení výboru pro výstavbu, který uvedeně podněty pro nový územní plán projednal, nesouhlasí se změnou funkčního využití pozemků parc.č. 3992/2 a s ním sousedících menších pozemků parc. č. 3990/1, 3991/5, 3993/6, 3994/2, 3995/1, 3995/2, 3998/1, 3999/5 a 3153/13, všechny pozemky v k.ú. Úvaly u Prahy z orné půdy na území s funkcí obytnou (příloha č. 6).</p> <p>PRO: 11 PROTI: 0 ZDRŽEL SE: 0</p> <p>Odpovědná osoba: p. Prokůpek</p>	20.9.2012	Prokůpek	31.10.2012	Splněno.	Odeslán dopis-vyrozumění čj. ŽPÚP/5508/12 ze dne 15.10.2012.							
0108/012	Bod 5) Smlouva o poskytnutí příspěvku na infrastrukturu a Zástavní smlouva - pozemek parc.č.3841/25 k.ú. Úvaly u Prahy o výměře 31.669 m2	<p>Usnesení č. Z – 0108/012</p> <p>Zastupitelstvo města Úvaly:</p> <p>I. schvaluje Smlouvu o poskytnutí příspěvku na infrastrukturu (pozemek parc. č. 3841/25 k.ú. Úvaly u Prahy o výměře 31.669 m2) mezi Ing. Tomášem Čábelem, Ing. Alešem Málkem a Městem Úvaly (příloha č. 7),</p> <p>II. pověřuje starostu města podpisem této smlouvy.</p> <p>PRO: 10 PROTI: 0 ZDRŽEL SE: 1</p> <p>Odpovědná osoba: p. Prokůpek</p>	20.9.2012	Prokůpek	31.10.2012	Splněno.	Smlouva je oboustranně podepsána dne 3.10.2012.							

0109/012	Bod 5) Smlouva o poskytnutí příspěvku na infrastrukturu a Zástavní smlouva - pozemek parc.č.3841/25 k.ú. Úvaly u Prahy o výměře 31.669 m2	Usnesení č. Z – 0109/012 Zastupitelstvo města Úvaly: I. schvaluje Zástavní smlouvu mezi Ing. Tomášem Čábelou, Ing. Alešem Málkem a Městem Úvaly (pozemek parc. č. 3841/25 k.ú. Úvaly u Prahy o výměře 31.669 m2), Úvaly (příloha č. 8), II. pověřuje starostu města podpisem této smlouvy. PRO: 10 PROTI: 0 ZDRŽEL SE: 1 Odpovědná osoba: p. Prokůpek	20.9.2012	Prokůpek	31.10.2012	Splněno.	Smlouva je oboustranně podepsána dne 12.10.2012.							
0110/012	Bod 6) Plánovací smlouva pro lokalitu „Slunečné terasy Úvaly u Prahy“ a Smlouva o poskytnutí příspěvku na infrastrukturu – pozemky parc. č. 521, 522 v k.ú. Úvaly u Prahy o výměře 7.160m²	Usnesení č. Z – 0110/012 Zastupitelstvo města Úvaly: I. schvaluje Plánovací smlouvu (pozemky parc. č. 521, 522 v k. ú. Úvaly u Prahy o výměře 7.160m²) mezi společností Slunečné terasy s.r.o. a městem Úvaly (příloha č. 9), II. pověřuje starostu města podpisem této smlouvy. PRO: 8 PROTI: 1 ZDRŽEL SE: 2 Odpovědná osoba: p. Prokůpek	20.9.2012	Prokůpek	31.10.2012	Splněno.	Smlouva je oboustranně podepsána dne 15.10.2012.							
0111/012	Bod 6) Plánovací smlouva pro lokalitu „Slunečné terasy Úvaly u Prahy“ a Smlouva o poskytnutí příspěvku na infrastrukturu – pozemky parc. č. 521, 522 v k.ú. Úvaly u Prahy o výměře 7.160m²	Usnesení č. Z – 0111/012 Zastupitelstvo města Úvaly: I. schvaluje Smlouvu o poskytnutí příspěvku na infrastrukturu (pozemky parc. č. 521, 522 v k.ú. Úvaly u Prahy o výměře 7160m2) mezi společností Slunečné terasy s.r.o. a městem Úvaly (příloha č. 10), II. pověřuje starostu města podpisem této smlouvy. PRO: 8 PROTI: 1 ZDRŽEL SE: 2 Odpovědná osoba: p. Prokůpek	20.9.2012	Prokůpek	31.10.2012	Splněno.	Smlouva je oboustranně podepsána dne 15.10.2012.							
0112/012	Bod 7) Tlaková kanalizace v ulici Komenského – požadavek občanů na kompenzaci nákladů	Usnesení č. Z – 0112/012 Zastupitelstvo města Úvaly souhlasí s doporučením rady města neposkytovat kompenzaci nákladů za zřízení elektrické přípojky a nákladů na spotřebu elektrické energie pro čerpadla majitelům nemovitostí z ulice Komenského s ohledem na rovný přístup k majitelům nemovitostí, kde jsou již stávající nebo plánované tlakové přípojky splaškové kanalizace (například v ulici Chorvatské), (příloha č. 11 - žádost o kompenzaci). PRO: 8 PROTI: 0 ZDRŽEL SE: 3 Odpovědná osoba: pí Reicheltová	20.9.2012	Reicheltová	15.10.2012	splněno	10.10.2012, č.j.11028/2012 , odpovězeno dopisem starosty							
0113/012	Bod 8) Záměr prodeje pozemku parc.č. 3841/24 katastrální území Úvaly u Prahy	Usnesení č. Z – 0113/012 Zastupitelstvo města Úvaly: I. schvaluje zveřejnění záměru prodeje pozemku parc.č. 3841/24 katastrální území Úvaly u Prahy s podmínkou dodržení parametrů budoucí zástavby dle schválené územní (zastavovací) studie (příloha č. 12), III. ukládá starostovi zveřejnit záměr tohoto prodeje ve smyslu § 39 odst. 1 zákona č. 128/2000 Sb. (zákon o obcích) v platném znění. PRO: 8 PROTI: 2 ZDRŽEL SE: 1 Odpovědná osoba: Bc. Jungwirth	20.9.2012	Jungwirth	30.9.2012		splněno,27.9.2012	zveřejněn záměr						

0114/012	Bod 9) Oprava hasičského auta	<p>Usnesení č. Z – 0114/012 Zastupitelstvo města Úvaly: I. souhlasí s podáním žádosti SDH Úvaly o dotaci prostřednictvím MAS Region Pošembeří z programu LEADER na akci: Oprava hasičského auta, předpokládané náklady města na spoluúčast 45.200,- Kč, II. souhlasí s partnerskou dohodou města Úvaly a SDH Úvaly na akci: Oprava hasičského auta, předpokládané náklady na spoluúčast 45.200,-Kč, (příloha č. 13), III. souhlasí se smlouvou o účelové půjčce města s SDH Úvaly na na akci: Oprava hasičského auta, ve výši 406.800,-Kč (příloha č.14). PRO: 11 PROTI: 0 ZDRŽEL SE: 0 Odpovědná osoba: Bc. Jungwirth</p>	20.9.2012	Jungwirth	31.10.2012	žádost podána 19.9.2012, dotace nebyla přidělena	splněno							
0115/012	Bod 10) Pošembeří - dotace na cesty	<p>Usnesení č. Z – 0115/012 Zastupitelstvo města Úvaly: I. souhlasí s podáním žádosti o dotaci prostřednictvím MAS Region Pošembeří na akci: „Úvalské cesty“, předpokládaná výše nákladů akce je 500 000,-Kč, II. pověřuje starostu města zajištěním podání žádosti o dotaci na akci: „Úvalské cesty“, III. souhlasí s uzavřením partnerské dohody s obcemi Květnice, Tuklaty a Horoušany na akci: „Úvalské cesty“ (příloha č. 15), IV. pověřuje starostu města podpisem partnerské dohody s obcemi Květnice, Tuklaty a Horoušany na akci: „Úvalské cesty“. PRO: 11 PROTI: 0 ZDRŽEL SE: 0 Odpovědná osoba: Bc. Jungwirth</p>	20.9.2012	Jungwirth	31.10.2012	žádost podána 24.9.2012	splněno							
0116/012	Bod 11) Úvěr na financování infrastrukturních akcí	<p>Usnesení č. Z – 0116/012 Zastupitelstvo města Úvaly: I. souhlasí s vypsáním výběrového řízení na poskytovatele úvěru ve výši 120 mil. Kč na zajištění financování rekonstrukcí ulic, náměstí a další infrastruktury města (příloha č. 16 – podkladové informace k úvěru a zatížení rozpočtu), II. pověřuje místostarostu města Ing. Michala Bředu a předsedu finančního výboru Mgr. Petra Boreckého přípravou zadávací dokumentace pro výběrové řízení: Úvěrové financování rekonstrukce infrastruktury města Úvaly, III. pověřuje radu města realizací výběrového řízení: Úvěrové financování rekonstrukce infrastruktury města Úvaly, IV. zastupitelstvo města si nadále vyhrazuje právo rozhodnout definitivně o výhodnosti nabídek případně i nevybrat žádnou z nabídek. PRO: 8 PROTI: 2 ZDRŽEL SE: 1 Odpovědná osoba: pí Hájková</p>	20.9.2012	Hájková	31.10.2012		trvá							

0117/012	Bod 12) Žádost SK Úvaly o mimořádný finanční příspěvek	<p>Usnesení č. Z – 0117/012</p> <p>Zastupitelstvo města Úvaly schvaluje přidělení mimořádného finančního příspěvku SK Úvaly ve výši 190 000,- Kč v souvislosti s postupem do divizní soutěže za podmínek (příloha č. 17):</p> <p>I. tato suma bude poskytnuta jako rozjezdová částka pro období přechodu do vyšší soutěže a pro následující roky si SK Úvaly zajistí v obdobné částce sponzora, který by jim tyto vícenáklady uhradil,</p> <p>II. SK Úvaly bude propagovat město při svých fotbalových utkáních.</p> <p>PRO: 11 PROTI: 0 ZDRŽEL SE: 0</p> <p>Odpovědná osoba: pí Hájková</p>	20.9.2012	Hájková	15.10.2012	splněno							
0118/012	Bod 13) Zpráva o provedení kontroly dle usnesení KV-6/12 Kontrola plnění usnesení VZZM za rok 2011	<p>Usnesení č. Z – 0118/012</p> <p>Zastupitelstvo města Úvaly bere na vědomí zprávu o provedení kontroly dle usnesení KV- 6/12 – Kontrola plnění usnesení VZZM za rok 2011 (příloha č. 18).</p> <p>PRO: 11 PROTI: 0 ZDRŽEL SE: 0</p>	20.9.2012	Šimáňová		splněno							
0119/012	Bod 13a) Zpráva o provedení kontroly dle usnesení KV-10/12 Kontrola formálního postupu při přidělování bytů	<p>Usnesení č. Z – 0119/012</p> <p>Zastupitelstvo města Úvaly:</p> <p>I. bere na vědomí zprávu o provedení kontroly dle usnesení KV- 10/12 – Kontrola formálního postupu při přidělování bytů (příloha č. 19),</p> <p>II. ukládá Radě města dodržovat při přidělování bytů schválené postupy. Při odlišném rozhodnutí řádně uvést důvody pro toto rozhodnutí do zápisu z jednání rady města.</p> <p>PRO: 11 PROTI: 0 ZDRŽEL SE: 0</p> <p>Odpovědná osoba: starosta</p>	20.9.2012	starosta		splněno							
0120/012	Bod 13b) Zpráva o provedení kontroly dle usnesení KV-9/12 Kontrola formálního postupu při přidělování a čerpání finančních prostředků přidělených sportovním a zájmovým organizacím v roce 2011	<p>Usnesení č. Z – 0120/012</p> <p>Zastupitelstvo města Úvaly bere na vědomí zprávu o provedení kontroly dle usnesení KV- 9/12 – Kontrola formálního postupu při přidělování a čerpání finančních prostředků přidělených sportovním a zájmovým organizacím v roce 2011 (příloha č. 20).</p> <p>PRO: 11 PROTI: 0 ZDRŽEL SE: 0</p>	20.9.2012	Hamouzová		splněno							

0121/012	Bod 13c) Zpráva o provedení kontroly dle usnesení KV-11/12 Kontrola formálního postupu při zadávání veřejných zakázek	Usnesení č. Z – 0121/012 Zastupitelstvo města Úvaly: I. bere na vědomí zprávu o provedení kontroly dle usnesení KV- 11/12 – Kontrola formálního postupu při zadávání veřejných zakázek (příloha č. 21), II. ukládá starostovi zajistit při zadávání veřejných zakázek důsledné dodržování postupů daných zákonem č. 137/2006 Sb., o veřejných zakázkách, v platném znění, III. ukládá starostovi zajistit zlepšení archivace veškerých materiálů související s jednotlivými výběrovými řízeními při zadávání veřejných zakázek města, IV. ukládá radě ustanovit skupinu nezávislých odborníků, z jejichž řad by byli jmenováni členové komisí pro vyhodnocení jednotlivých zakázek. PRO: 11 PROTI: 0 ZDRŽEL SE: 0 Odpovědná osoba: Ing. Breda	20.9.2012	Ing. Breda			trvá							
0122/012	Bod 14) Dětské hřiště v areálu SK ÚVALY	Usnesení č. Z – 0122/012 Zastupitelstvo města Úvaly I. souhlasí s partnerskou dohodou týkající se výstavby dětského hřiště na části pozemku 3466-1 mezi městem Úvaly a SK Úvaly (příloha č. 22), II. pověřuje starostu města podpisem partnerské dohody s SK Úvaly. PRO: 11 PROTI: 0 ZDRŽEL SE: 0 Odpovědná osoba: Bc. Jungwirth	20.9.2012	Jungwirth	31.10.2012	Dohoda podepsána 19.9.2012	splněno							
0123/012	Bod 15) Úřad pro zastupování státu ve věcech majetkových – možnost bezúplatného převzetí komunikací do majetku města	Usnesení č. Z – 0123/012 Zastupitelstvo města Úvaly schvaluje I. podání žádosti na Úřad pro zastupování státu ve věcech majetkových o bezúplatný převod pozemků pod komunikacemi v katastrálním území Úvaly - pozemek parc. č. 3777/1, ostatní plocha, ostatní komunikace - pozemek parc. č. 3791, ostatní plocha, ostatní komunikace - pozemek parc. č. 3825/4, ostatní plocha, ostatní komunikace - pozemek parc. č. 3845/1, ostatní plocha, ostatní komunikace - pozemek parc. č. 3845/5, ostatní plocha, ostatní komunikace - pozemek parc. č. 3664/17, ostatní plocha, silnice - pozemek parc.č. 3664/14 ostatní plocha, silnice - pozemek parc. č. 3664/15 ostatní plocha, silnice - pozemek parc. č. 3984/5 ostatní plocha, silnice - pozemek parc. č. 3984/13 ostatní plocha, silnice - pozemek parc. č. 3984/16 ostatní plocha, silnice II. přijmutí bezúplatně převáděných pozemků na město od Úřadu pro zastupování státu ve věcech majetkových. Jedná se o tyto pozemky: - pozemek parc. č. 3777/1, ostatní plocha, ostatní komunikace - pozemek parc. č. 3791, ostatní plocha, ostatní	20.9.2012	Jungwirth	31.10.2012	žádost podána v 10/2012	splněno							
Zastupitelstvo města Úvaly ze dne 8.11.2012														
0124/012	Bod 1) Zpráva o činnosti rady města	Zastupitelstvo města Úvaly bere na vědomí zprávu o činnosti rady města v období od 9.9.2012 do 8.11.2012 (příloha č. 1).	8.11.2012	starosta	8.11.2012		splněno, vyvěšeno na webu města 23.11.2012, jako příloha							

0125/012	Bod 2) Kontrola plnění usnesení zastupitelstva města 2009 - 2012	Usnesení č. Z – 0125/012 Zastupitelstvo města Úvaly bere na vědomí splnění usnesení zastupitelstva města Úvaly z roku 2012 –068,080,0102,0103,0104,0112,0113,0118,0119,0120 (příloha č. 2). PRO: 12 PROTI: 0 ZDRŽEL SE: 0	8.11.2012	starosta	8.11.2012		splněno, vyvěšeno na webu města 23.11.2012, jako příloha								
0126/012	Bod 3) Návrh zásad pro výkup pozemků	Usnesení č. Z – 0126/012 Zastupitelstvo města Úvaly schvaluje Zásady pro výkup pozemků (příloha č. 3). PRO: 10 PROTI: 2 ZDRŽEL SE: 1	8.11.2012	Hájková	23.11.2012		splněno, vyvěšeno na webu města 23.11.2012, jako příloha								
0127/012	Bod 4) Zápis z jednání finančního výboru	Usnesení č. Z – 0127/012 Zastupitelstvo města Úvaly bere na vědomí zápis z jednání finančního výboru ze dne 30.10.2012 (příloha č. 4).	8.11.2012	Hájková	23.11.2012		splněno, vyvěšeno na webu města 23.11.2012, jako příloha								
0128/012	Bod 5) Rozpočtové opatření č.2	Usnesení č. Z – 0128/012 Zastupitelstvo města Úvaly: I. schvaluje rozpočtové opatření č. 2, kde příjmy a výdaje činí 220 219 967,- Kč (příloha č. 5, příloha č. 6), II. pověřuje starostou zajištěním 3. rozpočtového opatření, úpravou dotačních položek k čerpání výdajů rozpočtu. PRO: 13 PROTI: 0 ZDRŽEL SE: 0	8.11.2012	Hájková	23.11.2012		splněno, vyvěšeno na webu města 23.11.2012, jako příloha								
0129/012	Bod 6) Návrh rozpočtu 2013	Protinávrh Ing. Váňové Usnesení č. Z – 0129/012 Zastupitelstvo města Úvaly: I. souhlasí s vypuštěním položky z příjmů 6.000.000,- Kč za prodej nemovitostí, II. souhlasí s vypuštěním položky z výdajů na VPS adekvátní částky ze všeobecné pokladny. PRO: 4 PROTI: 7 ZDRŽEL SE: 2	8.11.2012	Hájková	13.12.2012		splněno								
0130/012	Bod 6) Návrh rozpočtu 2013	Protinávrh Ing. Černého Usnesení č. Z – 0130/012 Zastupitelstvo města Úvaly: I. schvaluje snížit položku ve všeobecné pokladní správě o 1.000.000,- Kč a doplnit položku 6121 - školní jídelna o 1.000.000,- Kč. PRO: 12 PROTI: 0 ZDRŽEL SE: 1	8.11.2012	Hájková	13.12.2012		splněno								
0131/012	Bod 6) Návrh rozpočtu 2013	Usnesení č. Z – 0131/012 Zastupitelstvo města Úvaly: I. schvaluje rozpočet na rok 2013, kde příjmy a výdaje jsou 238. 856. 000,- Kč (příloha č.7 , příloha č.8), II. ukládá starostovi zajistit zapracování schváleného rozpočtu města do finančních výkazů. PRO: 13 PROTI: 0 ZDRŽEL SE: 0	8.11.2012	Hájková	13.12.2012		splněno								
0132/012	Bod 6) Návrh rozpočtu 2013	Usnesení č. Z – 0132/012 Zastupitelstvo města Úvaly ukládá radě města zajistit pro rozpočet pro 2014 prostředky na kofinancování dotačních prostředků na realizaci zateplení MŠ Kollárova. PRO: 13 PROTI: 0 ZDRŽEL SE: 0	8.11.2012	Hájková	13.12.2012		trvá								

0133/012	Bod 7) Dostavba výrobního závodu – ESSA Czech spol. s r.o., Úvaly	Návrh usnesení Ing. Váňové Usnesení č. Z – 0133/012 Zastupitelstvo města Úvaly ukládá starostovi zajistit šetření stavebního úřadu s cílem zjistit, jak je naplňováno stavební povolení společností ESSA CZECH, spol. s.r.o., se sídlem Jirenská 1500, 250 82 Úvaly, a výsledek předložit zastupitelstvu. PRO: 13 PROTI: 0 ZDRŽEL SE: 0	8.11.2012	Ing. Breda	13.12.2012			trvá						
0134/012	Bod 7) Dostavba výrobního závodu – ESSA Czech spol. s r.o., Úvaly	Návrh usnesení JUDr. Ing. Petržílkovi, Ph.D. Usnesení č. Z – 0134/012 Zastupitelstvo města Úvaly: I. si vyhrazuje schválení všech stanovisek města v samostatné působnosti k záměru dostavby areálu ESSA CZECH, spol. s.r.o., se sídlem Jirenská 1500, 250 82 Úvaly v případě, že bude město v příslušných řízeních vyzváno ke stanovisku, II. ukládá radě města studii zpracovanou firmou INTECON spol. s.r.o., se sídlem Velká hradební 1025/19, 400 01 Ústí nad Labem a další stupně k tomuto záměru vždy projednat s veřejností a ve výboru pro výstavbu (příloha č. 9). PRO: 13 PROTI: 0 ZDRŽEL SE: 0	8.11.2012	Ing. Breda	13.12.2012		trvá							
0135/012	Bod 9) Zápis ze společného jednání Výboru pro výstavbu a investiční komise ze dne 15.10.2012	Usnesení č. Z – 0135/012 Zastupitelstvo města Úvaly bere na vědomí zápis ze společného jednání Výboru pro výstavbu a investiční komise ze dne 15.10.2012 (příloha č. 11). PRO: 12 PROTI: 0 ZDRŽEL SE: 0	8.11.2012	Reicheltová	13.12.2012		8.11.2012	splněno						
0136/012	Bod 9) Zápis ze společného jednání Výboru pro výstavbu a investiční komise ze dne 15.10.2012	Usnesení č. Z – 0136/012 Zastupitelstvo města Úvaly na základě projednání ve výboru pro výstavbu schvaluje rozpracování varianty B1 – parkování před školou za účelem vyzarování a vyzvedávání dětí ze školy (dle zpracované studie A.LT v.o.s.) včetně dopravního řešení a projednání s dotčenými orgány státní správy (příloha č. 12). PRO: 12 PROTI: 0 ZDRŽEL SE: 0 Ing. Morávek nebyl přítomen.	8.11.2012	Reicheltová	13.12.2012			trvá						
0137/012	Bod 9) Zápis ze společného jednání Výboru pro výstavbu a investiční komise ze dne 15.10.2012	Usnesení č. Z – 0137/012 Zastupitelstvo města Úvaly: I. na základě doporučení Výboru pro výstavbu schvaluje variantu č. 2 – řešení chodníku podél silnice II/101 v úseku ulic Klánovická – Purkyňova dle zpracované studie Ing. Tomášem Hockem (příloha č.13), II. ukládá odboru investic zajistit zpracování projektové dokumentace a zařadit realizaci chodníku podél silnice II/101 na rok 2013. PRO: 12 PROTI: 0 ZDRŽEL SE: 0 Ing. Morávek nebyl přítomen.	8.11.2012	Reicheltová	13.12.2012			trvá						

0138/012	Bod 10) Hájenka Úvaly – dokumentace pro územní rozhodnutí	Usnesení č. Z – 0138/012 Zastupitelstvo města Úvaly na základě doporučení výboru pro výstavbu a rady města (usn. č. R – 0353/012) souhlasí se záměrem rekonstrukce a dostavby areálu Hájenka Úvaly na pozemcích parc.č. 3481, 3482, 3483, 3484 a 3485, k.ú. Úvaly u Prahy tak, jak byl předložen prostřednictvím projektové dokumentace k územnímu řízení zpracované firmou Escadra CZ s.r.o. v květnu 2012 (příloha č. 14). PRO: 13 PROTI: 0 ZDRŽEL SE: 0	8.11.2012	Prokůpek	13.12.2012	trvá								
0139/012	Bod 11) Rekonstrukce ulic mimo pořadí	Usnesení č. Z – 0139/012 Zastupitelstvo města Úvaly schvaluje „Zásady rekonstrukce ulic mimo pořadí“ (příloha č. 15). PRO: 12 PROTI: 0 ZDRŽEL SE: 1	8.11.2012	Reicheltořová	13.12.2012	Splněno, uloženy na webu města jako příloha zápisu								
0140/012	Bod 12) Účelový dar	Usnesení č. Z – 0140/012 Zastupitelstvo města Úvaly: I. schvaluje přijetí peněžitých darů v celkové částce 484 600,-Kč účelově určených na rekonstrukci komunikací Brožíkova, Čermákova, Slavičkova od těchto dárců: Petra Fuxová bytem Sovova 604, Úvaly 10 000,-Kč Martina Paliczka bytem Sovova 1468, Úvaly 25 300,-Kč Jiří Beneš bytem Čermákova 1538, Úvaly 25 300,-Kč Ing. Roman Vrba bytem Brožíkova 1580, Úvaly 25 300,-Kč David Karas bytem Poděbradská 5454, Praha 9 25 300,-Kč JUDr. Petra Vlachová, bytem Brožíkova 1612 Úvaly 25 300,-Kč Karel Moravec bytem Slavičkova 1551 Úvaly 17 000,-Kč Progress Service s.r.o. se sídlem Slavičkova 1549, Úvaly 25 300,-Kč Jiří Mareš bytem Slavičkova 1535, Úvaly 22 000,-Kč Petr Tesař bytem Slavičkova 1555, Úvaly 22 000,-Kč Luboš Smitka bytem Kollárova 1478, Úvaly 25 300,-Kč Miloslava Duchoňová bytem Češovská 1668/24, Praha 9 25 300,-Kč David Zapletal bytem Husova 1220, Mladá Boleslav 50 600,-Kč Martin Gottfried bytem Malínská 915/8, Praha 10 25 300,-Kč	8.11.2012	Ing. Breda	13.12.2012	trvá								
0141/012	Bod 13) Přemístění VPS do areálu „Multitec“	Usnesení č. Z – 0141/012 Zastupitelstvo města Úvaly schvaluje přemístění veřejných prospěšných služeb do areálu v ul. Riegrova 897, Úvaly z čp. 47 ul. 5.května (příloha č. 16). PRO: 10 PROTI: 1 ZDRŽEL SE: 2	8.11.2012	Jungwirth	13.12.2012	splněno								

Žádost o poskytnutí finančních prostředků z rozpočtu města Úvaly

Údaje o žadateli

Název spolku/organizace:	Římskokatolická farnost Úvaly		
Adresa/sídlo:	Obec:	Úvaly	 MEUVP001JGL9 82
Ulice:	nám.Arnošta z Pardubic		
Datum: 22. 10. 2012	Telefon:	323673711	Mobil: 602465762
IC/RC:	E-mail: pesat.ales@centrum.cz		
Registrace:	1.7.1994 pod číslem 8/1-01-332-1994 v Rejstříku evidovaných právnických osob		
Bankovní spojení:	Číslo účtu:	0424942309/0800	
	Banka:	Česká spořitelna, a.s.	
Statutární zástupce:	P.Mgr.Krzysztof Lach, farář		
Počet členů organizace:	cca 1 000		
Popis činnosti organizace:	I. Posláním Římskokatolické farnosti je šířit radostnou zvěst evangelia hlásanou Ježíšem Kristem. Radostná zvěst evangelia spočívá v možnosti spásy - tj. věčného života v nebi - každého jednotlivého člověka skrze přijetí Ježíše Krista za svého Pána a Spasitele a skrze osobní život podle Boží vůle. II .Římskokatolická farnost je správkyň jí svěřených svátostí a duchovních darů pro posvěcení lidí ve farnosti .		

Údaje o projektu, na který jsou žádány finanční prostředky

Název projektu:	Elektrický pohon tří zvonů ve věži kostela Zvěstování Páně na náměstí Arnošta z Pardubic		
Cíl projektu:	Ve věži kostela se nacházejí tři zvony . 1) Umíráček (zvon o průměru 24 cm), 2) Zvon průměru 58cm a 3) Zvon průměru 66cm . Tyto zvony obsahují staré nefunkční mechanické vybavení . Zvony jsou zavěšeny na dubové zvonové stolici . Cílem projektu je osadit na zvony nové mechanické vybavení, tj. nové dřevěné dubové závěsy zvonů, nová srdce, ložiska atp.) . Dále vybavit zvony lineárním elektrickým pohonem, spínacíma hodinama DCF jak pro manuální tak pro automatické spínání (viz. přiložený rozsah prací)		
Telefon:	323673711		
Odovědná osoba za realizaci projektu:	Ing. Aleš Pešat		
Telefon:	602465762	E-mail:	pesat.ales@centrum.cz
Předpokládané náklady projektu:	138 606,-Kč		
Náklady celkem:	138 606,- Kč		100%
Z toho vlastní podíl žadatele:	18 606,- Kč		13,40%
Z toho ostatní zdroje financování:	0,- Kč		%
Z toho výše žádané podpory:	120 000,- Kč		86,60%
Odůvodnění požadavku:	Zvony na kostelní věži budou vyzývat v poledne věřící k modlitbě Anděl Páně za dar víry pro Český národ . Zvony rovněž zvoní před začátkem mše svaté, při úmrtí někoho z farnosti a případně při dalších příležitostech		
Požadovaná částka:	120 000,- Kč		

V Úvalech dne: 11. 10. 2012



*podpis a razítko

Christophoruslach

O.j. 123/2012

ŘÍMSKOKAT. FARNOST ÚVALY
 Nám. Arnošta z Pardubic 45
 250 82 ÚVALY
 IČO: 43 75 11 48



CENOVÁ NABÍDKA

Příjemce:

Římskokatolická farnost Úvaly
Nám. Arnošta z Pardubic
Č.p. 45 Úvaly

Dodavatel:

Jiří Kopečný ELEKTROZVON
Boleslavova 17
779 00 Olomouc
Tel./fax: 585 229 178
Mobil: 604 363 438
E-mail: elektrozvon@volny.cz

Konečný Příjemce:

Úvaly – kostel

S potěšením Vám činíme tuto nabídku:

**Popis zakázky: Montáž zařízení pro elektrický pohon 3 zvonů – Lineární 3x400V.
+ nové mechanické vybavení 3 zvonů.**

DODÁVKA ZAHRNUJE	MNOŽSTVÍ	Kč bez DPH
El. rozvaděč s řídicí elektronikou a jisticími prvky pro 3 zvony LIN 3x400V	1	18.500,--
Bezkontaktní elektromagnetické čidlo s ochranným prvkem	3	2.550,--
Držák čidla , snímací pásek	3	900,--
Elektronické spínací hodiny DCF SH 304 – pro automatické a ruční spínání 3zv.	1	6.200,--
Přijímač signálu DCF	1	630,--
Rozvodová mechanická část s lineárním elektromotorem ELM 3x400V	3	19.875,--
Držák lineárního elektromotoru	3	1.400,--
Kotva lineárního elektromotoru	3	1.750,--
Závěs zvonu dřevěný (dubový) s ložisky	3	17.300,--
Trmeny pro uchycení zvonu , horní spojovací pásoviny	3 sady	1.850,--
Srdce zvonu (klasické) , úchyt srdce	3	15.600,--
Elektroinstalační materiál (kabely , elektroinstalační lišty , upevňovací materiál)		1.450,--
Demontáž stávajícího zařízení (elektropohon , mechanické vybavení ...)		1.800,--
Montáž a elektroinstalace zařízení		14.500,--

Cena výše uvedené dodávky	Kč 104.305,--
Jízdné 2x560 km Olomouc – Úvaly a zpět (1km = 10Kč)	11.200,--
DPH 20%	23.101,--
<u>CENA CELKEM</u>	<u>Kč 138.606,--</u>

Záruka 2 roky na elektrické součásti , 5 let na mechanické součásti. Nevztahuje se na poškození vzniklé zásahem blesku , živelnou pohromou a neodbornou manipulací z Vaší strany.

Záruční i pozáruční servis zajištěn

Termín dodání : Dle dohody

POTVRZENÍ

Příjemce:

IČ :

Dodavatel: Kopečný Jiří ELEKTROZVON

Boleslavova 17 , Olomouc
779 00

Rekonstrukce zvonů v kostele Úvaly

- Ve věži kostela se nacházejí zvony :

- 1/ Umiráček (zvon průměr 24 cm) materiál zvonoviny
- 2/ Zvon (zvon průměr 58 cm) starý, materiál zvonovina
- 3/ Zvon (zvon průměr 66 cm) , materiál zvonovina

- Stávající zvony obsahují staré mechanické vybavení (kovové závěsy zvonů , staré srdíčka , starý nefunkční elektrický pohon (řetězový) u velkého zvonu a umiráčku.
- Zvony jsou zavěšeny na dubové zvonové stolici (v dobrém stavu)

Naše nabídka obsahuje :

- Nové mechanické vybavení zvonů (nové dřevěné dubové závěsy zvonů , nová srdíčka , ložiska ..)
- Lineární elektrický pohon zvonů
- Spínací hodiny DCF (rádiové) pro manuální a automatické spínání 3 zvonů..

Rozsah provedených prací:

- Zpuštění zvonů pomocí kladkostroje ze zvonové stolice
- Demontáž stávajícího mechanického vybavení
- Montáž nových dřevěných závěsů ke zvonům, uchycení pomocí upevňovacích třmenů a středového šroubu
- Montáž srdcí do zvonů pomocí úchytů.
- Vyzdvižení zvonů zpět na zvonovou stolicí , upevnění ložisek pomocí šroubů.
- Montáž elektromagnetických čidel k závěsům zvonů.
- Montáž lineárních elektromotorů ELM 150/100/50 ke zvonové stolici pomocí držáku.
- Upevnění kotvy lineárního elektromotoru k závěsům zvonů.
- Montáž elektrického rozvaděče s řídicími elektronikami ve věži u zvonů.
- Montáž spínacích hodin DCF pro ruční a automatické zvonění v sakristii.
- Zapojení všech elektrických součástí , přívodu 3x400V (elektroinstalační materiál)
- Zprovoznění , seřízení
- Předání

www.elektrozvon.cz



4) Dotace z OPŽP na akci „Dostavba a rekonstrukce vodovodní sítě Úvaly“

Starosta informoval o skutečnosti, že Městu Úvaly byla přiznána dotace na akci „Dostavba a rekonstrukce vodovodní sítě Úvaly“ ve výši 68 133 458 Kč z OPŽP, akceptační číslo akce je 10055291. Přijetí dotace je nutné odsouhlasit na veřejném zasedání Zastupitelstva města.

Dopad na rozpočet: 20 000 000 v letech 2011-2013

Starosta zahájil diskuzi k tomuto bodu.

- Ing. Váňová se dotázala, zdali nemá být v usnesení pověření starosty k podpisu smlouvy o přijetí dotace?. Starosta bere na vědomí a souhlasí s doplněním v níže uvedeném usnesení,
- **19.08 hod. se dostavil místostarosta Ing. Breda**

Usnesení č. Z – 05/011

Zastupitelstvo města Úvaly:

- souhlasí s přijetím dotace z OPŽP ve výši 68 133 458 Kč na stavbu „Dostavba a rekonstrukce vodovodní sítě Úvaly“,**
- souhlasí se spolufinancováním podílu z vlastních zdrojů z rozpočtu města,**
- pověřuje starostu podpisem smlouvy o přijetí dotace.**

PRO:	14	PROTI:	0	ZDRŽEL SE:	0
-------------	-----------	---------------	----------	-------------------	----------

5) Dotace z OPŽP na akci „Revitalizace rybníků Fabrák, Kalák a Jámy“

Starosta uvedl: Městu Úvaly byla přiznána dotace na akci „Revitalizace rybníků Fabrák, Kalák a Jámy“ ve výši 9 547 259 Kč z OPŽP, akceptační číslo akce je 10081536. Přijetí dotace je nutné odsouhlasit na veřejném zasedání Zastupitelstva města.

Dopad na rozpočet: 4 100 000 Kč v letech 2011-2013

(1 500 000 Kč rok 2013 – prostředky na práce, které musely být z žádosti o dotaci vypuštěny)

Starosta zahájil diskuzi k tomuto bodu – diskuze k tomuto bodu neproběhla.

Usnesení č. Z – 06/011

Zastupitelstvo města Úvaly:

- souhlasí s přijetím dotace z OPŽP ve výši 9 547 259 Kč na stavbu „Revitalizace rybníků Fabrák, Kalák a Jámy“,**
- souhlasí se spolufinancováním podílu z vlastních zdrojů z rozpočtu města,**
- pověřuje starostu podpisem smlouvy o přijetí dotace.**

PRO:	13	PROTI:	0	ZDRŽEL SE:	0
-------------	-----------	---------------	----------	-------------------	----------

- Ing. Černý nebyl přítomen u hlasování

6) Schválení podání žádosti do výzvy č. 58 ROP Střední Čechy na akci: Rekonstrukce komunikace Vítězslava Nováka do oblasti podpory prioritní osy č. 1 – místní komunikace

Starosta seznámil přítomné s tímto bodem.

V návaznosti na Usnesení Rady města R – 056/011 ze dne 12.1 2011 zajišťuje odbor investic a dopravy podklady pro přípravu žádosti do výše citované výzvy z ROP Střední Čechy.

Starosta zahájil diskuzi k tomuto bodu.

- Ing. Váňová vznesla dotaz na výši financování z vlastních zdrojů?. Pí Reicheltová uvedla, že se bude jednat cca 100 000,- Kč a 200 000,- Kč. Jedná se o sloučení dvou dotací.

Usnesení č. Z – 07/011

Zastupitelstvo města Úvaly schvaluje podání žádosti do výzvy č. 58 ROP Střední Čechy na akci: Rekonstrukce komunikace Vítězslava Nováka do oblasti podpory prioritní osy č. 1 – místní komunikace, výše podpory max. 72,5 %.

PRO:	14	PROTI:	0	ZDRŽEL SE:	0
-------------	-----------	---------------	----------	-------------------	----------

7) Obecně závazná vyhláška č.1/2011, kterou se mění obecně závazná vyhláška č. 3/2007 o místním poplatku za zhodnocení stavebního pozemku možností jeho připojení na stavbu vodovodu a kanalizace



Město Úvaly
MUDr. Jan Šťastný, starosta
Pražská 276
250 82 Úvaly

ÚRS PRAHA, a.s.
Pražská 1279/18
102 00 Praha +10

Město Úvaly
MUDr. Jan Šťastný, starosta
Pražská 276
250 82 Úvaly

IČo: 47115645
Dič. CZ47115645
Tel. +420267219211
Bankovní spojení: 1108-021/0100, KB Praha 1

Kontakt: Ing. Blanka Janovská
Tel.: 549 133 522
e-mail: blanka.janovska@urspraha.cz

Věc : Zpracování položkového rozpočtu na provedené práce na akci „ Přeložka vodovodu DN 300 vč. bypassu“ s porovnáním celkové nabídkové ceny v částce 1,600 mil. Kč.

Položkový rozpočet je zpracován ÚRS PRAHA, a.s. v programu Kros plus v CÚ 2012/II. pololetí. Podkladem pro zpracování je předložená projektová dokumentace, zápis z místního šetření včetně soupisu provedených prací a fotodokumentace na CD.

K jednotlivým sporným položkám uvedených v předloženém soupisu a položkovém rozpočtu se firma ÚRS PRAHA, a.s. nebude vyjadřovat, a to z toho důvodu, že nezná všechny potřebné skutečnosti, které zpracovatel rozpočtu do ceny zahrnul. Dále je nutné upozornit, že v předloženém rozpočtu nebyly započítány VRN, které budou zahrnuty do našeho položkového rozpočtu podle typu stavby a místa realizace v cenách obvyklých.

Zpracování položkového rozpočtu:
Rozpočet byl zpracován na základě soupisu předložených prací, projektové dokumentace, předloženého položkového rozpočtu a fotodokumentace pořízené při realizaci této zakázky – „ Přeložka vodovodu DN 300 vč. bypassu“.

Položkový rozpočet byl zpracován v programu Kros plus v CÚ 2012/ II. pololetí. V předloženém rozpočtu byly přesné specifikace materiálů, které byly v kontrolním rozpočtu zachovány. Jedná se o položky, které se v databázi ÚRS nenachází. Tyto ceny materiálů, ale byly zkontrolovány s cenami dodavatelů a nebyl zjištěn rozdíl v cenách, který by byl podstatný pro stanovení ceny.

Výsledná cena skutečně provedených prací je v celkové částce 1 668 552,49 Kč bez DPH 20%.

Předložený rozpočet je v celkové částce 1 698 615,42 Kč bez DPH.

Zjištěný rozdíl je nižší o 30 092,93 Kč bez DPH, což odpovídá rozdílu ve výši 1,76%, které je zanedbatelné.

Dále je nutné upozornit, že sazby VRN jsou v nižších hodnotách, než by byly započítány pro realizaci nové zakázky.

Termín zpracování : 10.12.2012.

Celková cena za zpracování je ve výši 40 000,- Kč bez DPH 20%.



Příloha:

Položkový rozpočet
Zápis z místního šetření

V Brně : 10.12.2012

Ing. Blanka Janovská
Cenový specialista

ÚRS PRAHA, a.s.

.....

ÚRS PRAHA, a.s.
Pražská 1279/18 102 00 Praha 10
pracoviště Šumavská 33 612 54 Brno
IČO: 47115645 DIČ: CZ47115645



KRYCÍ LIST ROZPOČTU

Název stavby	Vodovod	JKSO	
Název objektu	Vodovod - kontrolní rozpočet	EČO	
		Místo	
		IČ	DIČ
Objednatel			
Projektant			
Zhotovitel			
Zpracoval			
	Rozpočet číslo	Dne	
		05.12.2012	

Měrné a účelové jednotky

Počet	Náklady / 1 m.j.	Počet	Náklady / 1 m.j.	Počet	Náklady / 1 m.j.
0	0,00	0	0,00	0	0,00

Rozpočtové náklady v CZK

A Základní rozp. náklady		B Doplnkové náklady		C Náklady na umístění stavby	
1	HSV Dodávky 905 288,20	8	Práce přesčas 0,00	13	Zařízení staveniště 0,00%
2	Montáž 653 716,60	9	Bez pevné podl. 0,00	14	Mimostav. doprava 1,00%
3	PSV Dodávky 0,00	10	Kulturní památka 0,00	15	Územní vlivy 0,00%
4	Montáž 387,70	11		16	Provozní vlivy 0,00%
5	"M" Dodávky 429,00			17	přesun kapacit 2,00%
6	Montáž 3 263,70			18	NUS z rozpočtu 0,00
7	ZRN (ř. 1 563 085,20	12	DN (ř. 8-11)	19	NUS (ř. 13-18) 46 892,55
20	HZS 7 896,00	21	Kompl. činnost 16 178,74	22	Ostatní náklady 34 500,00

Projektant, Zhotovitel, Objednatel

ÚRS PRAHA, a.s.
 Pražská 1279/18 102 00 Praha 10
 pracoviště Šumavská 33 612 54 Brno
 IČO: 47115645 DIČ: CZ47115645

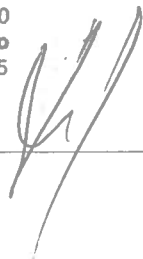

D Celkem bez DPH 1 668 552,49

DPH	%	Základ daně	DPH celkem
snížená	14,0	0,00	0,00
základní	20,0	1 668 552,49	333 710,50

Cena s DPH 2 002 262,99

E Přípočty a odpočty

Dodá zadavatel	0,00
Klouzavá doložka	0,00
Zvýhodnění	0,00

REKAPITULACE ROZPOČTU

Stavba: Vodovod

Objekt: Vodovod - kontrolní rozpočet

Objednatel:

Zhotovitel:

JKSO:

Datum: 5.12.2012

Kód	Popis	Dodávka	Montáž	Cena celkem	Hmotnosti celkem	Suť celkem
1	2	3	4	5	6	7
HSV	Práce a dodávky HSV	905 288,20	657 368,00	1 605 481,20	275,856	50,720
1	Zemní práce	37 501,20	351 259,80	388 761,00	154,480	31,080
2	Zakládání	0,00	3 475,70	3 475,70	2,259	0,000
5	Komunikace	0,00	31 800,00	31 800,00	78,349	0,000
8	Trubní vedení	867 787,00	162 917,30	1 031 133,30	40,768	0,000
4	Vodorovné konstrukce	0,00	12 194,80	12 194,80	32,521	0,000
9	Ostatní konstrukce a práce-bourání	0,00	78 359,70	78 359,70	0,000	19,640
99	Přesun hmot	0,00	29 555,50	29 555,50	0,000	0,000
R	Dokumentace skutečného provedení	0,00	0,00	42 396,00	0,000	0,000
	<u>Celkem</u>	<u>905 288,20</u>	<u>657 368,00</u>	<u>1 605 481,20</u>	<u>275,856</u>	<u>50,720</u>

ROZPOČET

Stavba: Vodovod

Objekt: Vodovod - kontrolní rozpočet

JKSO:

EČO:

Objednatel:

Zpracoval:

Zhotovitel:

Datum: 5.12.2012

P.Č.	Kód položky	Popis	MJ	Množství celkem	Cena jednotková	Cena celkem	Hmotnost celkem
1	2	3	4	5	6	7	8

HSV Práce a dodávky HSV 1 605 481,20 275,856

1 Zemní práce 388 761,00 154,480

1	460010024	Vytyčení trasy vedení kabelového podzemního v zastavěném prostoru	km	0,303	975,00	295,40	0,003
2	460010025	Vytyčení trasy inženýrských sítí v zastavěném prostoru	km	0,303	1 110,00	336,30	0,003
3	HZS4232	Hodinová zúčtovací sazba technik odborný - dozor ČEZu při pracích pod VN vedením	hod	8,000	329,00	2 632,00	0,000
4	111101112	Odstranění ruderálního porostu s přemístěním do 20 m a naložením shrabků ve svahu do 1:2	m2	600,000	25,70	15 420,00	0,000
5	938902111	Čištění příkopů komunikací příkopovým rypadlem objem nánosu do 0,15 m3/m	m	137,000	62,80	8 603,60	0,000
6	111201401	Spálení křovin a stromů průměru kmene do 100 mm	m2	600,000	23,70	14 220,00	0,108
7	162301501.R 01	Vodorovné přemístění křovin do 1 km D kmene do 100 mm	m2	600,000	12,20	7 320,00	0,000
8	111301111	Sejmutí drnu tl do 100 mm s přemístěním do 50 m nebo naložením na dopravní prostředek	m2	5,000	41,10	205,50	0,000
9	113106241	Rozebrání vozovek ze silničních dílců - demontáž silničních panelů	m2	15,000	34,10	511,50	0,000
10	113107011	Odstranění podkladu pl do 15 m2 z kameniva těžného tl 100 mm při překopech ing sítí	m2	30,000	122,00	3 660,00	0,000
11	113107112	Odstranění podkladu z kameniva těžného tl 200 mm	m2	84,000	117,00	9 828,00	0,000
12	120001101	Příplatek za ztlžení vykopávky v blízkosti podzemního	m3	32,400	285,00	9 234,00	0,000
13	132201202	Hloubení rýh š do 2000 mm v hornině tř. 3 objemu do 1000 m3	m3	193,120	197,00	38 044,60	0,000

vzorový řez uložení bypassu, potrubí

14	133201101	Hloubení šachet v hornině tř. 3 objemu do 100 m3	m3	60,000	719,00	43 140,00	0,000
15	133202011	Hloubení šachet ručním nebo pneum nářadím v soudržných horninách tř. 3, plocha výkopu do 4 m2	m3	0,625	701,00	438,10	0,000
16	151101101	Zřízení příložného pažení a rozeptření stěn rýh hl do 2 m	m2	48,000	83,10	3 988,80	0,040
17	151101111	Odstranění příložného pažení a rozeptření stěn rýh hl do 2 m	m2	48,000	14,50	696,00	0,000
18	161101101	Svislé přemístění výkopku z horniny tř. 1 až 4 hl výkopu do 2,5 m	m3	253,120	63,60	16 098,40	0,000
19	162301102	Vodorovné přemístění do 1000 m výkopku/sypaniny z horniny tř. 1 až 4	m3	253,120	77,60	19 642,10	0,000

specifikace skládky

20	162701105	Vodorovné přemístění do 10000 m výkopku/sypaniny z horniny tř. 1 až 4	m3	73,600	277,00	20 387,20	0,000
21	162701109	Příplatek k vodorovnému přemístění výkopku/sypaniny z horniny tř. 1 až 4 ZKD 1000 m přes 10000 m	m3	1 859,000	22,30	41 455,70	0,000
22	167101102	Nakládání výkopku z hornin tř. 1 až 4 přes 100 m3	m3	73,600	51,80	3 812,50	0,000
23	171201201	Uložení sypaniny na skládky	m3	253,750	14,90	3 780,90	0,000
24	171201211	Poplatek za uložení odpadu ze sypaniny na skládce (skládkovné)	t	185,900	150,00	27 885,00	0,000
25	174101101	Zásyp jam, šachet, rýh nebo kolem objektů sypaninou se zhuťněním	m3	43,200	75,90	3 278,90	0,000
26	174101102	Zásyp v uzavřených prostorech sypaninou se zhuťněním	m3	136,320	239,00	32 580,50	0,000

P.Č.	Kód položky	Popis	MJ	Množství celkem	Cena jednotková	Cena celkem	Hmotnost celkem
1	2	3	4	5	6	7	8
27	174101101	Zásyp jam, šachet, rýh nebo kolem objektů sypaninou se zhuštěním	m3	0,625	75,90	47,40	0,000
28	175101101	Obsypání potrubí bez prohození sypaniny z hornin tř. 1 až 4 uloženým do 3 m od kraje výkopu	m3	81,224	292,00	23 717,40	0,000
29	583373310	šterkopisek frakce 0-22	t	154,326	243,00	37 501,20	154,326
<i>specifikace k obsypu</i>							
2		Zakládání				3 475,70	2,259
30	275313611	Základové patky z betonu tř. C 16/20	m3	1,000	2 450,00	2 450,00	2,256
31	275351215	Zřízení bednění stěn základových patek	m2	3,000	203,00	609,00	0,003
32	275351216	Odstranění bednění stěn základových patek	m2	3,000	46,30	138,90	0,000
33	275R.01	Položení panelů na betonový základ	kus	3,000	46,30	138,90	0,000
34	275R.02	Odstranění panelů ze základů	kus	3,000	46,30	138,90	0,000
5		Komunikace				31 800,00	78,349
35	564752111	Podklad z vibrovaného šterku VŠ tl 150 mm	m2	106,000	172,00	18 232,00	39,044
<i>skladba komunikace viz. TZ</i>							
36	564861111	Podklad ze šterkodrtě ŠD tl 200 mm	m2	106,000	128,00	13 568,00	39,305
8		Trubní vedení				1 031 133,30	40,768
37	871321121	Montáž potrubí z trubek z tlakového polyetylenu otevřený výkop svařovaných vnější průměr 160 mm	m	173,000	65,70	11 366,10	0,000
38	286136680	potrubí vodovodní ROBUST PIPE z PE 100+, SDR 17, 160 x 9,5 mm	m	173,000	641,00	110 893,00	0,969
<i>specifikace uložení kde?</i>							
39	871371121	Montáž potrubí z trubek z tlakového polyetylenu otevřený výkop svařovaných vnější průměr 315 mm	m	142,000	209,00	29 678,00	0,000
40	2861383.R01	potrubí vodovodní PE HD (IPE) 315 x 18,7 mm SDR 17, PE 100 RC ,zvýšenou odolností vůči šíření trhliny,	m	142,000	1 825,00	259 150,00	3,635
41	899913151	Uzavírací manžeta chráničky potrubí DN 150 x 200	kus	2,000	840,00	1 680,00	0,001
42	899913161	Uzavírací manžeta chráničky potrubí DN 200 x 300	kus	2,000	1 230,00	2 460,00	0,002
43	899913161.R 01	Montáž ostatních tvarovek na potrubí DN 160	kus	9,000	1 230,00	11 070,00	0,011
44	319465202	lemový nákrůžek 160, sdr 17+ převlečná otočná příruba DN 150 mm	kus	2,000	1 477,00	2 954,00	0,048
45	552mat_p_4	oblouk (PE 100),SDR 17,D 160-90°	kus	5,000	3 055,00	15 275,00	0,203
46	552mat_p_4a	oblouk (PE 100),SDR 17,D 160-45°	kus	1,000	3 055,00	3 055,00	0,041
47	552mat_p_5	oblouk (PE 100),SDR 17,D 160-22°	kus	1,000	3 285,00	3 285,00	0,041
48	899913161.R 02	Montáž ostatních tvarovek na potrubí DN 315	kus	16,000	1 930,00	30 880,00	0,019
49	552518000	koleno přírubové s patkou S 2000 kat.č.: 5045 pro připojení k hydrantu 80/90 mm	kus	1,000	4 020,00	4 020,00	0,017
50	552599700	koleno přírubové P tvárná litina DN80-45°	kus	1,000	2 490,00	2 490,00	0,010
51	552558430	příruba zaslepovací X tvárná litina DN 300 mm	kus	2,000	6 850,00	13 700,00	0,053
52	3194652	lemový nákrůžek 315, sdr 17+ převlečná otočná příruba DN 300 mm	kus	6,000	5 105,00	30 630,00	0,144
53	5525943	koleno (PE 100), SDR 17, D 315-30°	kus	1,000	14 332,00	14 332,00	0,043
54	5525943_1	koleno (PE 100), SDR 17, D 315-11°	kus	2,000	14 332,00	28 664,00	0,086
55	5525947	koleno (PE 100) SDR 17, D 315-45°	kus	1,000	6 751,00	6 751,00	0,057
56	5525950	koleno (PE100) SDR 17, D 315-90°	kus	2,000	7 362,00	14 724,00	0,146
57	891371111	Montáž vodovodních šoupátek otevřený výkop DN 300	kus	2,000	1 510,00	3 020,00	0,010
58	422211220	šoupátko s přírubami, voda, kat.č.: 4000E2 DN 300 mm PN 10	kus	2,000	42 800,00	85 600,00	0,294
<i>montážní položka je 1 ks</i>							

P.Č.	Kód položky	Popis	MJ	Množství celkem	Cena jednotková	Cena celkem	Hmotnost celkem
1	2	3	4	5	6	7	8
59	891241111	Montáž vodovodních šoupátek otevřený výkop DN 80	kus	1,000	417,00	417,00	0,001
60	422211160	šoupátko s přírubami, voda, kat.č.: 4000E2 DN 80 mm PN 16	kus	1,000	5 530,00	5 530,00	0,018
61	857371131	Montáž litinových tvarovek jednoosých hrdlových otevřený výkop s integrovaným těsněním DN 300	kus	10,000	748,00	7 480,00	0,000
62	552537780	tvarovka hrdlová spoj TYTON s přírubovou odbočkou z tvárné litiny,práškový epoxid, tl.250µm MMA-kus DN 300/200 mm	kus	2,000	16 200,00	32 400,00	0,131
63	891247111	Montáž hydrantů podzemních DN 80	kus	1,000	189,00	189,00	0,000
64	422735950	hydrant podzemní DN80 PN10 krycí hloubka 1500 mm	kus	1,000	5 160,00	5 160,00	0,049
65	899401113	Osazení poklopů litinových hydrantových	kus	1,000	787,00	787,00	0,307
66	899401112	Osazení poklopů litinových šoupátkových	kus	3,000	374,00	1 122,00	0,345
67	422913520	poklop litinový typ 504-šoupátkový	kus	3,000	967,00	2 901,00	0,040
68	422914520	poklop litinový typ 522-hydrantový	kus	1,000	1 480,00	1 480,00	0,030
69	210021063	Osazení výstražné fólie z PVC	m	1,000	6,02	6,00	0,000
70	283234200	fólie varovná PE POLYNET šíře 33 cm	m	143,000	3,00	429,00	0,003
71	850355121	Výřez nebo výsek na potrubí z trub litinových tlakových DN 200	kus	2,000	2 380,00	4 760,00	0,000
72	12542250000	JISTĚNÍ PROTI POSUVU PN10 DN 225 PN10	kus	2,000	7 230,00	14 460,00	0,022
73	286544102	spojka jištěná proti posunu hrdlo-příruba DN 300, PN 10	kus	2,000	19 354,00	38 708,00	0,000
74	552507570	tvarovka přírubová s přírubovou odbočkou T-DN 300x300 PN 10 natural	kus	2,000	27 000,00	54 000,00	0,234
75	552507610	tvarovka přírubová s přírubovou odbočkou T-DN 300x80 PN 10 natural	kus	1,000	21 800,00	21 800,00	0,075
76	552553681_1	tvarovka přírubová s přírubová odbočkou, T litinová DN 300/150	kus	2,000	13 684,00	27 368,00	0,222
77	230220001	Montáž zemní soupravy pro šoupátka ON 13 6580	kus	3,000	328,00	984,00	0,000
78	422910730	souprava zemní teleskopická pro šoupátka DN 65-80 mm při Rd 1,5 m	kus	1,000	3 040,00	3 040,00	0,004
79	422910760	souprava zemní LADA pro šoupátka DN 250-350 mm při Rd 1,5 m	kus	2,000	615,00	1 230,00	0,010
80	877371121	Montáž elektrotvarovek na potrubí z trubek z tlakového PE otevřený výkop vnější průměr 315 mm	kus	20,000	171,00	3 420,00	0,000
81	286544	elektrospojka De 315 SDR 11, PE 100	kus	20,000	3 149,00	62 980,00	0,001
82	744221111	Montáž vodičů Cu izolovaný sk.1 do 1 kV žíla 0,5-4 mm2 zatahovací	m	142,000	2,73	387,70	0,000
83	341408250	vodič silový s Cu jádrem CY H07 V-U 4 mm2	m	142,000	8,50	1 207,00	0,006
84	892351111	Tlaková zkouška vodou potrubí DN 150 nebo 200	m	160,000	14,90	2 384,00	0,000
85	892353121	Proplach a desinfekce vodovodního potrubí DN 150 nebo 200	m	160,000	45,00	7 200,00	0,000
86	892372111	Zabezpečení konců potrubí DN do 300 při tlakových zkouškách vodou	kus	2,000	4 910,00	9 820,00	0,920
87	892381111	Tlaková zkouška vodou potrubí DN 250, DN 300 nebo 350	m	142,000	20,20	2 868,40	0,000
88	892383111_R	Vypouštění stávajícího výtlačného řadu DN 200 (práce + cena vody)	m3	55,578	179,00	9 948,50	0,000
89	892383121	Proplach a desinfekce vodovodního potrubí DN 250, DN 300 nebo 350	m	142,000	57,90	8 221,80	0,000
90	899713111	Orientační tabulky na sloupku betonovém nebo ocelovém	kus	3,000	191,00	573,00	0,000
4		Vodorovné konstrukce				12 194,80	32,521
91	451573111	Lože pod potrubí otevřený výkop ze štěrkopisku	m3	17,200	709,00	12 194,80	32,521
9		Ostatní konstrukce a práce-bourání				78 359,70	0,000

P.Č	Kód položky	Popis	MJ	Množství celkem	Cena jednotková	Cena celkem	Hmotnost celkem
1	2	3	4	5	6	7	8
92	913111111	Montáž a demontáž plastového podstavce dočasné dopravní značky	kus	12,000	9,46	113,50	0,000
93	913111111.R 01	Doprava provizorního značení pro montáž a demontáž	kus	120,000	25,00	3 000,00	0,000
94	913111111.R 02	Projekt dopravního značení	komplet	1,000	5 000,00	5 000,00	0,000
95	913111115	Montáž a demontáž dočasné dopravní značky samostatné základní	kus	12,000	17,70	212,40	0,000
96	913111211	Příplatek k dočasnému podstavci plastovému za první a ZKD den použití	kus	1 080,000	6,50	7 020,00	0,000
97	913111215	Příplatek k dočasné dopravní značce samostatné základní za první a ZKD den použití	kus	1 080,000	7,20	7 776,00	0,000
98	913211112	Montáž a demontáž dočasné dopravní zábrany Z2 reflexní šířky 2,5 m	kus	50,000	54,10	2 705,00	0,000
99	913211212	Příplatek k dočasné dopravní zábraně Z2 reflexní 2,5 m za první a ZKD den použití	kus	500,000	18,00	9 000,00	0,000
100	938908411	Očištění povrchu krytu nebo podkladu živичného vodou	m2	286,000	4,73	1 352,80	0,000
101	961044111	Bourání základů z betonu prostého	m3	1,000	2 340,00	2 340,00	0,000
102	969011152.R 01	Demontáž vodovodního vedení DN do 200 - bypass	m	160,000	102,00	16 320,00	0,000
103	979021121.R 01	Demontáž vodovodního potrubí DN do 200- litina	m	120,000	196,00	23 520,00	0,000
99	Přesun hmot					29 555,50	0,000
104	997221551	Vodorovná doprava suti ze sypkých materiálů do 1 km	t	42,050	38,60	1 623,10	0,000
105	997221559	Příplatek ZKD 1 km u vodorovné dopravy suti ze sypkých materiálů	t	841,000	10,80	9 082,80	0,000
106	997221611	Nakládání suti na dopravní prostředky pro vodorovnou dopravu	t	42,050	138,00	5 802,90	0,000
107	997221855	Poplatek za uložení odpadu na skládce (skládkovné)	t	33,730	150,00	5 059,50	0,000
111	997013813	Poplatek za uložení demontovaného potrubí	t	8,320	960,00	7 987,20	0,000
R	Dokumentace skutečného provedení					42 396,00	0,000
108	DR_1	Dokumentace skutečného provedení	ks	1,000	24 500,00	24 500,00	0,000
109	DR_2	Geometrické zaměření stavby geodetem	ks	1,000	10 000,00	10 000,00	0,000
110	HZS4232	Hodinová zúčtovací sazba technik odborný - dozor ČEZu při pracích pod VN vedením	hod	24,000	329,00	7 896,00	0,000
Celkem						1 605 481,20	275,856



Zadání

Zpracovaný v souladu s § 47 zákona č. 183/2006 Sb., o územním plánování a stavebním řádu, v platném znění, a v souladu s § 11 a s přílohou č. 6 vyhlášky č. 500/2006 Sb., o územně analytických podkladech, územně plánovací dokumentaci a způsobu evidence územně plánovací činnosti

ÚZEMNÍ PLÁN MĚSTA ÚVALY

Pořizovatel: **Městský úřad Úvaly, odbor životního prostředí a územního plánování (na základě splnění kvalifikačních předpokladů pro výkon územně plánovací činnosti)**

Zpracoval: **Marek Šplíchal, ing. arch. Ivan Vavřík**

Datum: **prosinec 2012**

Zastupitelstvo města Úvaly dne 25.6. 2009 na svém zasedání schválilo záměr pořídit nový Územní plán města Úvaly usnesením č. 075/09.

OBSAH ZADÁNÍ ÚZEMNÍHO PLÁNU

- A. Požadavky vyplývající z politiky územního rozvoje, územně plánovací dokumentace vydané krajem, popřípadě z dalších širších územních vztahů
- B. Požadavky na řešení vyplývající z územně analytických podkladů
- C. Požadavky na rozvoj území obce
- D. Požadavky na plošné a prostorové uspořádání území (urbanistickou koncepci a koncepci uspořádání krajiny)
- E. Požadavky na řešení veřejné infrastruktury
- F. Požadavky na ochranu a rozvoj hodnot území
- G. Požadavky na veřejně prospěšné stavby, veřejně prospěšná opatření a asanace
- H. Další požadavky vyplývající ze zvláštních právních předpisů (např.požadavky na ochranu veřejného zdraví, civilní obrany, ochrany a bezpečnosti státu, ochrany ložisek nerostných surovin, geologické stavby území, ochrany před povodněmi a jinými rizikovými přírodními jevy)
- I. Požadavky pokyny pro řešení hlavních střetů zájmů a problémů v území
- J. Požadavky na vymezení zastavitelných ploch a ploch přestavby s ohledem na obnovu a rozvoj sídelní struktury a polohu obce v rozvojové oblasti nebo rozvojové ose
- K. Požadavky na vymezení ploch a koridorů, ve kterých bude uloženo prověření změn jejich využití studií
- L. Požadavky na vymezení ploch a koridorů, pro které budou podmínky pro rozhodování o změnách jejich využití stanoveny regulačním plánem
- M. Požadavky na vyhodnocení vlivů územního plánu na udržitelný rozvoj území, pokud dotčený orgán ve svém stanovisku k návrhu zadání uplatnil požadavek na zpracování vyhodnocení z hlediska vlivů na životní prostředí nebo pokud nevyloučil významný vliv na evropsky významnou lokalitu či ptačí oblast
- N. Případný požadavek na zpracování konceptu, včetně požadavků na zpracování variant
- O. Požadavky na uspořádání obsahu konceptu a návrhu územního plánu a na uspořádání obsahu jejich odůvodnění s ohledem na charakter území a problémy k řešení včetně měřítek výkresů a počtu vyhotovení

A) POŽADAVKY VYPLÝVAJÍCÍ Z POLITIKY ÚZEMNÍHO ROZVOJE, ÚZEMNĚ PLÁNOVACÍ DOKUMENTACE VYDANÉ KRAJEM, POPŘÍPADĚ Z DALŠÍCH ŠIRŠÍCH ÚZEMNÍCH VZTAHŮ

A1) Požadavky z Politiky územního rozvoje ČR

Politika územního rozvoje ČR 2008 byla schválena usnesením vlády ČR č. 929 dne 20.7.2009 (dále PÚR 2008).

Z tohoto dokumentu pro územní plán města Úvaly vyplývají tyto **požadavky**:

1) Zohlednit dotčení řešeného území rozvojovou oblastí OB1 – Rozvojová oblast Praha

Vymezení:

Hlavní město Praha, ORP Benešov, Beroun, Brandýs nad Labem-Stará Boleslav, Černošice, Český Brod, Dobříš, Kladno, Kralupy nad Vltavou, Lysá nad Labem, Mělník, Neratovice, Říčany, Slaný.

Důvody vymezení:

Území ovlivněné rozvojovou dynamikou hlavního města Prahy, jedná se o nejsilnější koncentraci obyvatelstva v ČR, jakož i soustředění kulturních a ekonomických aktivit, které mají z velké části mezinárodní významový přesah; zřetelným rozvojovým předpokladem je připojení na dálnice, rychlostní silnice a tranzitní železniční koridory a efektivní propojení jednotlivých druhů dopravy včetně letecké.

Kritéria a podmínky pro rozhodování o změnách v území:

- a) rozvoj veřejné infrastruktury mezinárodního a republikového významu při současném zachování respektování hodnot území
- b) rozvoj bydlení při upřednostnění rozvoje uvnitř zastavěného území a předcházení prostorově sociální segregaci, fragmentaci a záborům ploch veřejně přístupné zeleně
- c) nové využití nevyužívaných průmyslových, skladových, dopravních a jiných ploch
- d) řešení rekultivace a revitalizace opuštěných areálů a ploch, účelnou organizací materiálových toků a nakládání s odpady
- e) zachování a rozvoj společenské funkce tradičních městských center
- f) ochrana a využití rekreačního potenciálu krajiny

Úkoly pro územní plánování:

- a) při respektování republikových priorit (zejména uvedených v článku 19 /vytvářet předpoklady pro polyfunkční využívání opuštěných areálů a ploch/, článku 22 /vytvářet podmínky pro rozvoj a využití předpokladů území pro různé formy cestovního ruchu/, článku 24 /vytvářet podmínky pro zlepšování dostupnosti území rozšiřováním a zkvalitňováním dopravní infrastruktury/ a článku 27 /vytvářet podmínky pro koordinované umístění veřejné infrastruktury v území/ dle PÚR 2008) územního plánování umožňovat v rozvojových oblastech a rozvojových osách intenzivní využívání území v souvislosti s rozvojem veřejné infrastruktury. Z tohoto důvodu v rozvojových oblastech a v rozvojových osách vytvářet podmínky pro umístění aktivit mezinárodního a republikového významu s požadavky na změny v území a tím přispívat k zachování charakteru území mimo rozvojové oblasti a rozvojové osy

Obecné formulace PÚR 2008 jsou obsaženy v návrhu Zásad územního rozvoje Středočeského kraje vydaném zastupitelstvem Středočeského kraje dne 19.12.2011 usnesením č. 4–20/2011/ZK.

Zadání Územního plánu města Úvaly

A2) Požadavky ze ZÚR Středočeského kraje

Silnice I.třídy

Přeložka Silnice I/12 - navazuje ve směru od Prahy na Štěrboholskou radiálu ve čtyřpruhovém uspořádání jižně od Běchovic a Újezda nad Lesy až po napojení na svou dnešní trasu za Úvaly.

přeložka silnice II/101

Koridor této přeložky byl vymezen ve vydaných ZÚR, územní plán města Úvaly jej bude plně respektovat.

Silnice I.,II, a III..třídy

Bude respektována stávající silniční síť.

Vodovod

Z VDJ Rohožník vede řad do obcí Dobročovice (odbočka do Květnice a Radlické čtvrti Úval) a Škvorce. Zde je vybudován VDJ Škvorec, z něhož vede přírodní řad přes Úvaly do obcí Tuklaty, Roztoklaty a N.Ves II. Provéřit další informace týkající se vedení přivaděče a napájení vodovodní sítě. V současné době se připravuje posílení kapacity vodovodního přivaděče z Káranských řadů.

Plynovod

Rozvoj plynovodné sítě VTL se předpokládá hlavně v lokalitách plánované výstavby.

Bude respektována stávající trasa VVTL podél silnice Dobročovice – Úvaly.

ZÚR - výřez výkresu ochrany přírody a krajiny, ÚSES

Pro území města Úval navrhováno propojení regionálního biocentra Vidrholce s vodotečí Výmola s nadregionálním biokoridorem K67, oproti předchozí lokalizaci vychází z Vidrholce severněji, poté vede podél stávající komunikace II/101 a poté přímo do údolí Výmoly. (viz výkres ÚSES ZÚR)

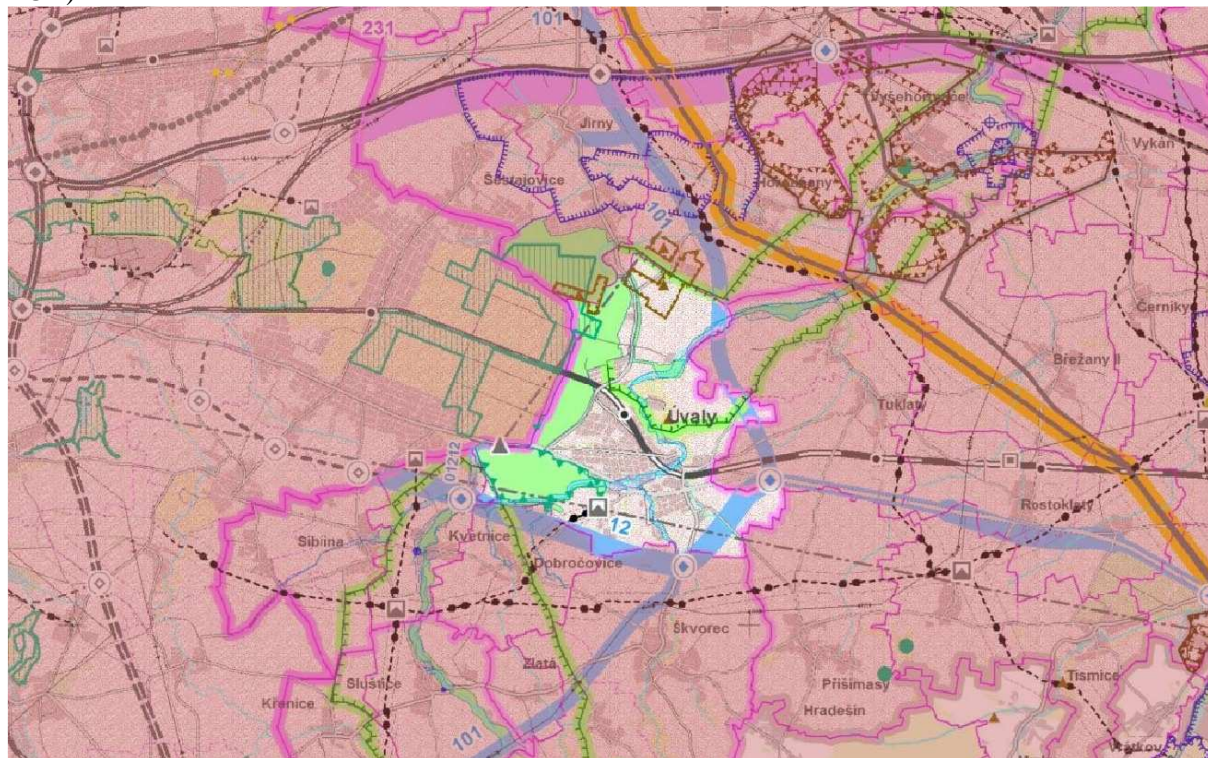

výřez z koordinačního výkresu ZÚR Sk

Zadání Územního plánu města Úvaly

A4) Požadavky z hlediska širších územních vztahů

Ze současně platného územního plánu sídelního útvaru města Úvaly bude koncepčně vycházet nový územní plán s respektováním platných usnesení zastupitelstva města, které schválilo na základě podnětů fyzických a právnických osob jimi navrhované funkční využití.

Žádný regulační plán, který by zahrnoval pozemky na území obce, nebyl dosud krajem vydán.

B) POŽADAVKY NA ŘEŠENÍ VYPLÝVAJÍCÍ Z ÚZEMNĚ ANALYTICKÝCH PODKLADŮ

Územně analytické podklady pro území města Úval jsou součástí zpracovaných územně analytických podkladů pro území ORP, které povinně zpracovává a průběžně aktualizuje úřad obce s rozšířenou působností.

Návrh územního plánu bude respektovat platné limity území vycházející z územně analytických podkladů a požadavky na uplatnění územních limitů v rámci projednání zadání územního plánu.

B1) Respektovat rozbor udržitelného rozvoje :

- Vytvořit územní podmínky pro využití silných stránek a příležitostí:
 - Blízkost hl. města Prahy
 - Zájem o stavební parcely pro výstavbu rodinných domů
 - Dobré podmínky pro pěší turistiku a cykloturistiku
 - Kvalitní veřejná doprava ve vztahu k pracovním příležitostem
 - Zachovalé přírodní prostředí
 - Příznivé klimatické a půdní podmínky pro zemědělskou výrobu

- Vytvořit územní podmínky pro řešení slabých stránek a hrozeb:
 - Vedení průjezdné dopravy skrz centrum města
 - Nedostatek parků a ploch zeleně pro denní rekreaci
 - Nedostatek vhodných turistických cest
 - Výskyt průmyslových a zemědělských brownfield ploch
 - Výrobní plochy vymezit v souladu se stávajícím ÚPSÚ Úvaly v jihovýchodní části města

Další požadavky vyplývající z ÚAP (především z Problémového výkresu a okruhu problémů k řešení) jsou uvedeny v dalších kapitolách zadání.

C) POŽADAVKY NA ROZVOJ ÚZEMÍ OBCE

Koncept rozvoje města bude vycházet ze současně platného územního plánu sídelního útvaru města Úvaly (dále ÚPSÚ Úvaly) včetně jeho změn. Cílem nového územního plánu je zejména zkvalitnění bydlení ve městě (stávajícího i nově navrhovaného), zklidnění dopravy v centru města, více zeleně do ulic a veřejných prostor, a podpora volno časových aktivit – vycházkové trasy – cesty pro pěší, cyklistické stezky a především v návrhu budou navrženy takové plošné a prostorové regulativy, které zachovají, případně zkvalitní stávající urbanistický ráz města.

V územním plánu budou vymezeny plochy pro:

- bydlení

Zadání Územního plánu města Úvaly

- areál bývalého Cukrovaru bude zařazen do plochy smíšené obytné a občanské vybavenosti dle specifikace územní studie pro toto území
- síť hlavních účelových komunikací zajišťující zlepšení prostupnosti krajiny, včetně cyklostezek
- dopravní a technickou infrastrukturu, jejíž potřeba vyplyne v návaznosti na nově vymezené plochy (např. umístění nové trafostanice, podle vyhodnocení potřeby el. energie)

V zastavitelných plochách a v zastavěném území budou zohledněny pozemky s platným územním rozhodnutím a zpracovaných územních studií.

C1) Zohlednit záměry a požadavky strategického plánu města Úvaly:

Vize Strategického plánu města Úvaly budou zpracovány do konceptu v přiměřené míře po zvážení reálných podmínek

C2) Posoudit a vyhodnotit záměry fyzických a právnických osob:

Na základě obdržených podnětů fyzických a právnických osob, projednaných v zastupitelstvu města Úvaly **prověřit zpracování záměrů**, které nejsou ve střetu s celkovou koncepcí rozvoje města Úvaly, tedy záměry, u kterých se zastupitelstvo města Úvaly vyjádřilo kladně.

Požadavky vyplývající ze záměrů fyzických a právnických osob – Příloha č. 1. tohoto zadání

Požadavky na rozvoj jsou dále podrobněji specifikovány v kapitolách D-L.

D) POŽADAVKY NA PLOŠNÉ A PROSTOROVÉ USPOŘÁDÁNÍ ÚZEMÍ(URBANISTICKOU KONCEPCI A KONCEPCI USPOŘÁDÁNÍ KRAJINY)

Území bude ÚP členěno na plochy s rozdílným způsobem využití. S přihlédnutím k účelu a podrobnosti budou vymezeny zejména plochy o rozloze větší než 2 000 m². Plochy s rozdílným způsobem využití lze s ohledem na specifické podmínky a charakter území dále podrobněji členit dle § 3 vyhlášky č. 501/2006 Sb.,

D1) Urbanistická koncepce

Velké rozvojové lokality především lokalita Hostín a Vinice a Radlická čtvrť východ a severozápadní část lokality U Horoušánek (stávající nezastavěné plochy) budou koncepčně vycházet z územních studií. Územní studie na lokalitu Hostín již byla pořízena a schválena. ÚS na lokalitu Radlická čtvrť východ bude navazovat na již vypracovanou urbanistickou studii zástavby pozemku parc.č. 3841/25 a okolních pozemků, zpracovanou atelierem Archion z listopadu 2003.

Každá rozvojová plocha nepodléhající regulačnímu plánu a větší jak 4 000 m² bude podmíněna územní studií.

Podporovat koncept zeleného města ve všech oblastech rozvoje města Úvaly.

ÚP stanoví podmínky pro využití ploch s rozdílným způsobem využití (hlavní využití, pokud je možné jej stanovit, přípustné využití, nepřípustné využití, popřípadě podmíněně přípustné využití). Dále ÚP stanoví podmínky prostorového uspořádání, včetně základních podmínek ochrany krajinného rázu (např. výškové regulace zástavby, intenzity využití pozemků v plochách).

Podle účelnosti budou vymezeny plochy a koridory územních rezerv s cílem prověřit možnost budoucího využití pro stanovený účel. V případě potřeby (zejména ve vztahu k budování dopravní a technické infrastruktury) bude stanoveno pořadí změn v území – etapizace.

Zadání Územního plánu města Úvaly

D2) Koncept uspořádání krajiny

Bude prověřena síť účelových komunikací a navrženo jejich doplnění zejména s ohledem na potřeby zemědělství, lesního hospodářství, cykloturistiky a pěší turistiky.

S ohledem na krajinný ráz území nebudou vymezovány plochy pro fotovoltaické elektrárny; ponechat však možnost jejich umístění v plochách výroby jako přípustná funkce.

V záplavovém území toku Výmola nebudou navrhovány zastavitelné plochy.

Bude respektován návrh nových registrovaných významných krajinných prvků. Tyto lokality budou vymezeny jako plochy přírodní. K tomuto je potřeba doložit platné doklady prokazující že registrace VKP proběhla v souladu se zákonem.

Bude upřesněn a zpracován regionální územní systém ekologické stability vyplývající z ÚP VÚC, a navrženo řešení lokálního ÚSES, upřesněna a zpracována lokalizace řešení místního ÚSES z generelu lokálního ÚSES.

Budou navrženy liniové a plošné výsadby kolem stávajících objektů výroby, zejména mezi nimi a obytnou zástavbou s funkcí clonnou, protiprachovou a protihlukovou.

V případě potřeby bude návrh koncepce krajiny řešen **samostatnou studií** s potřebnými průzkumy (samostatný výkres).

E) POŽADAVKY NA ŘEŠENÍ VEŘEJNÉ INFRASTRUKTURY

E1) Dopravní infrastruktura:

V ÚP bude navrženo řešení pro zklidnění dopravy v centru města a odklonění dopravy z navrhovaných velkých zastavitelných ploch mimo centrum města. Bude vytvořena nová koncepce dopravy, jejíž podkladem bude dopravní studie zpracovávaná v současné době ing. arch. Vavříkem.

Bude respektována přeložka silnice I/12 a II/101.

Bude navrženo řešení dopravních závad na silnici č. I/12 a II/101 (kruhové křižovatky)

Podél železniční trati procházející městem budou navržena protihluková opatření.

Budou navrženy parkovací plochy, jejichž cílem bude vyřešit neuspokojivý stav parkování na náměstí a dále v ulicích Husova a Jiráskova.

Prověřit možnosti dopravní obslužnosti všech nových lokalit.

V případě potřeby bude návrh koncepce dopravy řešen **samostatnou studií** s potřebnými dopravními průzkumy (samostatný výkres).

E2) Technická infrastruktura:

Poskytovat srovnatelný standard technického vybavení pro všechny části města.

Prověřit možnosti napojení všech sídel v územním obvodu města na všechny systémy technické infrastruktury.

Zadání Územního plánu města Úvaly

Zásobování vodou:

Bude respektována koncepce zásobování města vodou ze stávajícího skupinového vodovodu a vodojemu Rohožník včetně posílení kapacity vodovodní sítě prostřednictvím vodojemu Jih v lokalitě Hostín. Bude vyhodnocena spotřeba vody a tlakové poměry s ohledem na návrh zastavitelných ploch. Na základě vyhodnocení bude navrženo případné posílení kapacity vodovodu. V současné době se připravuje posílení kapacity vodovodního přivaděče z Káranských řadů.

Kanalizace:

Splaškové vody z nových zastavitelných ploch budou svedeny na čistírnu odpadních vod a posouzena její kapacita. Návrh nového územního plánu vymezí plochu pro její rozšíření případně pro výstavbu nové ČOV.

Dešťové vody je třeba pro zachování odtokových poměrů v maximální možné míře zdržovat na pozemku a uvádět do vsaku.

Hospodaření s odpady:

Na základě usnesení zastupitelstva bude navržena plocha pro sběrný dvůr v prostoru bývalé střelnice na hranici katastru s obcí Příšimasy.

Plyn:

Bude respektován STL a VTL plynovod.

Elektřina :

Bude vyhodnoceno zásobování el. energií s ohledem na návrh zastavitelných ploch

Alternativní zdroje:

Podpořit v návrhu využívání možností substitucí části energetických potřeb alternativními energetickými zdroji.

Pro nové zastavitelné plochy, které budou vyžadovat vybudování dopravní nebo technické infrastruktury, budou vyznačeny koridory dopravní a technické infrastruktury od bodů napojení. Inženýrské sítě proto budou graficky znázorněny včetně uličních sítí. Zastavitelná plocha nebude graficky podrobněji řešena, pokud nebude tímto řešením potřeba vyjádřit určitý urbanistický záměr nebo vymežit veřejně prospěšnou stavbu.

Občanské vybavení:

Zvýšit atraktivitu města podporou aktivit občanské vybavenosti včetně regionální občanské vybavenosti.

Celoměstské a regionální vybavení umisťovat především do prostoru nových zastavitelných ploch.

Také podporovat volnou formu sportovních a rekreačních aktivit v doplněných plochách městské zeleně a podél vodních toků, doprovod cyklistických tras.

Pro umisťování kulturních a sociálních zařízení zajistit podmínky v regulativech smíšených ploch.

F) POŽADAVKY NA OCHRANU A ROZVOJ HODNOT ÚZEMÍ

F1) Kulturní hodnoty území:

Kromě hodnot území stanovených zvláštními právními předpisy nebo na základě nich, se za hodnoty území dále považují:

Zadání Územního plánu města Úvaly

Přírodní hodnoty území:

Přílehlá oblast potoka Výmoly, Škvorecká obora, pozemky pod ochranou lesního půdního fondu

Kulturní hodnoty území:

Urbanistické hodnoty: zbytky původního urbánního systému

Architektonicky cenné stavby a jejich soubory: viz. územně analytické podklady

Stavební dominanty: železniční viadukt

G) POŽADAVKY NA VEŘEJNĚ PROSPĚŠNÉ STAVBY, VEŘEJNĚ PROSPĚŠNÁ OPATŘENÍ A ASANACE

Veřejně prospěšné stavby:

Jako VPS budou označeny především stavby dopravní a technické infrastruktury. Vymezeny pak budou jako VPS, pro které lze práva k pozemkům vyvlastnit nebo uplatnit předkupní právo.

Veřejně prospěšná opatření:

Jako VPO budou označeny prvky ÚSES a plochy veřejných prostranství. Vymezeny pak budou VPS, pro které lze práva k pozemkům vyvlastnit nebo uplatnit předkupní právo.

Asanace území:

Konkrétní požadavky nebyly zjištěny.

Stavby a opatření k zajišťování obrany a bezpečnosti státu:

V řešeném území nebudou navrhovány.

H) DALŠÍ POŽADAVKY VYPLÝVAJÍCÍ ZE ZVLÁŠTNÍCH PRÁVNÍCH PŘEDPISŮ (NAPŘ. POŽADAVKY NA OCHRANU VEŘEJNÉHO ZDRAVÍ, CIVILNÍ OBRANY, OCHRANY A BEZPEČNOSTI STÁTU, OCHRANY LOŽISEK NEROSTNÝCH SUROVIN, GEOLOGICKÉ STAVBY ÚZEMÍ, OCHRANY PŘED POVODNĚMI A JINÝMI RIZIKOVÝMI PŘÍRODNÍMI JEVY)

Požadavky na ochranu veřejného zdraví, civilní, požární ochrany:

Návrh ÚP Úvaly bude respektovat podmínky ochrany zdravých životních podmínek a zájmy civilní a požární ochrany.

V návrhu ÚP Úvaly budou řešeny zájmy obrany státu a civilní obrany v souladu se zákony č.239/2000 Sb. o IZS a č.240/2000 Sb. o krizovém řízení a v souladu s vyhláškou č. 380/2002 k přípravě a provádění úkolů ochrany obyvatelstva ve znění pozdějších předpisů (HZS Středočeského kraje). Jedná se zejména o požadavky na místa ukrytí, místa pro skladování CO, místa pro záchranné práce, příp. dekontaminaci, místa pro systém varování a vyrozumění a požární nádrž.

Požadavky obrany a bezpečnosti státu:

V řešeném území se nenacházejí objekty a plochy určené k obraně státu, ani sem nezasahují jejich ochranná pásma.

Ochrana ložisek nerostných surovin, poddolovaných území, sesuvů atd.:

Poddolované ani sesuvné území se v řešeném území nenachází.

Ochrana před povodněmi a jinými rizikovými přírodními jevy

Bude respektováno záplavové území vodního toku Výmola.

Zadání Územního plánu města Úvaly

D) POŽADAVKY A POKYNY PRO ŘEŠENÍ HLAVNÍCH STŘETŮ ZÁJMŮ A PROBLÉMŮ V ÚZEMÍ

V územním plánu je třeba vyřešit následující urbanistické, dopravní a hygienické závady v území, vzájemné střety záměrů na provedení změn v území a střety těchto záměrů s limity využití území, ohrožení území povodněmi a jinými rizikovými přírodními jevy:

Problémy v území (dle rozboru udržitelného rozvoje):

Urbanistické problémy

1. Rozsáhlý brownfield – území bývalé masny, bývalého cukrovaru a bývalé parčetárny navrhnout revitalizaci

Dopravní problémy

2. Negativní vlivy silniční dopravy v zástavbě – bezpečnost, hluk, exhalace, vibrace
4. Neexistence uceleného systému cyklistických tras
5. Bariéry pohybu pěších přes silnici I/12
7. Nedostatek parkovacích míst v centru Úval a v Jiráskově ulici (železniční stanice)

Problémy technické infrastruktury

8. Provéřit kapacitu ČOV a vodovodu s ohledem na vymezení budoucích zastavitelných ploch

Hygienické problémy

9. Hlukové a světelné emise v okolí železnice

Problémy ekologické

10. Směr propojení regionálních biokoridorů – upřesnění a založit v případě nelogického vedení navrhnout jiné trasování

Střety záměrů v území:

- střety záměrů další zástavby s třídami ochrany půdy I. a II.
- střety záměrů další zástavby s ochrannými pásmy technické a dopravní infrastruktury
- střety záměrů další zástavby se zájmy ochrany přírody
- střety záměrů s kapacitními možnostmi infrastruktury

Ke jmenovaným střetům lze uvést pro návrh ÚP tato doporučení a pokyny:

Také ochranná pásma technické a dopravní infrastruktury musí být respektována, u jednotlivých případů mohou být ovšem nalezeny způsoby, jak území nebo jeho část využít, aniž by byl narušen smysl a funkce konkrétního ochranného pásma.

Zájmy ochrany přírody budou v návrhu ÚP Úvaly uplatňovány ve prospěch funkčnosti ÚSES a podle evidovaných VKP.

J) POŽADAVKY NA VYMEZENÍ ZASTAVITELNÝCH PLOCH A PLOCH PŘESTAVBY S OHLEDEM NA OBNOVU A ROZVOJ SÍDELNÍ STRUKTURY A POLOHU OBCE V ROZVOJOVÉ OBLASTI NEBO ROZVOJOVÉ OSE

Z koncepce rozvoje města

Areál bývalého cukrovaru vhodně začlenit do městského charakteru území a pro zastavitelné plochy navrhnout regulativa kde bude jasně formulováno přípustné využití, nepřípustné využití případně podmíněně přípustné využití ploch.

Zadání Územního plánu města Úvaly

Požadavky na vymezení

Územní plán vymezí zastavěné území, plochy a koridory, zejména zastavitelné plochy a plochy vymezené ke změně stávající zástavby, k obnově nebo opětovnému využití území (plochy přestavby), pro územní rezervy a stanoví podmínky pro využití těchto ploch a koridorů.

V maximální možné míře budou respektovány zastavitelné plochy v dosud platném ÚPSÚ Úvaly.

Požadavky na plochy s rozdílným způsobem využití

V návrhu ÚP Úvaly budou použity typy a značení ploch s rozdílným způsobem využití podle vyhlášky č.501/2006 Sb., o obecných požadavcích na využívání území, v platném znění.

Pozn.:

1. bude-li to v návrhu ÚP Úvaly vyžadovat povaha funkčních ploch je možné uvedený přehled doplnit v souladu s výše zmíněnou vyhláškou.
2. regulativy míry využití budou zejména zřetelněji vymezovat využití jednotlivých druhů bydlení, zeleně, výroby či komerčních aktivit.

Dle úvahy zpracovatele územního plánu města Úvaly mohou být plochy s rozdílným způsobem využití členěny také podle Minimálního standardu pro digitální zpracování územních plánů v GIS („systém MINIS“) vycházející rovněž z vyhlášky č.501/2006 Sb., o obecných požadavcích na využívání území, v platném znění.

K) POŽADAVKY NA VYMEZENÍ PLOCH A KORIDORŮ, VE KTERÝCH BUDE ULOŽENO PROVĚŘENÍ ZMĚN JEJICH VYUŽITÍ STUDIÍ

Plochy a koridory, ve kterých bude uloženo prověření změn využití územní studií dle stavebního zákona, budou v případě potřeby v návrhu ÚP Úvaly vymezeny.

Předpokládá se podmínit územní studií všechny navrhované plochy bydlení nad 4 000m² a které nebudou podmíněny regulačním plánem, a prověření potřeby územní studie v lokalitě u hřbitova, v současném ÚP navržené na bydlení – rezerva. Územní studie budou dle potřeby projednány s příslušnými Dotčenými orgány.

Požadavky na obsah územní studie pro jednotlivé lokality budou v návrhu územního plánu dále blíže specifikovány.

L) POŽADAVKY NA VYMEZENÍ PLOCH A KORIDORŮ, PRO KTERÉ BUDOU PODMÍNKY PRO ROZHODOVÁNÍ O ZMĚNÁCH JEJICH VYUŽITÍ STANOVENY REGULAČNÍM PLÁNEM

Regulační plán není v žádné lokalitě navržen.

M) POŽADAVKY NA VYHODNOCENÍ VLIVŮ ÚZEMNÍHO PLÁNU NA UDRŽITELNÝ ROZVOJ ÚZEMÍ, POKUD DOTČENÝ ORGÁN VE SVÉM STANOVISKU K NÁVRHU ZADÁNÍ UPLATNIL POŽADAVEK NA ZPRACOVÁNÍ VYHODNOCENÍ Z HLEDISKA VLIVŮ NA ŽIVOTNÍ PROSTŘEDÍ NEBO POKUD NEVYLOUČIL VÝZNAMNÝ VLIV NA EVROPSKY VÝZNAMNOU LOKALITU ČI PTAČÍ OBLAST

V řešeném území se nevyskytují evropsky významné lokality ani ptačí oblasti.

V rámci projednání Návrhu zadání Krajský úřad Středočeského kraje – odbor životního prostředí uplatnil požadavek na posouzení ÚP z hlediska vlivů na životní prostředí, proto bude zpracováno a projednáno vyhodnocení vlivů na udržitelný rozvoj území.

Zadání Územního plánu města Úvaly

N) PŘÍPADNÝ POŽADAVEK NA ZPRACOVÁNÍ KONCEPTU, VČETNĚ POŽADAVKŮ NA ZPRACOVÁNÍ VARIANT

Při pořízení ÚP Úvaly nebude zpracováván koncept ověřující variantní řešení.

O) POŽADAVKY NA USPOŘÁDÁNÍ OBSAHU NÁVRHU ÚZEMNÍHO PLÁNU A NA USPOŘÁDÁNÍ OBSAHU JEJICH ODŮVODNĚNÍ S OHLEDEM NA CHARAKTER ÚZEMÍ A PROBLÉMY K ŘEŠENÍ VČETNĚ MĚŘÍTEK VÝKRESŮ A POČTU VYHOTOVENÍ

Základní požadavky :

- Bude dodržen obsah členění ÚP podle přílohy č.7 k vyhlášce č.500/2006Sb., pokud není dále uvedeno jinak
- ÚP bude zpracován digitálně nad aktuální katastrální mapou (aktuální výstup k předcházejícímu kvartalu), v měřítku 1:5000 hlavního výkresu
- Bude použit souřadnicově orientovaný mapový podklad (S-JTSK)
- Návrh bude pro účely projednání dle §50 odevzdán ve 2 vyhotoveních
- Upravený návrh pro veřejné projednání dle §52 bude odevzdán ve 2 vyhotoveních.
- Konečný návrh ÚP Úvaly bude odevzdán ve 5 vyhotoveních.
- Všechny fáze návrhu budou předány též na CD – textová část i grafická část ve formátu Pdf.

Požadovaný obsah územního plánu:

Textová část územního plánu:

- a) vymezení zastavěného území,
- b) koncepci rozvoje území obce, ochrany a rozvoje jeho hodnot,
- c) urbanistickou koncepci, včetně vymezení zastavitelných ploch, ploch přestavby a systému sídelní zeleně,
- d) koncepci veřejné infrastruktury, včetně podmínek pro její umístění,
- e) koncepci uspořádání krajiny, včetně vymezení ploch a stanovení podmínek pro změny v jejich využití, územní systém ekologické stability, přístupnost krajiny, protierozní opatření, ochranu před povodněmi, rekreaci, dobývání nerostů a podobně,
- f) stanovení podmínek pro využití ploch s rozdílným způsobem využití s určením převažujícího účelu využití (hlavní využití), pokud je možné jej stanovit, přípustného využití, nepřípustného využití, popřípadě podmíněně přípustného využití těchto ploch a stanovení podmínek prostorového uspořádání, včetně základních podmínek ochrany krajinného rázu (například výškové regulace zástavby, intenzity využití pozemků v plochách),
- g) vymezení veřejně prospěšných staveb, veřejně prospěšných opatření, staveb a opatření k zajištění obrany a bezpečnosti státu a ploch pro asanaci, pro které lze práva k pozemkům a stavbám vyvlastnit,
- h) vymezení dalších veřejně prospěšných staveb a veřejně prospěšných opatření, pro které lze uplatnit předkupní právo,
- i) údaje o počtu listů územního plánu a počtu výkresů k němu připojené grafické části,

Pokud to bude účelné, textová část územního plánu bude dále obsahovat:

- a) vymezení ploch a koridorů územních rezerv a stanovení možného budoucího využití, včetně podmínek pro jeho prověření,
- b) vymezení ploch a koridorů, ve kterých je prověření změn jejich využití územní studií podmínkou pro rozhodování, a dále stanovení lhůty pro pořízení územní studie, její schválení pořizovatelem a vložení dat o této studii do evidence územně plánovací činnosti.
- c) vymezení ploch a koridorů, ve kterých je pořízení a vydání regulačního plánu podmínkou pro rozhodování o změnách jejich využití a zadání regulačního plánu v rozsahu dle přílohy č. 9, vyhlášky 500/2006 Sb., o územně analytických podkladech, územně plánovací dokumentaci a způsobu evidence územně plánovací činnosti

Zadání Územního plánu města Úvaly

- d) stanovení pořadí změn v území (etapizaci),
- e) vymezení architektonicky nebo urbanisticky významných staveb, pro které může vypracovávat architektonickou část projektové dokumentace jen autorizovaný architekt,
- f) vymezení staveb nezpůsobilých pro zkrácené stavební řízení podle § 117 odst. 1 stavebního zákona.

Grafická část územního plánu obsahuje:

- a) výkres základního členění území
 - b) hlavní výkres obsahující urbanistickou koncepci, zejména vymezení ploch s rozdílným využitím, dále koncepci uspořádání krajiny včetně ploch s navrženou změnou využití, koncepci veřejné infrastruktury, včetně vymezení ploch a koridorů pro dopravní a technickou infrastrukturu, vymezení zastavěného území, zastavitelných ploch a ploch přestavby, ploch a koridorů pro veřejně prospěšné stavby, pro veřejně prospěšná opatření a pro územní rezervy; v případě potřeby lze urbanistickou koncepci, koncepci uspořádání krajiny a koncepci veřejné infrastruktury zpracovat v samostatných výkresech,
 - c) výkres veřejně prospěšných staveb, opatření a asanací,
 - d) dle potřeby výkres pořadí změn v území (etapizace).
- Grafická část může být doplněna schématy.

Požadovaný obsah Odůvodnění územního plánu:

Textová část odůvodnění územního plánu obsahuje, kromě náležitostí vyplývajících ze správního řádu a náležitostí uvedených v §53 odst. 4 a 5 stavebního zákona, zejména:

- a) vyhodnocení koordinace využívání území z hlediska širších vztahů v území, včetně souladu s územně plánovací dokumentací vydanou krajem,
- b) údaje o splnění zadání, v případě zpracování konceptu též údaje o splnění pokynů pro zpracování návrhu,
- c) komplexní zdůvodnění přijatého řešení a vybrané varianty, včetně vyhodnocení předpokládaných důsledků tohoto řešení, zejména ve vztahu k rozboru udržitelného rozvoje území.
- d) informaci o výsledcích vyhodnocení vlivů na udržitelný rozvoj území spolu s informací, zda a jak bylo respektováno stanovisko k vyhodnocení vlivů na životní prostředí, popřípadě zdůvodnění, proč toto stanovisko nebo jeho část nebylo respektováno,
- e) vyhodnocení předpokládaných důsledků navrhovaného řešení na zemědělský půdní fond a pozemky určené k plnění funkce lesa

Grafická část odůvodnění územního plánu obsahuje:

- a) koordinační výkres,
- b) výkres širších vztahů, dokumentující vazby na území sousedních obcí, popřípadě krajů a států,
- c) výkres předpokládaných záborů půdního fondu.

Schváleno Zastupitelstvem dne:

.....
místostarosta

.....
starosta

Zadání Územního plánu města Úvaly

Příloha č. 1

Seznam záměrů schválených zastupitelstvem města Úvaly

Seznam podnětů schválených zastupitelstvem města k zařazení do nového územního plánu města Úvaly

Podnět č. 1

Stávající stav:

Pozemek parc.č.	k.ú.	stávající využití dle ÚP
2847	Úvaly	zastavěná plocha a nádvoří
2849/2	Úvaly	zahrada

Navrhovaný stav: obytné území

Podnět č. 10

Stávající stav:

Pozemek parc. č.	Výměra(m2)	k. ú.	stávající využití dle ÚP
3896/1	901	Úvaly	zahrádkářské a chatové osady
3896/2	16	Úvaly	zastavěná plocha a nádvoří

Navrhovaný stav: obytné území

Podnět č. 11

Stávající stav:

Pozemek parc. č.	Výměra(m2)	k. ú.	stávající využití dle ÚP
3549/2	2685	Úvaly	louky a pastviny
3550	39	Úvaly	zastavěná plocha a nádvoří

Navrhovaný stav: zahrada

Podnět č. 14

Datum podání: 1.3.2010

čj.: 1495/2010

Stávající stav:

Pozemek parc. č.	Výměra(m2)	k. ú.	stávající využití dle ÚP
530	6004	Úvaly	Území nerušící výroby

Navrhovaný stav: všeobecně obytné území nebo všeobecně smíšené území

Výbor pro výstavbu záměr doporučuje jako všeobecně smíšené území.

Podnět č. 15

Stávající stav:

Pozemek parc. č.	Výměra(m2)	k. ú.	stávající využití dle ÚP
3549/1	3791	Úvaly	louky a pastviny

Navrhovaný stav: zahrada

Podnět č. 16

Stávající stav:

Pozemek parc. č.	Výměra(m2)	k. ú.	stávající využití dle ÚP
4006/8	12845	Úvaly	zvláštní území sloužící oddechu

Navrhovaný stav: hřiště, sportoviště, sportovní hala, rodinná zástavba

Výbor pro výstavbu doporučuje celé území změnit na hřiště, sportoviště a veřejnou vybavenost pro účel umístění sportovní haly

Podnět č. 17

Stávající stav:

Pozemek parc. č.	k. ú.	stávající využití dle ÚP
Škvorecká obora	Úvaly	lesy,voda,louky,pastviny
Králičina a Povýmolí	Úvaly	lesy,voda,louky,pastviny

Do územního plánu budou zaneseny limity území a pravomocná správní rozhodnutí.

Zadání Územního plánu města Úvaly

Podnět č. 18

Zástavba areálu Hájenky bude povolena pouze v rozsahu zastavěného území - na pozemcích p.č. 3481, 3482, 3483 v k.ú. Úvaly u Prahy, na zbylou část zastavitelné plochy (pozemek parc.č. 3484, k.ú. Úvaly u Prahy) budou v Návrhu ÚP stanoveny regulativy omezující druh a způsob zástavby.

Podnět č. 19

Stávající stav:

Pozemek parc. č.	Výměra(m ²)	k. ú.	stávající využití dle ÚP
3997/6-část	23712	Úvaly	orná půda
3992/2		Úvaly	orná půda
<u>Navrhovaný stav:</u>			plochy zeleně

Podnět č. 20

Stávající stav:

Pozemek parc. č.	Výměra(m ²)	k. ú.	stávající využití dle ÚP
3146/1	22588	Úvaly	území nerušící výroby
<u>Navrhovaný stav:</u>			plochy rekreace

Výbor pro výstavbu doporučuje

Podnět č. 21

Stávající stav:

Pozemek parc. č.	k. ú.	stávající využití dle ÚP
3862/1-část	Úvaly	orná půda
3862/12-část	Úvaly	orná půda
3862/16	Úvaly	orná půda
3862/22	Úvaly	orná půda
3862/23	Úvaly	orná půda
3862/24	Úvaly	orná půda
3862/25	Úvaly	orná půda
<u>Navrhovaný stav:</u>		plochy zeleně

Podnět č. 22

Stávající stav:

Pozemek parc. č.	Výměra(m ²)	k. ú.	stávající využití dle ÚP
3795	479	Úvaly	všeobecně smíšené území
3796	3785	Úvaly	všeobecně smíšené území
3797	2431	Úvaly	všeobecně smíšené území
<u>Navrhovaný stav:</u>			čistě obytné území

Podnět č. 23

Stávající stav:

Pozemek parc. č.	k. ú.	stávající využití dle ÚP
Biocentrum „Na Vinici“	Úvaly	Biokoridor

Navrhovaný stav: Vymezení :

a) biocentra „Na vinici“ zahrnujícího všechny plochy s funkčním využitím lesy, vody a vodní plochy, louky a pastviny, veřejná zeleň, sady a zahrady v lokalitách Na vinici, Za vinicí, Za tlustovouskou cestou a rybníky Mlýnský a Hodovský a tok Výmoly mezi nimi a dále až nadregionálnímu biokoridoru.

b) biokoridoru, který by měl vycházet z regionálního biocentra Klánovický les na místě, kde se již nepředpokládá další rozšiřování zastavěného území a procházet plochami stávající orné půdy směrem k toku Výmoly, kde se kde se napojuje na původní osu NRBK dle ÚAP. Trasa biokoridoru by měla lemovat předpokládanou trasu v budoucnosti realizované přeložky silnice 101.

Výbor pro výstavbu záměr doporučuje.

Zadání Územního plánu města Úvaly

Podnět č. 27B.

Stávající stav:

<u>Pozemek parc. č.</u>	<u>Výměra(m2)</u>	<u>k.ú.</u>	<u>stávající využití dle ÚP</u>
3072/4	239	Úvaly	louky a pastviny
3072/1	2005	Úvaly	louky a pastviny

Navrhovaný stav: čistě obytné území

Podnět č. 29

Žadatel:

Stávající stav:

<u>Pozemek parc. č.</u>	<u>Výměra(m2)</u>	<u>k.ú.</u>	<u>stávající využití dle ÚP</u>
2632 (část)	cca 1200	Úvaly	sady a zahrady

Navrhovaný stav: čistě obytné území

Výbor pro výstavbu doporučuje.

Podnět č. 30

změna celého území cukrovaru na všeobecně smíšené území a to včetně lokality 19 číslováno dle stávajícího územního plánu.

podmínkou tohoto využití je zpracování a schválení územní studie na celé území „cukrovaru“.

Podnět č. 31

změna funkčního využití pozemku parc. č. 210 k.ú. Úvaly u Prahy na „všeobecně smíšené území“

Podnět č. 32

ruší územní rezervu výstavby MŠ v lokalitě č. 19 (číslované dle stávajícího územního plánu).

Podnět č. 33

změna funkčního využití pozemku parc. č. 196/2 k. ú. Úvaly u Prahy na všeobecně smíšené území

Podnět č. 34

změna funkčního využití pozemku parc. č. 2609/1 k. ú. Úvaly u Prahy z veřejné zeleně na plochu nerušící výroby

Podnět č. 35

změna funkčního využití pozemků parc. č. 3957/25 a 3957/14 v k. ú. Úvaly u Prahy z orné půdy na území nerušící výroby

Podnět k prošetření

>>> Breda Michal <Michal.Breda@mestouvaly.cz> 13.11.2012 15:44 >>>

Vážení,

posílám vám návrh článku, který zaslala vaše zaměstnankyně Ing. Lucie Trávníčková redakční radě našeho městského měsíčníku Život Úval k otištění v příštím čísle. Nechci řešit obsahovou stránku článku, i když i zde si myslím, že se autorka mylí. Nicméně jsem rád, že existuje veřejná kontrola nad činností veřejných činitelů, a proto bych chtěl, aby bylo měřeno všem stejným metrem.

Na rozdíl od zmiňovaných volených funkcionářů má podle mne Ing. Trávníčková stanovenou pracovní dobu a náplň práce. Nevím, kdy navštěvuje a sleduje facebook, ale přiložený dokument byl prokazatelně vytvořen na počítači Ministerstva vnitra ČR v pracovní době. Možná měla právě vaše zaměstnankyně přestávku na oběd, přesto žádám o přešetření této záležitosti. Jako zaměstnankyně státní instituce je placena ze stejných daní jako já.

Děkuji předem za laskavou odpověď.

S pozdravem

Ing. Michal Breda
místostarosta Úval

Městský úřad Úvaly
Pražská 276
250 82 Úvaly

tel. 281 091 521

Rádi bychom vrátili k financování Kožíškovy ulice, a náš dotaz považujeme za principiální pro další akce.

Za vše použijeme jeden konkrétní příklad, a to rozdíl mezi cenou dlažby účtovanou dodavatelem stavby, firmou Strabag, od výrobce společnosti Best a.s., a maloobchodní cenou té samé dlažby u tohoto výrobce. Jedná se o typ Beaton. Všechny ceny uvádíme bez DPH.

Barva	Strabag	maloobchodní Best a.s.	Rozdíl
Přírodní	210 Kč/m ²	149 Kč/m ²	61 Kč/m ²
Podzim			146 Kč/m ²

Investora, Město Úvaly, zastoupené Ing.M.Bredou a Ing.P.Boreckým, jsme včas informovali, že platí na m² o 146*1,20= 175Kč více. Odpověď, že s tím nelze nic dělat, protože by to bylo v rozporu se zákonem o veřejných zakázkách, nás neuspokojuje. Dnes je akce ukončena, dílo zapláceno.

Použití této předražené dlažby nepovažujeme za správné, rozhodnutí o akceptování nabídkové ceny v této výši není slučitelné s nakládáním správného hospodáře se svěřenými prostředky.

Žádáme o prošetření skutečnosti a vyvození důsledků.

Za obyvatele 7 domů

Ing. Jirka Jelínek
Ing. Zdena Havránková
Bc. Naďa Kouklová



V Úvalech 30. listopadu 2012

Co: STA *Město - zpracováno do představenstva ÚVALY*
RADY

MĚSTSKÝ ÚŘAD ÚVALY	
Zpracoval: <i>IM</i>	Č.j. (poř.): <i>13100/12</i>
Došlo dne <i>3 - 12.</i> 2012	hod.
Počet listů: <i>1</i>	
Počet příloh: <i>2</i>	svazků: listů:

Vážený pane starosto, Vážené zastupitelstvo,

obracíme se na vás se žádostí o změnu posouzení priorit v opravě ulic. V poslední době se objevilo několik protichůdných informací k opravě ulic ve čtvrti „staré“ Slovany. Na webových stránkách města byla 23. října zveřejněna informace od pana starosty:

... Je nutné konstatovat, že zhotovitel kanalizace má v rozpočtu opravu ulic pouze nad výkopem, a to do stavu jako před zahájením prací. ... snažíme se prosadit u dodavatele kanalizace opravu povrchu ulice Ruská v celé šíři. Tato změna si vyžádá výrazné navýšení rozpočtu na celou akci, ale myslím si, že město by tyto finance uvolnit mělo. Konečný stav by tedy měl být následující: Ulice Ruská, U přeložky, Bulharská a část Srbské budou opraveny v celé šíři vozovky.

K dané informaci je nutno dodat, že v ulici Ruská nedošlo nad výkopem k uvedení stavu silnice do stavu před zahájením prací, neboť povrch v ulici Ruská byl asfaltový a nyní je zde uválena vrstva šterku (bez ohledu na nesprávnost technického pojmenování, je pojem „uválený šterk“ faktickým vyjádřením vzhledu a funkčnosti komunikace).

V rozporu s výše uvedenou informací je článek v Životě Úval č. 12, kde se ulice na Slovanech odkládají do 2. etapy oprav bez uvedení byť jen přibližného časového horizontu. O výsledku jednání s dodavatelem již není informace žádná.

Ne nadarmo se my obyvatelé staré zástavby cítíme býti v Úvalech občany druhé kategorie, kde se vše odkládá a investice do této čtvrti pokud plynou tak se značným zpožděním proti zbytku města. Můžeme se právem zeptat, zda by z výhod získaných rozšířením města v naší části nebylo na místě něco investovat do staré zástavby?

Demografické složení obyvatel této čtvrti neumožňuje finanční spoluúčast na opravách ulic. Naproti tomu zhoršená situace po výstavbě kanalizace výrazně omezuje bezpečný pohyb seniorů po nepevném povrchu ulic a výrazně zvyšuje riziko úrazů.

Pevně doufáme, že se podaří zrealizovat slova pana starosty, a že prosadíte opravu povrchu ulic Ruská, U přeložky, Bulharská a část Srbské v plné šíři v co nejkratším termínu.

S pozdravem,

občané Slovan

Přílohy: Podpisové archy č. 1 - 3

Jméno	Adresa	Podpis
Noráková Irena	Bulharská 639	Noráková
Milúše Nesudní	Ruská 569	Nesudní
Monika VRZALOVÁ	Rutka 603	VRZALOVÁ
ZDENKA STRNADOVÁ	Ruda 1244	STRNADOVÁ
Markéta Schleps	Lužická 645	Schleps
Karel Schleps	- -	Karel Schleps
Daniel Selix	Lužická 647	Selix
ZLANKA BEZIKOVÁ	LAŽICKÁ 644	BEZIKOVÁ
JAN BRAJER	RUSKÁ 602	Brajera
JAN BRAJER	RUSKÁ 1498	Brajera
JANA BRAJEROVÁ	Ruska 602	Brajerová Jana
EVA KUNCOVÁ	RUSKÁ 482	Kuncová Eva
PETR KUNC	RUSKÁ 482	P. Kunc
Ondřej Těhle	Ruska 1327	Těhle
Jana Součková	Ruska 350	J. Součková
Jaroslava Homolková	Ruska 350	J. Homolková
HELENA ŠNYRCHOVÁ	RUSKÁ 344	H. Šnyrchová
LIMAXOVÁ	SRBSKÁ 1064	LIMAXOVÁ
HENDRYCHA	SRBSKÁ 357	HENDRYCHA
LAURENČÍKOVÁ	SRBSKÁ 453	LAURENČÍKOVÁ
PAUL	SRBSKÁ 630	PAUL
Martincová M.	Srbská 630	Martincová
HAVLIKOVÁ M.	SRBSKÁ 445	Havliková

Jméno	Adresa	Podpis
KOZLOVA' ZUZANA	RUSKA' 352	Kozlová
NEVEĐILOVA' VĚNKA	RUSKA' 352	Neveďilová
SOKOLOVA' Hedviha	Ruska' 341	Sokolová
ČEŠCHANOVÁ' Eva	Ruska' 342	Češchanová
DLABAČI JOS	Ruska 346	Dlabáci
BEKNEBÁVLUÝ J	RUSKA 345	Beknebávlúý
ŠMEJKALOVÁ'	RUSKA' 340	Šmejkalová
KROUPA	Ruska' 347	Kroupa
LAKOMÝ	Ruska' 351	Lakomý
BRODILOVA' I	RUSKA' 334	Brodilová
ŠVARČKOVÁ	RUSKA' 356	Švarčková
KOZEL ONDŘEJ	RUSKA' 352	Kozel
ČERVENKA	RUSKA' 353	Červenka
Červený	Ruska' 353	Červený
Vondrušková'	Ruska' 353	Vondrušková
Myslínek'	RUSKA 346	Myslínek
Tilg	Ruska' 346	Tilg
MRKVIČKOVÁ ELIŠKA	BULHARSKA' 1229	Mrkvičková
KRISTIAN GRADČKA	- " -	Kristian
Haras	Bulharska' 1141	Haras
KAFKA	Bulharska' 959	Kafka
Slavik Zbyněk	Bulharska' 1262	Slavik
HAVLÍK	Bulharska 551	Havlík

Jméno	Adresa	Podpis
MAHVIKOVA' MARKETA	BULHARSKA' 466, ÚVALY	Mahvič
LABOUNKOVA' MAGDA	BULHARSKA' 1472	Labounková
IVALIA MATOUŠKOVÁ	RUSKA' 638, ÚVALY	Matoušková
DVOŘÁK	RUSKA' 505	D
HAVLÍK PETR	SRBSKA' 44	Havlík
SELIXOVA' EVA	SRBSKA' 365	Selixová
SELIX Vladimír	Srbska' 365	Selix
ZELINKOVA'	SRBSKA' 557	Zelinková
KAFKOVA' JARM.	SRBSKA' 565	Kafková
NEUGEBAUER	SRBSKA' 538	Neugebauer
NEUGEBAUER	SRBSKA' 461	Neugebauer
HARTIG	SRBSKA' 444	Hartig
MACH JAR. ING	S. RBSKA' 589	Mach
MAJNOVA' M	- 4 -	Majnová
FRYDMANOVA' M.	Srbska' 600	Frydmanová
FRYDMAN M.	- 4 -	Frydman
Husenšly	Srbska' 674	Husenšly
BECK	SRBSKA' 795	Beck

Připomínky k SWOT analýze – 3 MŠ v Úvalech

1/ MŠ Pražská

S – Do silných stránek (ne do příležitostí) patří vzrostlá zeleň na pozemku a to i na té části, o kterou by se pozemek rozšiřoval. Les se vzrostlými stromy tam už existuje. Do silných stránek patří i to, že objekt je už napojen na veškeré sítě. Snad jen u splaškové kanalizace přichází v úvahu, zda objekt nepřepojit do Pražské ulice. V současné době je připojení této kanalizace přes soukromý pozemek.

W - Do slabých stránek by nemělo patřit napojení na sítě, viz poznámka u „S“. Hygienické zázemí pro stávající dvě oddělení MŠ standardně vyhovuje hygienickým normám. Umístění parkovacích stání není při rozšíření MŠ západním směrem problémem.

O – V současné době se v Úvalech nejvíce rozjíždí výstavba pro bydlení podél ulice Palackého, tj. lokality, která má nejbližší k MŠ Pražská.

T - K rušné komunikaci před MŠ. Výběh pro děti je za objektem a je proto do značné míry chráněn před nepříznivými dopady, např. hlukem.

2/ MŠ Klánovická

S – Vizuální různorodost jednotlivých oddělení (barvy) do „S“ by mělo uvedeno u každé varianty. Určitě to není závažný argument.

O – Stejná připomínka jako u MŠ Pražská. Z lokality u Palackého ulice je to k případné MŠ Klánovická jen o „kousek“ dál, ale pořád blízko.

T – Doprava dětí, v dnešní době převážně auty rodičů, by musela být vedena ulicemi Foerstrova, případně i Čelakovského. To jsou dnes čistě rezidenční ulice a její obyvatelé by určitě těžce přijímali intenzivní dopravu ráno a odpoledne. Oplocení a tím vlastně zabrání parku před hasičským domem pro cvičení výměnou za pozemek pro MŠ by bylo zhoršením prostředí pro celou čtvrť. Tuto připomínku považuji za velmi důležitou. Rušit parky bychom neměli.

3/ MŠ Cukrovar

Obecná poznámka: V analýze je nesprávně uváděna Rumunská ulice, správně má být ul. Bulharská.

S – Opět jako u MŠ Klánovická poznámka k vizuální různorodosti.

W – Pozemek jednoznačně patří do území, které je negativně ovlivněno rušnou dopravou na silnici I/12 Praha – Kolín. A to nejen faktory uváděnými v analýze, ale i exhalacemi.

O - Velikost pozemku při navrhovaném typu zástavby (přízemní bungalovy) je tak „akorát“. Nevidím v tom žádnou příležitost.

T – Umístění vyvolá nutnost vybudování nových nebo rekonstrukce stávajících příjezdových komunikací v mnohem větším rozsahu než je uvedeno v studii. Jedná se nejen o tuto část ulice Bulharská, ale i o komunikace podél Fabráku. Finanční náročnost doprovodných úprav u této MŠ tak bude mnohem větší, může se jednat až o milióny Kč.

Multikriteriální hodnocení

Vzhledem k výše uvedeným připomínkám považuji toto hodnocení za neobjektivní. To se týká např. kritéria Dostupnost sítí, které by mělo být hodnoceno jinak, když MŠ Pražská je už na síť připojena. Další připomínka je k obodování v rámci jednotlivých kritérií. Náklady na provoz budou možná u MŠ Pražská o něco vyšší, ale určitě ne dvojnásobné, jak je obodováno v hodnocení. Nejzávažnější připomínku mám k vyhodnocení pořizovací ceny. U MŠ Pražská je navržen jako dostavba pavilón pro dvě oddělení a oceněn na 13,5 mil. Kč, u dalších dvou variant je navrhován jako jedna z etap také pavilón pro dvě oddělení, ale jiný a oceněn je na 12,0 mil. Kč. Záměrem u MŠ Pražská zřejmě bylo vytvořit poměrně velký vstupní vestibul, který by se dal využívat i jinak, než jen pro běžný provoz školy. To jistě vytváří jinou kvalitu, ale ta se neprojeví v celkovém multikriteriálním hodnocení. Zároveň to vytváří nerovné podmínky pro finanční hodnocení. Další připomínka je k už zmiňovaným nákladům na příjezd k MŠ Cukrovar, kde bude zřejmě nutné vydat větší finanční prostředky, než je plánováno ve studii. Po opravě by srovnání pořizovacích cen vypadalo jinak, zřejmě by se ceny jednotlivých variant při vzájemném srovnání výrazně nelišily. Přitom v předloženém hodnocení je u kritéria Pořizovací cena bodování pro MŠ Klánovická a MŠ Cukrovar dvojnásobné než u MŠ Pražská.

Závěr

Pokud vyřadíme variantu MŠ Klánovická s ohledem na hasiče a na park před hasičským domem, tak se bude zastupitelstvo rozhodovat mezi Pražskou a Cukrovarem. Obě varianty mají své přednosti a také nevýhody. MŠ Pražská má jistě mnohem lepší prostředí a okolí, také je dobře dostupná, MŠ Cukrovar je umístěna poblíž bydlení největšího počtu rodin s dětmi a byla by celá nová. Rozšíření Pražské by vyžadovalo změnu územního plánu. Změna, která by byla určitě nekonfliktní, se dá zřejmě do roku 2014 stihnout. Finanční náklady na obě varianty jsou zřejmě srovnatelné, tj. moc by se nelišily, ale až propočet vycházející z podrobnějších a přesnějších podkladů by mohl vypovědět o této věci více.



37440/A/2010-MUEM

Č.j.: UZSVM/A/29515/2010-MUEM

Česká republika - Úřad pro zastupování státu ve věcech majetkových

se sídlem Rašínovo nábřeží 390/42, 128 00 Praha 2,

za kterou jedná Ing. Miloslav Vaněk, generální ředitel

IČ: 69797111

(dále jen „převodce“)

a

Město Úvaly

se sídlem Pražská 276, 250 82 Úvaly, okr. Praha-východ

za které jedná MUDr. Jan Šťastný, starosta

IČ: 240 931

(dále jen „nabyvatel“)

uzavírají podle § 22 zákona č. 219/2000 Sb., o majetku České republiky a jejím vystupování v právních vztazích, ve znění pozdějších předpisů (dále jen „zákon č. 219/2000 Sb.“) a § 51 a násl. zákona č. 40/1964 Sb., občanský zákoník, ve znění pozdějších předpisů (dále jen „občanský zákoník“) tuto

S M L O U V U O B E Z Ú P L A T N Ě M P Ř E V O D U N E M O V I T O S T I

Čl. I.

1. Česká republika je vlastníkem této nemovitosti:
 - **pozemku parcela číslo 4385**
zapsaným na listu vlastnictví č. 60000 pro katastrální území Újezd nad Lesy, obec Praha v katastru nemovitostí vedeném Katastrálním úřadem pro hlavní město Prahu, Katastrální pracoviště Praha.
2. Úřad pro zastupování státu ve věcech majetkových je příslušný s uvedenou nemovitostí hospodařit ve smyslu § 9 zákona č. 219/2000 Sb.
3. Bezúplatný převod nemovitosti uvedené v odstavci 1 této smlouvy byl schválen zastupitelstvem města úvaly usnesením č. Z-01/2010 dne 11.2.2010.

Čl. II.

1. Převodce touto smlouvou bezúplatně převádí nemovitost uvedenou v čl. I. této smlouvy nabyvateli se všemi součástmi a příslušenstvím.
2. Nemovitost se převádí z důvodu veřejného zájmu dle § 22 odst. 2 zákona č. 219/2000 Sb., neboť vodojem, který je na převáděném pozemku postaven, slouží k zásobování pitnou vodou města Úvaly a obcí Horoušany, Šestajovice a Jirny, je ve vlastnictví nabyvatele a dále z důvodů sjednocení vlastnictví pozemku a stavby, která s pozemkem tvoří funkční celek.
3. Nabyvatel převáděné nemovitosti do svého vlastnictví přijímá tak jak stojí a leží dle § 501 občanského zákoníku.
4. Nabyvatel prohlašuje, že se seznámil s faktickým stavem převáděné nemovitosti.

Čl. III.

1. Nabyvatel se zavazuje o nemovitost uvedenou v článku I. této smlouvy řádně pečovat a užívat je pouze k účelům uvedeným v čl. II. odst. 2 této smlouvy. V případě převodu nemovitosti z důvodu veřejného zájmu nelze převedenou nemovitost využívat ke komerčním či jiným výdělečným účelům, nelze je pronajímat a nelze je dále převádět ve prospěch třetí osoby. Toto omezení se sjednává na dobu 20 let od právních účinků vkladu vlastnického práva do katastru nemovitostí.
2. V případě, že by nabyvatel porušil kteroukoli z povinností dle předchozího odstavce, dohodly se smluvní strany na smluvní pokutě v této výši:
 - a) v případě, že nabyvatel převede předmětnou nemovitost uvedenou v čl. I, nebo jejich část na třetí osobu zaplatí převodci smluvní pokutu ve výši 1,5 násobku ceny, kterou nemovitost měla ke dni právních účinků vkladu vlastnického práva do katastru nemovitostí dle tehdy platného cenového předpisu, nejméně však ve výši ceny, kterou nabyvatel převodem na třetí osobu získal.
 - b) v případě, že nabyvatel nebude předmětnou nemovitost využívat ve veřejném zájmu v souladu s ustanovením čl. II. odst. 2, bude ji využívat ke komerčním či jiným výdělečným účelům, nebo ji pronajímat, zaplatí převodci smluvní pokutu ve výši 10% ceny, kterou nemovitost měla ke dni právních účinků vkladu vlastnického práva do katastru nemovitostí dle tehdy platného cenového předpisu. Smluvní pokutu lze uložit i opakovaně a to za každé porušení smluvní povinnosti. V případě opakovaně uložené smluvní pokuty musí převodce nabyvateli vždy písemně oznámit, že bylo zjištěno porušení smluvní povinnosti a termín, do kdy má být toto porušení smluvní povinnosti odstraněno. V případě, že nebude v tomto termínu porušení smluvní povinnosti nabyvatelem odstraněno, bude smluvní pokuta uložena opakovaně.
3. Úhradu provede nabyvatel ve lhůtě 15 dnů poté, kdy bude k zaplacení smluvní pokuty převodcem písemně vyzván.
4. Bude-li zjištění sankce dle odst. 2 spojeno s náklady na vypracování znaleckého posudku, případně s jinými účelně vynaloženými náklady, zavazuje se nabyvatel uhradit i tyto náklady a to ve lhůtě 15 dnů poté, kdy bude k jejich zaplacení převodcem písemně vyzván.
5. Převodce je oprávněn kdykoliv během lhůty, stanovené v článku III, odst. 1 kontrolovat, zda jsou všechny omezující podmínky ze strany nabyvatele dodržovány a nabyvatel je povinen k tomu převodci poskytnout odpovídající součinnost.
6. Nabyvatel je povinen vždy do 31.1. následujícího roku předat převodci písemnou zprávu o plnění podmínek souvisejících s převodem z důvodu veřejného zájmu za rok předcházející t.j. zprávu o zachování a rozvoji aktivit, které jsou ve veřejném zájmu a k jehož zachování se nabyvatel v této smlouvě zavázal, apod. Za porušení tohoto závazku uhradí nabyvatel převodci smluvní pokutu ve výši 2.000,- Kč a to ve lhůtě 15 dnů poté, kdy bude k jejich zaplacení převodcem písemně vyzván.

Čl. IV.

1. Převodce i nabyvatel shodně prohlašují, že jim nejsou známy žádné skutečnosti, které by uzavření této smlouvy bránily.
2. Převodce prohlašuje, že mu není známo, že by na nemovitosti vážla nějaká omezení, závazky či právní vady.

Čl. V.

Poplatkovou povinnost spojenou s touto smlouvou nese nabyvatel.

Čl. VI.

1. Tato smlouva nabývá platnosti dnem podpisu poslední smluvní stranou.
2. Vlastnické právo k nemovitosti dle této smlouvy přechází dnem právních účinků vkladu práva do katastru nemovitostí. Tímto dnem na nabyvatele přecházejí veškerá práva a povinnosti spojená s vlastnictvím a užíváním nemovitosti.
3. Smluvní strany se dohodly, že návrh na vklad vlastnického práva do katastru nemovitostí podává převodce.
4. Tato smlouva je vyhotovena v 4 stejnopisech.
5. Smluvní strany se dohodly, že jakékoli změny a doplňky této smlouvy jsou možné pouze v podobě oboustranně uzavřených číslovaných dodatků smlouvy.
6. Smluvní strany prohlašují, že tuto smlouvu uzavřely svobodně a vážně. Na důkaz toho připojují své vlastnoruční podpisy.
7. Nedílnou součástí této smlouvy je doložka dle zákona č. 128/2000 Sb. ve znění pozdějších předpisů.

V dne

V dne

.....
Ing. Miloslav Vaněk, generální ředitel
Česká republika
Úřad pro zastupování státu ve věcech
majetkových

.....
MUDr. Jan Šťastný, starosta
Město Úvaly

Poznámka: Doložka dle příslušných ustanovení zák. č. 128/2000 Sb., příp. č. 129/2000 Sb., zák. č. 131/2000 Sb., včetně výčtu převáděných nemovitostí a souhlasu se zavazujícími a omezujícími podmínkami, musí být nedílnou součástí smlouvy.

Souhlasné prohlášení

dle ust. § 40 odst. 2 písm. a) vyhlášky ČÚZK č. 26/2007 Sb., kterou se provádí zákon č. 265/1992 Sb., o zápisech vlastnických a jiných věcných práv k nemovitostem

1) Lesy České republiky, státní podnik Hradec Králové,

se sídlem Hradec Králové 8, Přemyslova 1106, PSČ 501 68,
IČO: 421 964 51, DIČ: CZ 421 964 51 vedený v obchodním rejstříku u Krajského soudu Hradec Králové, oddíl A XII, vložka 540, statutární orgán: Ing. Svatopluk Sýkora, generální ředitel, na základě Podpisového řádu č. 3/2009 zastoupené Ing. Zdeňkem Žárou, lesním správcem Lesní správy Mělník, se sídlem v Mělníku, Kokořínská 2021, PSČ 276 01 Mělník,

a

2) Město Úvaly

se sídlem Pražská 276, Úvaly, PSČ 250 82,
IČO: 00240 931,
zastoupené MUDr. Janem Šťastným, starostou města.

Souhlasně prohlašují,

že níže v tabulce uvedené pozemky v katastrálním území Úvaly u Prahy, obci Úvaly, zapsané na LV 2037 vlastnické právo Česká republika právo hospodařit s majetkem státu Lesy České republiky, s.p. IČ: 42196451:

Parcelní číslo			Druh pozemku	Způsob využití
Nové KN p. č.	Výměra v m ²	Původní PK p. č.		
3480/2	63 105	618/2 část	lesní pozemek	
3521/3	882	618/2 část	lesní pozemek	
3515/2	1 164	618/2 část	lesní pozemek	
3499/2	25 007	618/2 část	lesní pozemek	
3513/1	20 202	620/2	lesní pozemek	
3512/6	20 503	622/3	lesní pozemek	
3514/11	4 586	890	vodní plocha	Koryto vodního toku přirozené nebo upravené

Parcelní číslo			Druh pozemku	Způsob využití
Nové KN p. č.	Výměra v m ²	Původní PK p. č.		
3514/6	200	890	vodní plocha	Koryto vodního toku přirozené nebo upravené
3514/7	10	890	vodní plocha	Koryto vodního toku přirozené nebo upravené
3512/8	1 118	622/2	lesní pozemek	
3512/9	224	621	lesní pozemek	
3552	2 598	619	lesní pozemek	
3555/1	89	619 část	trvalý travní porost	

byly obci Úvaly přiděleny na základě Výměru Ministerstva zemědělství ze dne 9.5.1949, č.j. 6579/49 – IX/A 12-1121/6.

S odkazem na výše uvedené skutečnosti obě smluvní strany souhlasí s převodem, resp. zapsáním uvedených nemovitostí na list vlastnictví LV 10001 vlastnické právo pro město Úvaly, Pražská 276, 250 82 Úvaly, IČO: 00240 931 a prohlašují, že práva k nemovitostem nejsou mezi nimi sporná a pochybná.

V Úvalech dne:

V Mělníku dne:

Město Úvaly

Lesy České republiky s. p.
Lesní správa Mělník

MUDr. Jan Šťastný, starosta

Ing. Zdeněk Žára, lesní správce LČR

S M L O U V A

o poskytnutí příspěvku na infrastrukturu uzavřená níže uvedeného dne, měsíce a roku mezi účastníky

Pan Ivan Rabel

(dále jen poskytovatel příspěvku) na straně jedné

A

Město Úvaly

IČO 240931, se sídlem Pražská 276, Úvaly, zastoupeno MUDr. Janem Šťastným starostou města

dále jen „Město“

(dále jen příjemce příspěvku) na straně druhé

I.

Poskytovatel příspěvku je vlastníkem pozemku parc.č.3841/6 k.ú. Úvaly o výměře 12.088 m² vše zaps. na LV č. 261 pro obec Úvaly a kat.ú. Úvaly u Prahy u Katastrálního úřadu pro Středočeský kraj, KP Praha – východ.

II.

Poskytovatel příspěvku (investor) má zájem část pozemku o výměře 7642 m² vyznačenou v příloženém návrhu dělení pozemků připojit na infrastrukturu – inženýrské sítě (ČOV, vodovod, kanalizační přivaděč), vybudované příjemcem příspěvku bez finanční účasti poskytovatele příspěvku.

Příjemce příspěvku prohlašuje, že při dodržení všech platných předpisů nemá námitek k připojení poskytovatele příspěvku na shora uvedené inženýrské sítě (ČOV, vodovod, dešťová kanalizace a kanalizační přivaděč). Připojení se týká 14 pozemkových parcel, vzniklých postupem dle čl. III. této smlouvy.

III.

Poskytovatel příspěvku se zavazuje a podpisem této smlouvy již zavázal, uhradit příjemci příspěvku za možnost připojení na shora uvedené inženýrské sítě (ČOV, vodovod, kanalizační přivaděč) rukou společnou a nerozdílnou příspěvek ve výši 1.581.894,- Kč (slovy jeden milion pět set osmdesát jedna tisíc osm set devadesát čtyři korun českých). Tento příspěvek uhradí poskytovatel dle dohody smluvních stran takto:

Poměrné části částky z celkové výše 1.581.894,- Kč ve výši 1/14 této částky na každý převáděný pozemek uhradí investor při převodu jednotlivých parcel, které vzniknou na základě samostatného geometrického plánu vypracovaného oprávněným zeměměřičským inženýrem, odsouhlaseného příslušnými odbory Města Úvaly (na části pozemku parc.č. 3841/6 k.ú. Úvaly).

Celková částka 1.581.894,- Kč bude dělena počtem nově vzniklých parcelních čísel (v tomto případě 14) a každá takto vzniklá parcela bude zatížena zástavním právem ve prospěch města Úval. Zástavní smlouva bude koncipována tak, že jako první v pořadí před převodem nově vzniklé parcely na jiného vlastníka bude vždy ve vztahu k této parcele vypořádán dluh vůči městu a podána žádost o výmaz zástavního práva. Žádost o výmaz zástavního práva vždy k jednotlivému pozemku bude podána městem Úvaly do deseti dnů po úhradě alikvotní částky, tj. 1/14 z částky 1.581.894,- Kč pro každý jeden pozemek.

Smluvní strany se dále dohodly, že za účelem zajištění výše uvedeného příspěvku zřídí zástavní smlouvou uzavřenou mezi stranami do 30ti dnů od podpisu této smlouvy zástavní právo pro zajištění pohledávky Města vyplývající se shora uvedeného příspěvku k celému pozemku parc.č. 3841/6 k.ú. Úvaly o výměře 12.088 m² vše zaps. na LV č. 261 pro obec Úvaly a kat. ú. Úvaly u Prahy u Katastrálního úřadu pro Středočeský kraj, KP Praha – východ. Dále k zajištění pohledávky příjemce příspěvku bude následně smlouvou mezi stranami rozděleno zástavní právo k celému pozemku na zástavní práva vždy v alikvotní výši *pohledávek dle finální výměry jednotlivých parcel dle geometrického plánu* ke 14 takto odděleným pozemkům a vložena do katastru nemovitostí. V tomto případě tedy budou existovat zástavní smlouvy a zástavní práva k těmto 14 pozemkům vedle zástavního práva na zbývající části pozemku parc.č. 3841/6, kdy tato všechna zástavní práva budou zajišťovat pro příjemce příspěvku úhradu celkové pohledávky 1.581.894,- Kč. Žádost o výmaz zástavního práva ke zbylé nezastavené části pozemku parc.č. 3841/6 bude podána městem Úvaly do deseti dnů po úhradě celé částky příspěvku 1.581.894,- Kč, uvedené v prvním odstavci článku č. III. této smlouvy.

IV.

Příjemce příspěvku prohlašuje, že shora uvedený příspěvek přijímá a přijetí příspěvku je ve smyslu ust. § 85 písm. a) zákona č. 128/2000 Sb., o obcích, v platném znění, schváleno zastupitelstvem obce dne

V.

Poskytnutí a přijetí příspěvku nezavazuje žádnou ze stran k žádnému dalšímu plnění či protislužbě, zejména pak nezakládá nárok poskytovatele příspěvku na jakékoliv plnění ze strany příjemce příspěvku.

Poskytovatel příspěvku bere na vědomí, že s výjimkou 14 rodinných domků, jejichž připojení je upraveno touto smlouvou není oprávněn bez souhlasu příjemce příspěvku napojit či umožnit napojení na shora uvedenou infrastrukturu třetí osobě, event. rozšířit počet připojených objektů.

VI.

Na důkaz vážnosti vůle a souhlasu s obsahem této smlouvy připojují obě smluvní strany své podpisy. Smlouva je podepsána dne..... v Úvalech, a to ve dvou vyhotoveních, z nichž po jednom obdrží každá ze smluvních stran.

Poskytovatelé příspěvku (investor)

Příjemce příspěvku

.....

.....

Pan Ivan Rabel

*Město Úvaly
MUDr. Jan Šťastný*

Křížkovského 2510, 415 01 Teplice

ZÁSTAVNÍ SMLOUVA

uzavřená dnešního dne, měsíce a roku mezi:

1. Město Úvaly

se sídlem Pražská 276, 250 82 Úvaly

IČ: 00240931

jednajícím starostou MUDr. Janem Šťastným

(jako zástavní věřitel – na straně jedné)

a

2. pan Ivan Rabel

r.č.:/

bytem Křížkovského 2510, 415 01 Teplice

(jako zástavce – na straně druhé)

dle ustanovení § 552 a § 152 a násl. zák.č. 40/1964 Sb., občanského zákoníku, v platném znění

takto:

I.

Zástavce je vlastníkem pozemku parc.č. 3841/6 o výměře 12.088 m², orná půda, uvedeného na listu vlastnictví č. 261, v k.ú. Úvaly u Prahy, obec Úvaly, okres Praha – východ, u Katastrálního úřadu pro Středočeský kraj, Katastrální pracoviště Praha – východ (dále jen „Nemovitost“).

II.

Zástavní věřitel má vůči zástavci pohledávku ve výši 1.581.894,- Kč (slovy jeden milion pět set osmdesát jedna tisíc osm set devadesát čtyři korun českých) vyplývající ze smlouvy o poskytnutí příspěvku na infrastrukturu uzavřené mezi účastníky dne

III.

K zajištění pohledávky uvedené v čl. II. této smlouvy zástavci zastavují Nemovitost specifikovanou v čl. I. této smlouvy a zřizuje se tak tímto zástavní právo zástavního věřitele k této Nemovitosti. Zástavní věřitel toto právo přijímá, kdy tato smlouva byla odsouhlasena zastupitelstvem Města Úvaly na svém zasedání dne

IV.

Zástavce následně vyhotoveným geometrickým plánem z pozemku parc.č. 3841/6 dle předloženého nákresu v příloze této smlouvy oddělí 14 parcel, a to za souhlasu zástavního

věřitele, který s dělením pozemku vysloví písemný souhlas. Dále zástavní věřitel vydá k tomuto účelu souhlasné stanovisko s vydáním územního rozhodnutí pro výstavbu rodinných domů na těchto oddělených pozemcích se souhlasem na připojení vystavěných objektů na stávající infrastrukturu obce, tj. inženýrské sítě (ČOV, vodovod, kanalizační přivaděč). Finanční vypořádání za toto připojení je mezi stranami vyřešeno v rámci uvedené smlouvy o poskytnutí příspěvku ve výši 1.581.894,- Kč na infrastrukturu ze dne

Po zpracování geometrického plánu k oddělení stavebních parcel bude tento geometrický plán vložen do katastru nemovitostí s první kupní smlouvou uzavřenou mezi zástavci a zájemcem o koupi pozemku. Smluvní strany této zástavní smlouvy poté zástavní právo k celé Nemovitosti převedou na pozemky určené k výstavbě, a to uzavřením jednotlivých zástavních smluv vždy s alikvotní výší váznoucí pohledávky zástavního věřitele. Následně bude zástavce vždy část obdržené kupní ceny z každé uzavřené kupní smlouvy na pozemek určený k výstavbě poukazovat na úhradu pohledávky váznoucí na pozemku na účet zástavního věřitele. Tento je po provedené úhradě a tedy zániku této své pohledávky povinen neprodleně vystavit kvitanici k výmazu jeho zástavního práva na předmětný pozemek kupujícího a tuto předložit s návrhem na výmaz na katastrální úřad. K nezastavěné části pozemku parc.č. 3841/6 po uzavření výše uvedených zástavních smluv a vložení do katastru nemovitostí bude zástavní právo vymazáno na základě vystavené kvitanice zástavního věřitele po úhradě celého příspěvku 1.581.894,- Kč na účet zástavního věřitele.

V.

Tato smlouva, jakož i práva a povinnosti vzniklé na základě této smlouvy nebo v souvislosti s ní, se řídí zákonem č. 40/1964 Sb., občanský zákoník, ve znění pozdějších předpisů a souvisejícími předpisy.

Tato smlouva je vyhotovena v 8 stejnopisech, kdy každý účastník obdrží jedno vyhotovení a 5 vyhotovení bude podáno s návrhem na vklad ke Katastrálnímu úřadu pro Středočeský kraj, Katastrální pracoviště Praha – východ.

Smluvní strany prohlašují, že tuto smlouvu uzavřely vážně a srozumitelně, nikoliv v tísní či za nápadně nevýhodných podmínek, a že je projevem jejich pravé a svobodné vůle, což stvrzují svými níže uvedenými vlastnoručními podpisy.

Nedílnou součástí této smlouvy je nákres oddělení pozemků.

V dne

V dne

.....
MUDr. Jan Šťastný
starosta
Město Úvaly
zástavní věřitel

.....
Ivan Rabel
zástavce

Kolek 1.000,- Kč

Katastrální úřad pro Středočeský kraj
Katastrální pracoviště Praha - východ
Pod Sídlištěm 9/1800
182 12 Praha 8

V Ě C: návrh na zahájení řízení o povolení vkladu do katastru nemovitostí

V příloze předkládáme 5 vyhotovení zástavní smlouvy uzavřené dnešního dne, měsíce a roku mezi:

1. Město Úvaly

se sídlem Pražská 276, 250 82 Úvaly

IČ: 00240931

jednající starostou MUDr. Janem Šťastným

(jako zástavní věřitel – na straně jedné)

a

2. pan Ivan Rabel

r.č.:/

bytem Křížkovského 2510, 415 01 Teplice

(jako zástavce – na straně druhé)

Předmětem zřízení zástavního práva ve prospěch zástavního věřitele je pozemek parc.č. 3841/6 o výměře 12.088 m², orná půda, uvedeného na listu vlastnictví č. 261 k.ú. Úvaly u Prahy, obec Úvaly, okres Praha – východ, u Katastrálního úřadu pro Středočeský kraj, Katastrální pracoviště Praha – východ.

Navrhuje se, aby v části C LV výše uvedeného listu vlastnictví byl proveden zápis zřízení zástavního práva takto:

v části C LV: zástavní právo pro pohledávku 1.581.894,- Kč ve prospěch
Město Úvaly
Pražská 276, 250 82 Úvaly
IČ: 00240931

Ostatní části beze změn.

V dne

V dne

.....
MUDr. Jan Šťastný

starosta

Město Úvaly

zástavní věřitel

.....
Pan Ivan Rabel

zástavce

Příloha: 5x zástavní smlouva
1x souhlas zastupitelstva



8 SAMOSTATNÝCH POZ.



rh - arch

Ing. arch. Milan Šítek
 Ing. arch. Mgr. Rostislav Říha



SUHRN

DATE: 03/2012

PREPARED BY: Ing. arch. Milan Šítek

1.10VA SÍDL. S.R.O.

BYEN: ČÍSLO VYKRESU: 1

1:1500

NÁVRH PARCELACE

RADLIČKÁ ČTVŘ

INFORMAČNÍ PRŮŘEH
 Ing. arch. Milan Šítek
 Ing. arch. Mgr. Rostislav Říha

6 PŘISLOUČENÝCH POZ.



Darovací smlouva

uzavřená níže uvedeného dne, měsíce a roku mezi:

Článek I. Smluvní strany

Dárce : **Byty Slovany, spol. s r.o. , IČ 27212963**
se sídlem 5.května 188, 250 82 Úvaly
zastoupená jednatelem panem Romanem Kroutilem

(dále jen dárce)

a

Obdarovaný : **Město Úvaly , IČ 240931**
se sídlem Městského úřadu Úvaly, Pražská 276, 250 82 Úvaly
zastoupené starostou MUDr.Janem Šťastným

(dále jen obdarovaný)

Článek II.

Dárce je, na základě Smlouvy kupní V-1504/2006-209, ze dne 15.9.2005, jejíž právní účinky vznikly dnem 28.2.2006, a na základě Smlouvy kupní V-4275/2009-209, ze dne 15.4.2009, jejíž právní účinky vznikly dnem 16.4.2009 vlastníkem, mimo jiných nemovitostí, pozemků **p.č.3928/131**, o výměře 146m², vedeného v druhu pozemku orná půda, se způsobem ochrany zemědělský půdní fond, **p.č.3928/132**, o výměře 60m², vedeného v druhu pozemku orná půda, se způsobem ochrany zemědělský půdní fond, **p.č.3928/133**, o výměře 329m², vedeného v druhu pozemku orná půda, se způsobem ochrany zemědělský půdní fond, **p.č.3928/286**, o výměře 5m², vedeného v druhu pozemku ostatní plocha, se způsobem využití ostatní komunikace, **p.č.3928/288**, o výměře 11m², vedeného v druhu pozemku ostatní plocha, se způsobem využití ostatní komunikace, **p.č.3928/308**, o výměře 16m², vedeného v druhu pozemku ostatní plocha, se způsobem využití jiná plocha, **p.č.3928/309**, o výměře 105m², vedeného v druhu pozemku ostatní plocha, se způsobem využití ostatní komunikace, **p.č.3928/310**, o výměře 30m², vedeného v druhu pozemku orná půda, se způsobem ochrany zemědělský půdní fond, **p.č.3928/311**, o výměře 5m², vedeného v druhu pozemku ostatní plocha, se způsobem využití ostatní komunikace, **p.č.3928/312**, o výměře 5m², vedeného v druhu pozemku orná půda, se způsobem ochrany zemědělský půdní fond, **p.č.3928/313**, o výměře 16m², vedeného v druhu pozemku ostatní plocha, se způsobem využití jiná plocha **p.č.3928/314**, o výměře 1m², vedeného v druhu pozemku orná půda, se způsobem ochrany zemědělský půdní fond, **p.č.3928/315**, o výměře 38m², vedeného v druhu pozemku orná půda, se způsobem ochrany zemědělský půdní fond, **p.č.3928/316**, o výměře 20m², vedeného v druhu pozemku ostatní plocha, se způsobem využití jiná plocha, **p.č.3928/319**, o výměře 203m², vedeného v druhu pozemku ostatní plocha, se způsobem využití ostatní komunikace, **p.č.3928/320**, o výměře 93m², vedeného v druhu pozemku orná půda, se způsobem ochrany zemědělský půdní fond, **p.č.3928/323**, o výměře 53m², vedeného v druhu pozemku ostatní plocha, se způsobem využití ostatní komunikace, **p.č.3928/376**, o výměře 5m², vedeného v druhu pozemku ostatní plocha, se způsobem využití ostatní komunikace, **p.č.3928/387**, o

p.č.3929/114, o výměře 12m², vedeného v druhu pozemku orná půda, se způsobem ochrany zemědělský půdní fond, **p.č.3929/115**, o výměře 160m², vedeného v druhu pozemku orná půda, se způsobem ochrany zemědělský půdní fond, který zůstal z pozemku p.č.3929/115 po oddělení pozemků p.č.3929/411, p.č.3929/412 a p.č.3929/413, na základě geometrického plánu pro rozdělení pozemku č.2400-1317/2011, zpracovaného společností BELZA-GEO s.r.o., Bezručova 540, 250 82 Úvaly, který byl Katastrálním úřadem pro Středočeský kraj, Katastrální pracoviště Praha-východ, potvrzen dne 20.12.2011 po číslem 3730/2011, **p.č.3929/116**, o výměře 92m², vedeného v druhu pozemku orná půda, se způsobem ochrany zemědělský půdní fond, **p.č.3929/117**, o výměře 164m², vedeného v druhu pozemku ostatní plocha, se způsobem využití ostatní komunikace, **p.č.3929/118**, o výměře 5m², vedeného v druhu pozemku ostatní plocha, se způsobem využití jiná plocha, **p.č.3929/125**, o výměře 26m², vedeného v druhu pozemku orná půda, se způsobem ochrany zemědělský půdní fond, **p.č.3929/126**, o výměře 35m², vedeného v druhu pozemku orná půda, se způsobem ochrany zemědělský půdní fond, **p.č.3929/127**, o výměře 185m², vedeného v druhu pozemku ostatní plocha, se způsobem využití ostatní komunikace, **p.č.3929/159**, o výměře 19m², vedeného v druhu pozemku ostatní plocha, se způsobem využití jiná plocha, **p.č.3929/160**, o výměře 19m², vedeného v druhu pozemku ostatní plocha, se způsobem využití jiná plocha, **p.č.3929/173**, o výměře 6m², vedeného v druhu pozemku ostatní plocha, se způsobem využití ostatní komunikace, **p.č.3929/185**, o výměře 12m², vedeného v druhu pozemku ostatní plocha, se způsobem využití ostatní komunikace, **p.č.3929/210**, o výměře 13m², vedeného v druhu pozemku ostatní plocha, se způsobem využití jiná plocha, **p.č.3929/211**, o výměře 15m², vedeného v druhu pozemku ostatní plocha, se způsobem využití jiná plocha, **p.č.3929/216**, o výměře 10m², vedeného v druhu pozemku ostatní plocha, se způsobem využití jiná plocha, **p.č.3929/217**, o výměře 5m², vedeného v druhu pozemku ostatní plocha, se způsobem využití jiná plocha, **p.č.3929/222**, o výměře 12m², vedeného v druhu pozemku ostatní plocha, se způsobem využití jiná plocha, **p.č.3929/234**, o výměře 13m², vedeného v druhu pozemku ostatní plocha, se způsobem využití jiná plocha, **p.č.3929/250**, o výměře 9m², vedeného v druhu pozemku ostatní plocha, se způsobem využití ostatní komunikace, **p.č.3929/263**, o výměře 5m², vedeného v druhu pozemku ostatní plocha, se způsobem využití ostatní komunikace, **p.č.3929/276**, o výměře 5m², vedeného v druhu pozemku ostatní plocha, se způsobem využití ostatní komunikace, **p.č.3929/280**, o výměře 11m², vedeného v druhu pozemku ostatní plocha, se způsobem využití ostatní komunikace, **p.č.3929/285**, o výměře 12m², vedeného v druhu pozemku ostatní plocha, se způsobem využití ostatní komunikace, vše v obci Úvaly, katastrální území Úvaly u Prahy, okres Praha-východ. Pozemky jsou zapsány na listu vlastnickém číslo 2696, pro obec Úvaly, katastrální území Úvaly u Prahy, okres Praha východ, u Katastrálního úřadu pro Středočeský kraj, Katastrálního pracoviště Praha-východ.

Geometrický plán pro rozdělení pozemku č.2400-1317/2011, zpracovaný společností BELZA-GEO s.r.o., Bezručova 540, 250 82 Úvaly, který byl Katastrálním úřadem pro Středočeský kraj, Katastrální pracoviště Praha-východ, potvrzený dne 20.12.2011 pod číslem 3730/2011, je nedílnou součástí této Darovací smlouvy.

Článek III.

Společnost Byty Slovany, spol. s r.o. daruje nemovitosti popsané ve článku II. této Darovací smlouvy, se všemi součástmi a příslušenstvím, především dlažbami, obrubníky, ploty u kontejnerových stání, opěrnými zdmi, schodišti a vybavením oddychovými prvky od společnosti TOMOVY PARKY s. r.o. a veřejným osvětlením, obdarovanému, který tento dar přijímá.

Článek IV.

Nemovitosti uvedené ve článku II. této Darovací smlouvy byly popsány a oceněny znaleckým posudkem č.89/1209/12 ze dne 19.11.2012, vypracovaným soudní znalkyní Ing. Bronislavou Kolouchovou. Cena darovaných nemovitostí ke dni 19.11.2012, stanovená tímto znaleckým posudkem činí 12.021.890,-Kč, slovy dvanáct milionů dvacet jeden tisíc osm set devadesát korun českých.

Článek V.

Náklady spojené s uzavřením Darovací smlouvy, s provedením zápisu Darovací smlouvy do katastru nemovitostí, včetně úhrady správního poplatku, jakož i cenu znalečného za znalecký posudek a úhradu daně darovací se zavazuje uhradit obdarovaný.

Článek VI.

Dárce prohlašuje, že na některých z darovaných pozemků jsou zřízena věčná břemena, uvedená ke dni převodu v oddíle C listu vlastnického č.2696, pro obec Úvaly, katastrální území Úvaly u Prahy, vedeného Katastrálním úřadem pro Středočeský kraj, Katastrální pracoviště Praha-východ. Kopie listu vlastnického č.2696 pro obec Úvaly, katastrální území Úvaly u Prahy, ze dne 24.8.2012 tvoří nedílnou přílohu této Darovací smlouvy. Na darovaných pozemcích neváznou žádné dluhy, není omezen jeho převod, ani u nich neexistují jiné právní závady.

Článek VII.

Obdarovaný prohlašuje, že je mu faktický i právní stav darovaných nemovitostí, popsáných ve článku II. této Darovací smlouvy dobře znám, že si je před podpisem Darovací smlouvy prohlédl, a že je v tomto stavu, který zjistil, přijímá. Zároveň obdarovaný potvrzuje, že se seznámil se znaleckým posudkem uvedeným ve článku IV. této Darovací smlouvy. S darovanými nemovitostmi obdarovaný nepřijímá žádné dluhy, závady či jiná věčná břemena než ta, která jsou ke dni převodu popsána ve článku VI. této Darovací smlouvy. Pokud by se nějaké takové závady vyskytly, zavazuje se dárce k jejich odstranění ihned, na svůj náklad, jakmile budou zjištěny.

Článek VIII.

Uzavření této Darovací smlouvy schválilo zastupitelstvo města Úval pod usnesením č. Z-...../..... ze dne2012.

Článek IX.

Vlastnické právo k převáděným nemovitostem nabude obdarovaný dnem vkladu do katastru nemovitostí u Katastrálního úřadu pro Středočeský kraj, Katastrálního pracoviště Praha-východ. Účastníci této Darovací smlouvy jsou svými projevy vázáni okamžikem podpisu této Darovací smlouvy.

Vlastnická, užívací a veškerá další práva a povinnosti související s darovanými nemovitostmi přecházejí dnem pravomocného rozhodnutí o povolení vkladu do katastru nemovitostí na obdarovaného.

Článek X.

Dárce souhlasí, aby v katastru nemovitostí u Katastrálního úřadu pro Středočeský kraj, Katastrální pracoviště Praha-východ, v souladu s touto Darovací smlouvou, byl proveden zápis ohledně vlastnictví k převáděným nemovitostem v obci Úvaly, katastrální území Úvaly u Prahy, okres Praha východ na LV 10001 takto :

v části B LV :

Nemovitosti

Pozemky

Parcela	Výměra(m2)	Druh pozemku	Způsob využití	Způsob ochrany
p.č.3928/131	146m2	orná půda		zemědělský půdní fond
p.č.3928/132	60m2	orná půda		zemědělský půdní fond
p.č.3928/133	329m2	orná půda		zemědělský půdní fond
p.č.3928/286	5m2	ostatní plocha	ostatní komunikace	
p.č.3928/288	11m2	ostatní plocha	ostatní komunikace	
p.č.3928/308	16m2	ostatní plocha	jiná plocha	
p.č.3928/309	105m2	ostatní plocha	ostatní komunikace	
p.č.3928/310	30m2	orná půda		zemědělský půdní fond
p.č.3928/311	5m2	ostatní plocha	ostatní komunikace	
p.č.3928/312	5m2	orná půda		zemědělský půdní fond
p.č.3928/313	16m2	ostatní plocha	jiná plocha	
p.č.3928/314	1m2	orná půda		zemědělský půdní fond
p.č.3928/315	38m2	orná půda		zemědělský půdní fond
p.č.3928/316	20m2	ostatní plocha	jiná plocha	
p.č.3928/319	203m2	ostatní plocha	ostatní komunikace	
p.č.3928/320	93m2	orná půda		zemědělský půdní fond
p.č.3928/323	53m2	ostatní plocha	ostatní komunikace	
p.č.3928/376	5m2	ostatní plocha	ostatní komunikace	
p.č.3928/387	2m2	ostatní plocha	ostatní komunikace	
p.č.3929/13	178m2	ostatní plocha	ostatní komunikace	
p.č.3929/14	244m2	orná půda		zemědělský půdní fond
p.č.3929/15	984m2	orná půda		zemědělský půdní fond
p.č.3929/16	7m2	ostatní plocha	ostatní komunikace	
p.č.3929/17	515m2	orná půda		zemědělský půdní fond
p.č.3929/18	422m2	orná půda		zemědělský půdní fond
p.č.3929/68	45m2	ostatní plocha	ostatní komunikace	
p.č.3929/69	45m2	ostatní plocha	ostatní komunikace	
p.č.3929/72	22m2	orná půda		zemědělský půdní fond
p.č.3929/79	7m2	orná půda		zemědělský půdní fond
p.č.3929/80	111m2	orná půda		zemědělský půdní fond
p.č.3929/81	85m2	orná půda		zemědělský půdní fond
p.č.3929/82	146m2	ostatní plocha	ostatní komunikace	
p.č.3929/83	81m2	orná půda		zemědělský půdní fond
p.č.3929/84	30m2	orná půda		zemědělský půdní fond
p.č.3929/85	67m2	orná půda		zemědělský půdní fond
p.č.3929/86	49m2	orná půda		zemědělský půdní fond
p.č.3929/87	253m2	ostatní plocha	ostatní komunikace	
p.č.3929/88	880m2	ostatní plocha	ostatní komunikace	
p.č.3929/91	9m2	ostatní plocha	ostatní komunikace	
p.č.3929/93	53m2	orná půda		zemědělský půdní fond
p.č.3929/94	16m2	orná půda		zemědělský půdní fond
p.č.3929/95	27m2	orná půda		zemědělský půdní fond
p.č.3929/96	239m2	orná půda		zemědělský půdní fond
p.č.3929/97	53m2	orná půda		zemědělský půdní fond
p.č.3929/99	110m2	ostatní plocha	ostatní komunikace	

p.č.3929/100	146m2	ostatní plocha	ostatní komunikace
p.č.3929/102	5m2	orná půda	zemědělský půdní fond
p.č.3929/104	19m2	orná půda	zemědělský půdní fond
p.č.3929/105	6m2	ostatní plocha	ostatní komunikace
p.č.3929/106	251m2	ostatní plocha	ostatní komunikace
p.č.3929/107	93m2	orná půda	zemědělský půdní fond
p.č.3929/108	127m2	orná půda	zemědělský půdní fond
p.č.3929/109	140m2	ostatní plocha	ostatní komunikace
p.č.3929/110	6m2	orná půda	zemědělský půdní fond
p.č.3929/111	47m2	orná půda	zemědělský půdní fond
p.č.3929/112	178m2	ostatní plocha	ostatní komunikace
p.č.3929/113	8m2	orná půda	zemědělský půdní fond
p.č.3929/114	12m2	orná půda	zemědělský půdní fond
p.č.3929/115	160m2	orná půda	zemědělský půdní fond
p.č.3929/116	92m2	orná půda	zemědělský půdní fond
p.č.3929/117	164m2	ostatní plocha	ostatní komunikace
p.č.3929/118	5m2	ostatní plocha	jiná plocha
p.č.3929/125	26m2	orná půda	zemědělský půdní fond
p.č.3929/126	35m2	orná půda	zemědělský půdní fond
p.č.3929/127	185m2	ostatní plocha	ostatní komunikace
p.č.3929/159	19m2	ostatní plocha	jiná plocha
p.č.3929/160	19m2	ostatní plocha	jiná plocha
p.č.3929/173	6m2	ostatní plocha	ostatní komunikace
p.č.3929/185	12m2	ostatní plocha	ostatní komunikace
p.č.3929/210	13m2	ostatní plocha	jiná plocha
p.č.3929/211	15m2	ostatní plocha	jiná plocha
p.č.3929/216	10m2	ostatní plocha	jiná plocha
p.č.3929/217	5m2	ostatní plocha	jiná plocha
p.č.3929/222	12m2	ostatní plocha	jiná plocha
p.č.3929/234	13m2	ostatní plocha	jiná plocha
p.č.3929/250	9m2	ostatní plocha	ostatní komunikace
p.č.3929/263	5m2	ostatní plocha	ostatní komunikace
p.č.3929/276	5m2	ostatní plocha	ostatní komunikace
p.č.3929/280	11m2	ostatní plocha	ostatní komunikace
p.č.3929/285	12m2	ostatní plocha	ostatní komunikace

v části C LV : Omezení vlastnického práva

Věcná břemena váznoucí na převáděných pozemcích

v části E LV : Nabývací tituly a jiné podklady zápisu

Listina

Tato Darovací smlouva

Článek XI.

Darovací smlouva byla vyhotovena v šesti vyhotoveních, z nichž každý z účastníků obdrží po jednom vyhotovení při podpisu smlouvy a čtyři vyhotovení jsou určena pro Katastrální úřad pro Středočeský kraj, Katastrální pracoviště Praha-východ.

Účastníci výslovně prohlašují, že smlouva byla sepsána na základě dohody smluvních stran, podle jejich pravé, svobodné a vážné vůle, a že nebyla uzavřena v tísní nebo za jednostranně nevýhodných podmínek. Na důkaz toho ji, po pečlivém přečtení, smluvní strany podepisují.

V Úvalech dne

Dárce :

Byty Slovany, spol. s r.o., zastoupena jednatelem panem Romanem Kroutilem

Obdarovaný :

Město Úvaly, zastoupené starostou MUDr., Janem Šťastným, IČ 240931



Město Úvaly

Pražská 276, 250 82 Úvaly

Telefon: 281 981 401 – podatelna
Fax: 281 981 696
E-mail: sekretariat@mestouvaly.cz

Bankovní spojení:
KB, a.s. Praha - Podvinný mlýn
č.účtu: 19-1524-201/0100
GE Money Bank, a.s. Český Brod
č.účtu: 10006-5000128-584/0600
IČ: 240 931

Město Úvaly

Obecně závazná vyhláška č. 4/2012

o místním poplatku za provoz systému shromažďování, sběru, přepravy, třídění, využívání a odstraňování komunálních odpadů

Zastupitelstvo města Úvaly se na svém zasedání dne 13.12.2012 usnesením č. Z – /012 usneslo vydat na základě § 14 odst. 2 zákona č. 565/1990 Sb., o místních poplatcích, ve znění pozdějších předpisů a v souladu s § 10 písm. d) a § 84 odst. 2 písm. h) zákona č. 128/2000 Sb., zákona o obcích (obecní zřízení), ve znění pozdějších předpisů, tuto obecně závaznou vyhlášku (dále jen „vyhláška“):

Čl. 1

Úvodní ustanovení

- (1) Město Úvaly touto vyhláškou zavádí místní poplatek za provoz systému shromažďování, sběru, přepravy, třídění, využívání a odstraňování komunálních odpadů (dále jen „poplatek“).
- (2) Řízení o poplatcích vykonává obecní úřad (dále jen „správce poplatku“).

Čl. 2

Poplatník

- (1) Poplatek za provoz systému shromažďování, sběru, přepravy, třídění, využívání a odstraňování komunálních odpadů platí:
 - a) fyzická osoba,
 1. která má v obci trvalý pobyt,
 2. které byl podle zákona upravujícího pobyt cizinců na území České republiky povolen trvalý pobyt nebo přechodný pobyt na dobu delší než 90 dnů,
 3. která podle zákona upravujícího pobyt cizinců na území České republiky pobývá na území České republiky přechodně po dobu delší 3 měsíců,
 4. které byla udělena mezinárodní ochrana podle zákona upravujícího azyl nebo dočasná ochrana podle zákona upravujícího dočasnou ochranu cizinců,
 - b) fyzická osoba, která má ve vlastnictví stavbu, určenou k individuální rekreaci, byt nebo rodinný dům, ve kterých není hlášena k pobytu žádná fyzická osoba, a

to ve výši odpovídající poplatku za jednu fyzickou osobu; má-li ke stavbě určené k individuální rekreaci, bytu nebo rodinnému domu vlastnické právo více osob, jsou povinny platit poplatek společně a nerozdílně.

- (2) Za fyzické osoby tvořící domácnost může poplatek platit jedna osoba. Za fyzické osoby, žijící v rodinném nebo bytovém domě, může poplatek platit vlastník nebo správce. Osoby, které platí poplatek za více fyzických osob, jsou povinny obecnímu úřadu oznámit jméno, popřípadě jména, příjmení a data narození osob, za které poplatek platí.

Čl. 3

Ohlašovací povinnost

- (1) Poplatník je povinen ohlásit správci poplatku vznik své poplatkové povinnosti nejpozději do 15 dnů ode dne, kdy mu povinnost platit tento poplatek vznikla, případně doložit existenci skutečností zakládajících nárok na osvobození nebo úlevu od poplatku.
- (2) Poplatník dle čl. 2 odst. 1 této vyhlášky je povinen ohlásit správci poplatku jméno, popřípadě jména, a příjmení, místo pobytu, popřípadě další adresy pro doručování.
- (3) Poplatník dle čl. 2 odst. 1 písm. b) této vyhlášky je povinen ohlásit také evidenční nebo popisné číslo stavby určené k individuální rekreaci nebo rodinného domu; není-li stavba nebo dům označen evidenčním nebo popisným číslem, uvede poplatník parcelní číslo pozemku, na kterém je tato stavba umístěna. V případě bytu je poplatník povinen ohlásit orientační nebo popisné číslo stavby, ve které se byt nachází, a číslo bytu, popřípadě popis umístění v budově, pokud nejsou byty očíslovány. Není-li stavba, ve které se byt nachází, označena orientačním nebo popisným číslem, uvede poplatník parcelní číslo pozemku, na kterém je umístěna stavba s bytem.
- (4) Stejným způsobem a ve stejné lhůtě jsou poplatníci povinni ohlásit správci poplatku zánik své poplatkové povinnosti v důsledku změny pobytu nebo v důsledku změny vlastnictví ke stavbě určené k individuální rekreaci, bytu nebo rodinnému domu.
- (5) Poplatník, který nemá sídlo nebo bydliště na území členského státu Evropské unie, jiného smluvního státu Dohody o Evropském hospodářském prostoru nebo Švýcarské konfederace, uvede také adresu svého zmocněnce v tuzemsku pro doručování.
- (6) Dojde-li ke změně údajů uvedených v ohlášení, je poplatník povinen tuto změnu oznámit do 15 dnů ode dne, kdy nastala.

Čl. 4

Sazba poplatku

- (1) Sazba poplatku činí 684,- Kč a je tvořena:
 - a) z částky 250,- Kč za kalendářní rok a
 - b) z částky 434,- Kč za kalendářní rok. Tato částka je stanovena na základě skutečných nákladů obce předchozího roku na sběr a svoz netříděného komunálního odpadu za poplatníka a kalendářní rok.

- (2) Skutečné náklady za rok 2011 na sběr a svoz netříděného komunálního odpadu činily: 5 514 990,- Kč a byly rozúčtovány takto:

Náklady 5 514 990 děleno 6162 (5960 počet osob s pobytem na území obce + 202 počet staveb určených k individuální rekreaci, bytů a rodinných domů, ve kterých není hlášena k pobytu žádná fyzická osoba) = 895,- Kč. Z této částky je stanovena sazba poplatku dle čl. 4 odst. 1 písm. b) vyhlášky ve výši 434,- Kč.

- (3) V případě změny místa pobytu fyzické osoby, změny vlastnictví stavby určené k individuální rekreaci, bytu nebo rodinného domu v průběhu kalendářního roku se poplatek platí v poměrné výši, která odpovídá počtu kalendářních měsíců pobytu nebo vlastnictví v příslušném kalendářním roce. Dojde-li ke změně v průběhu kalendářního měsíce, je pro stanovení počtu měsíců rozhodný stav k poslednímu dni tohoto měsíce.

Čl. 5

Splatnost poplatku

- (1) Poplatek pro poplatníka podle čl. 2 odst. 1 písm. a) této vyhlášky je splatný ve dvou stejných splátkách, vždy nejpozději do 15.3. a do 15.10. příslušného kalendářního roku.
- (2) Poplatek pro poplatníka podle čl. 2 odst. 1 písm. b) této vyhlášky je splatný jednorázově, nejpozději do 15.3. příslušného kalendářního roku.
- (3) Vznikne-li poplatková povinnost po datu splatnosti uvedeném v odst. 1, je poplatek splatný nejpozději do 15. dne měsíce, který následuje po měsíci, ve kterém poplatková povinnost vznikla.

Čl. 6

Osvobození

- (1) Od poplatku se osvobozují:
- a) děti do 3 let věku
 - b) poplatníci dle čl. 2 odst. 1 písm. a) této vyhlášky, kteří mají trvalý pobyt v sídle ohlašovny a prokazatelně se nezdržují v katastrálním území města Úvaly u Prahy
 - c) poplatníci dle čl. 2 odst. 1 písm. a) této vyhlášky, kteří se prokazatelně nezdržují v katastrálním území města Úvaly u Prahy

Čl. 7

Navýšení poplatku

- (1) Nebudou-li poplatky zaplacený poplatníkem včas nebo ve správné výši, vyměří mu obecní úřad poplatek platebním výměrem nebo hromadným předpisným seznamem.
- (2) Včas nezaplacené nebo neodvedené poplatky nebo část těchto poplatků může obecní úřad zvýšit až na trojnásobek; toto zvýšení je příslušenstvím poplatku.

Čl. 8

Odpovědnost za zaplacení poplatku

- (1) Je-li poplatník v době vzniku povinnosti zaplatit poplatek nezletilý, odpovídají za zaplacení poplatku tento poplatník a jeho zákonný zástupce společně a nerozdílně; zákonný zástupce má v takovém případě stejné procesní postavení jako poplatník.
- (2) Nezaplatí-li poplatek poplatník nebo jeho zákonný zástupce, vyměří obecní úřad poplatek jednomu z nich.

Čl. 9

Přechodné a zrušovací ustanovení

- (1) Zrušuje se obecně závazná vyhláška č. 5/2011 ze dne 8.12.2011.
- (2) Poplatkové povinnosti vzniklé před nabytím účinnosti této vyhlášky se posuzují podle dosavadních právních předpisů.

Čl. 10

Účinnost

Tato vyhláška nabývá účinnosti dne 1.1.2013.

.....
Ing. Michal Breda
místostarosta

.....
MUDr. Jan Šťastný
starosta

Vyvěšeno na úřední desce dne:

Sejmuto z úřední desky dne:

Zápis

ze společného jednání Výboru pro výstavbu a investiční komise, které se konalo dne
3.14.2012

Přítomni: dle prezenční listiny
Předmět jednání dle programu:

Jednání výboru pro výstavbu a investiční komise zahájil předseda Ing. Michal Breda, který přivítal všechny přítomné členy výboru a komise a seznámil s programem.

I. Transformace brownfieldu – Úvaly - cukrovar

Ing. Breda předal slovo architektovi Šajtarovi z projekční kanceláře Headhand architekti s.r.o. Prezentace studie proběhla na minulém jednání výboru pro výstavbu dne 15.10.2012. Dnes je doplněna o rozpracované výkresy (viz. příloha).

Současný stav: Oblast stavební a betonárka
 Oblast podnikatelských činností + bydlení (č.p. 181, č.p. 75, atd.)

Bytové domy v majetku města zůstanou ponechány a budou zapracovány do řešení.

Na základě mandátu od města budou jednat s ostatními vlastníky pozemků této lokality.

Oblasti I. a II. – občanská vybavenost: sportcentrum a MŠ

Oblasti III. a IV. – rezidenční zástavba s obchodem

Parkování:

Neřeší podzemní parkování, řeší parkovací zálivy

Diskuze:

Mgr. Borecký – se ptá na parkování pro příjezd do MŠ

Arch. Šajtar – předpokládá se 1 byt - 1 auto, v současné době prostor pro parkování je – rezerva také

p. Ctíbor – je hodně rodin, kteří auto nechtějí, rezerva v území je i na větší počet parkovacích míst

Mgr. Borecký – detailně rozpracovat parkování v klidu

V parteru počítat s obchody a službami. Byty by neměly vytlačit služby. Obchodní jednotky – Penny + další obchodní rezerva

p. Ctíbor – lokalita by měla být doplňkovým centrem – obchody, služby, byty, posílení funkce náměstí

Ing. Černý – nelíbí se mu umístění obytných budov mezi Penny a smíšenou navrhovanou zástavbou

Ing. Bredová – dotaz na rozdíl mezi etapou I. a II. v silniční síti

Arch. Šajtar – v I. etapě je smyčka, po projednání soukromými vlastníky bude zapracováno jako celek

Závěr:

Výbor pro výstavbu doporučuje jednat s okolními vlastníky pozemků o možném prodeji či výměně pozemků za účelem „Transformace brownfieldu cukrovar“. Při aktualizaci studie požaduje výbor pro výstavbu důrazné řešení dopravy v klidu, otázku parkování a řešení dešťové kanalizace.

II. Zastavovací studie - rodinné domy u Klánovického lesa

Ing. Breda předal slovo panu Ing. Šoulákovi ze Slunečných teras s.r.o.

- Výstavba 18- ti řadových domů, která respektuje stávající zástavbu, vždy po 3 domech

- 6 stavebních pozemků a jeden pozemek sloužící na komunikaci (vydané územní rozhodnutí)
- Je podána žádost o změnu ÚP, u trati zařadit pozemek do zástavby (15 domů navrženo – 3 pouze naznačeny)
- Zahrádky jsou otočeny směrem k areálu (na jih)
- 64 parkovacích stání – garáž nebo přístřešek (13 garáží, 5 přístřešků, 18 stání na vlastní m pozemku, 23 stání na komunikaci)
- Výška domu – 8,3 ve štítu (o 3 m nižší proti původnímu návrhu), krajové domy mají klasicky štítová okna – není plná fasáda

Diskuze:

Arch. Matoušek – má připomínku, že se mu architektura jeví chudá, doporučuje jiný vzhled řešení fasád, trochu rozmanitosti, navrhuje, aby každý třetí dům měl vikýř v podkrovní. Dále se ptá na cenu objektu.

Ing. Šoulák – odpovídá, že kolem 4 mil Kč

Ing. Černý – se ptá na typ komunikace

Ing. Šoulák – obousměrná jednoproudová komunikace s výhybnami, jedná se o obytnou zónu bez chodníku, kde mají chodci přednost

Ing. Bredová – na město se dostala stížnost pana Ježka, že komunikace je umístěna na jeho pozemku (parc.č. 2639/1)

Ing. Šoulák – komunikace, na které je vydáno stavební povolení je na pozemku EGIS s.r.o., propoj na nezpevněnou komunikaci (města) není plánován a není také ve stavebním povolení a do pozemku pana Ježka nezasahují. Vyústění nové komunikace je na nezpevněnou cestu parc.č. 2669/2, která je v majetku města.

Ing. Breda – město bude zřejmě souhlasit s vybudováním jednosměrné zpevněné komunikace pro příjezd popelářů, hasičů a další dopravní obsluhy.

Závěr:

Výbor pro výstavbu doporučuje VZZM schválit zastavovací studii „Rodinné domy Úvaly u Klánovického lesa“ s podmínkou o dořešení vyústění komunikace na nezpevněnou cestu (která je v majetku města), a která spojuje ulici Pernerova.

III. Rozšíření kapacity MŠ v Úvalech

Ing. Breda – odprezentoval zpracovanou studii variant nových školek v Úvalech. Úkol výboru a komise je vybrat jednu variantu, na kterou se bude zpracovávat další stupeň projektové dokumentace. Jedná se o tři varianty:

I. Rozšíření stávající MŠ, ul. Pražská o dvě třídy, tj. 45 žáků a rozšíření stávající kuchyně

Odhadovaná hodnota stávajícího objektu MŠ pro koupi je 5 mil. až 6 mil. Kč, odhadovaná hodnota pozemku parcelní číslo 1735 je 4 mil. až 5 mil. Kč.

Celková předpokládaná výše nákladů pro první variantu je 27, 050 mil. Kč až 30, 050 mil. Kč.

V ceně je započtena rekonstrukce (včetně změny dispozičního uspořádání a kuchyně), výstavba nového objektu navazující na stávající stav, odhadovaná hodnota stávajícího objektu MŠ a odhadovaná hodnota pozemku.

II. Mateřská školka u hasičské zbrojnice

Varianta 1. vybudování nové MŠ o kapacitě dvou tříd u hasičské zbrojnice bez kuchyně

Celková předpokládaná výše nákladů pro druhou variantu je 12 mil. Kč + 300 tis. Kč (parkoviště a komunikace) + 300 tis. Kč (zahradní a terénní úpravy) + 900 tis. Kč (přípojky)

= celkem 13, 5 mil. Kč

Varianta 2. vybudování nové MŠ o kapacitě čtyř tříd u hasičské zbrojnice včetně kuchyně

Celková předpokládaná výše nákladů pro třetí variantu je 28 mil. Kč + 300 tis. Kč (parkoviště a komunikace) + 300 tis. Kč (zahradní a terénní úpravy) + 900 tis. Kč (přípojky) = celkem 29, 5 mil. Kč

Varianta 3. vybudování nové MŠ o kapacitě čtyř tříd u hasičské zbrojnice bez kuchyně

Celková předpokládaná výše nákladů pro čtvrtou variantu je 24 mil. Kč + 300 tis. Kč (parkoviště a komunikace) + 300 tis. Kč (zahradní a terénní úpravy) + 900 tis. Kč (přípojky) = celkem 25, 5 mil. Kč

III. Mateřská školka v ulici Bulharská – lokalita cukrovaru

Výstavba objektu je rozdělena na 3 etapy.

- ETAPA 1 vybudování nové MŠ o kapacitě dvou tříd bez kuchyně.
Celková předpokládaná výše nákladů pro etapu 1 je 12 mil. Kč + 300 tis. Kč (parkoviště a komunikace) + 300 tis. Kč (zahradní a terénní úpravy) + 900 tis. Kč (přípojky) = celkem 13, 5 mil. Kč
- ETAPA 2 vybudování nové MŠ o kapacitě čtyř tříd bez kuchyně.
Celková předpokládaná výše nákladů pro etapu 2 je 24 mil. Kč + 300 tis. Kč (parkoviště a komunikace) + 300 tis. Kč (zahradní a terénní úpravy) + 900 tis. Kč (přípojky) = celkem 25, 5 mil. Kč
- ETAPA 3 vybudování nové MŠ o kapacitě čtyř tříd včetně kuchyně.
Celková předpokládaná výše nákladů pro etapu 3 je 28 mil. Kč + 300 tis. Kč (parkoviště a komunikace) + 300 tis. Kč (zahradní a terénní úpravy) + 900 tis. Kč (přípojky) = celkem 29, 5 mil. Kč

Studie jsou tvořeny textovou částí, výkresovou částí - půdorysy a pohledy, odborný odhad investičních nákladů pro každou variantu, předběžná jednání s dotčenými orgány státní správy, řešení připojení na inženýrské sítě. U návrhu kuchyní u všech variant je uveden pouze stavební náklad, neobsahuje náklady na vybavení gastrotechnologíí (odhad cca 7 mil. až 9 mil. Kč).

Diskuze:

p. Rytina – hasičům se varianta v Klánovické ulici u hasičské zbrojnice nelíbí, a to hlavně z důvodu, že se tím zabere hasičům cvičící plocha. Jedná se o prostor, který musí být 100 m dlouhý – výcvik, tréninky. Náhradní prostor - park, kde je umístěn pamětní kámen nevyhovuje (plocha není 100 m dlouhá). Další problém je, aby nedocházelo k zablokování výjezdu hasičů.

Ul. Foersterova – příjezd dětí, parkování – vhodné místo

Arch. Matoušek – školka v lokalitě cukrovaru – do budoucna i pro využití pro kroužky

Ing. Černý – nejsou dobrá kolmá stání, doporučuje výměnu za podélné parkování

P Kolařík – u školky při hasičské zbrojnici se mi nelíbí dvoje vrata, biotop rybníčku by měl být zachován a ne zavezen

Mgr. Borecký – školky v lokalitě cukrovaru a na Pražské ulici vidí jako reálné možnosti, v lokalitě cukrovaru – pro jižní část města velmi dobré

Arch. Matoušek – má připomínku u MŠ Pražská – zařídit tak výstavbu, aby školka nemusela být zavřena

Ing. Breda žádá členy o prostudování variant a swot analýzy – připomínky a požadavky budou předloženy do jednání Zastupitelstva města dne 13.12.2012.

IV. Rekonstrukce částí ulic Alešova a Vítězslava Nováka – projektová dokumentace

Předložená dokumentace stavebního objektu řeší rekonstrukci stávajícího uličního prostoru v ulici Alešova v úseku mezi ulicemi Wolkerova – Jiráskova a v části ulice Vítězslava Nováka v úseku mezi ulicemi Kožíškova – Alešova.

ROP STŘEDNÍ ČECHY vyhlásil výzvu č. 68 k předkládání projektů na rekonstrukce místních komunikací. Podpora bude zaměřena na projekty výstavby nebo rekonstrukce místních komunikací, které zajišťují nebo vylepšují přímé napojení lokalit hospodářského rozvoje na regionální silniční síť.

- Vozovka živice, vjezdy z betonové dlažby (žlutá), chodník z betonové dlažby (šedá)
Ing. Černý – se ptá na skladbu vozovky
pí Reicheltová – v projektu je uvedena skladba pro lehkou vozovku
Ing. Černý – konstatuje, že skladba vozovky odpovídá určení jako lehká vozovka
p Kolařík – má dotaz, zda zůstanou zachovány stromy

Závěr:

Výbor pro výstavbu schvaluje projektovou dokumentaci na stavbu „Rekonstrukce částí ulic Alešova a Vítězslava Nováka“ s požadavkem o doplnění jednostranných stromů v ul. V. Nováka a v ul. Alešova zachovat stávající stromy. Požadavek bude předán projektantovi stavby.

V. Objekt č.p. 18 náměstí Arnošta z Pardubic – návrh budoucí městské knihovny

Na základě úkolu z porady vedoucích bylo svoláno místní jednání za účasti vedení města, odboru životního prostředí a odboru investic (26. 9. 2012). K jednání byl přizván pan architekt Masák a osloven ke zpracování návrhu řešení budoucí knihovny v objektu čp. 18, nám. Arnošta z Pardubic v Úvalech.

Pan architekt zpracoval dvě varianty řešení na rekonstrukci objektu čp. 18, které byly předány městu dne 25. 10. 2012.

1. varianta – důkladná rekonstrukce východního a západního křídla + přístavba 1. patra nad oběma dvorními křídly. Celková užitná plocha bude 460 m². To by umožnilo deponování 32 000 knižních jednotek. Pokud se zrekonstruuje pouze východní dvorní křídlo, zastavená plocha (230 m²) nevyhoví požadavkům knihovny.
2. varianta – demolice stávajícího objektu a výstavba nového objektu. Nově postavený objekt bude bez průchodu z náměstí do zahrady. Celková užitná plocha bude 440 m². To by umožnilo deponování 26 500 knižních jednotek.

Provozní požadavky knihovny byly specifikovány po vzájemné konzultaci s vedoucí Městské knihovny Ivou Krňanskou.

Diskuze:

Ing. Breda – úkolem výboru je doporučit zastupitelstvu variantu, která bude podkladem pro zpracování studie proveditelnosti (plánováno v r. 2013)

Arch. Matoušek – druhá varianta je lepší, provozně výhodnější

Ing. Černý – zda je na objektu památková ochrana

p Kolařík – druhá varianta je lepší, zachovat vstupní oblouk

Závěr:

Výbor pro výstavbu doporučuje druhou variantu návrhu budoucí městské knihovny (objekt č.p. 18) se zachováním tvaru vchodu v průčelí budovy (obloukový portál).

VI. Informace o investičních akcích města

Školní jídelna – kolaudace dne 18.12.2012

Výstavba kanalizace – dokončena, připravují se podklady pro kolaudaci (leden), probíhá převzetí povrchů komunikací, jsou uplatňovány reklamace

Výstavba vodovodu – probíhá rekonstrukce VDJ Rohožník (do 04/2013), výstavba priváděcího řadu, VDJ Jih – výstavba na jaře 2013

Ing. Breda informuje, že povrch ulice Škvorecká po výstavbě vodovodu v městském úseku byl bez závad a komunikace byla předána KSÚS. Úsek silnice, kde investorem je Hostín Development (MEI) nebyla provedena řádně, probíhají další úpravy a opravy.

Různé:

Ing. Černý – se ptá, kolik stála oprava asfaltových komunikací, která proběhla v Úvalech

Ing. Breda – finální propočet bude zveřejněn, dle skutečného provedení. Informace budou v Životě Úval, vysoutěžená cena 1,1 mil Kč nebude v žádném případě překročena

p. Kolařík – ve věci výstavby investora Slunečných teras v ul. Škvorecká jsem si všiml, že při navážení zeminy a srovnání terénu docházelo k válcování a při deštích nedocházelo ke vsakování

Ing. Černý – informuje, že se na něho obrátil pan Hrubý z ulice U Starého koupadla (ulice velmi úzká a slepá) s dotazem, zda by se ulice nemohla dostat do užšího seznamu ulic určených k rekonstrukci. Při výstavbě splaškové kanalizace (v minulosti) pomohl pan Hrubý městu, že souhlasil s položením kanalizace přes svůj pozemek (směrem na louku).

Ing. Breda – při schvalování seznamu ulic určených k rekonstrukci nebyla předložena žádná žádost a ulice nesplňuje schválená kritéria

Zapsala: Bednarčíková, Růžičková

Ověřil: Ing. Michal Breda, předseda výboru a komise



a.2.

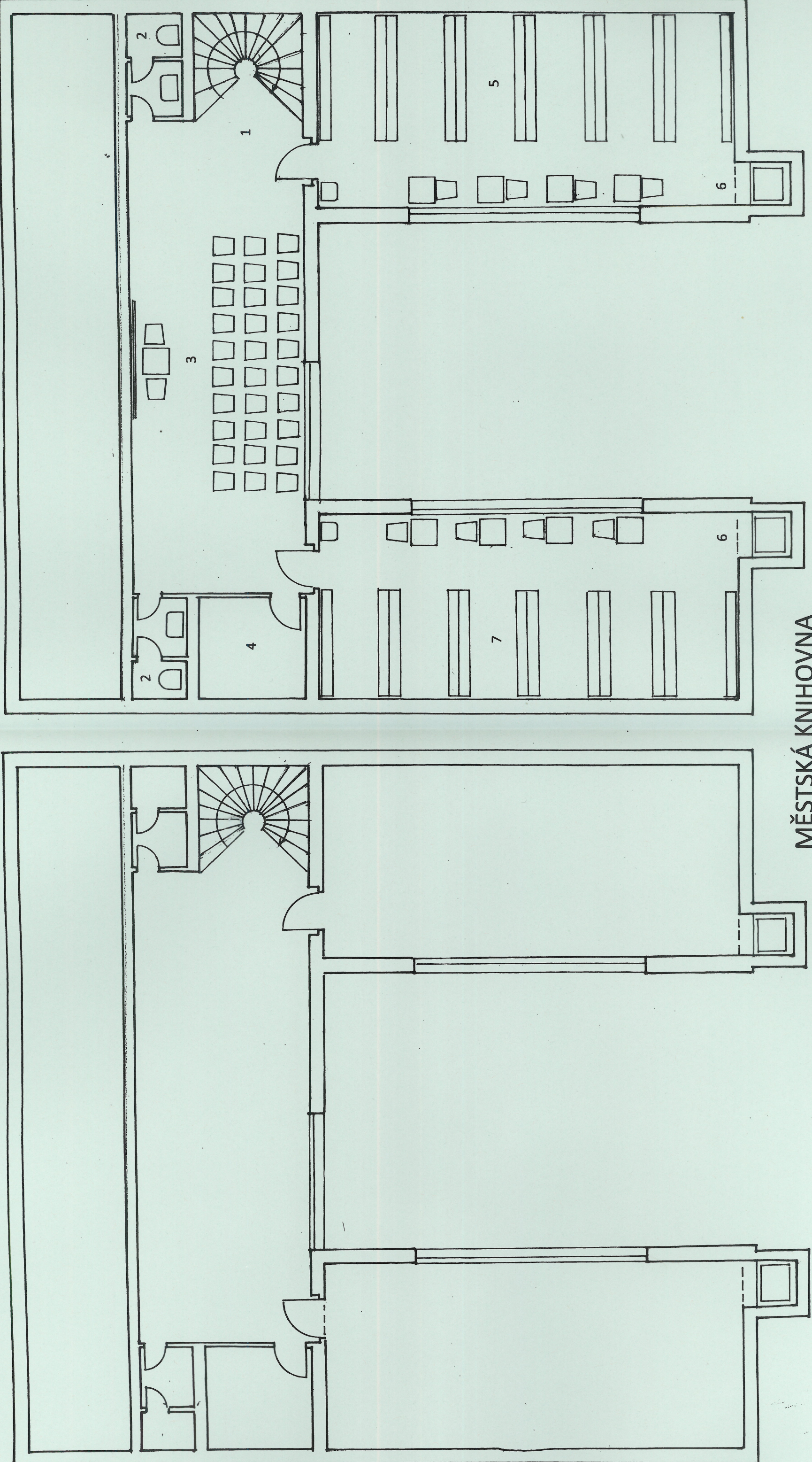

MĚSTSKÁ KNIHOVNA

1.patro 1:100

1.přístup z přízemí, 2.WC, 3.prostor aktivit a přednášek, 4.úklidová komora, 5.volný výběr c) - 8.640 kj, 6.výtah, 7.volný výběr d) - 7.200 kj

b.2.

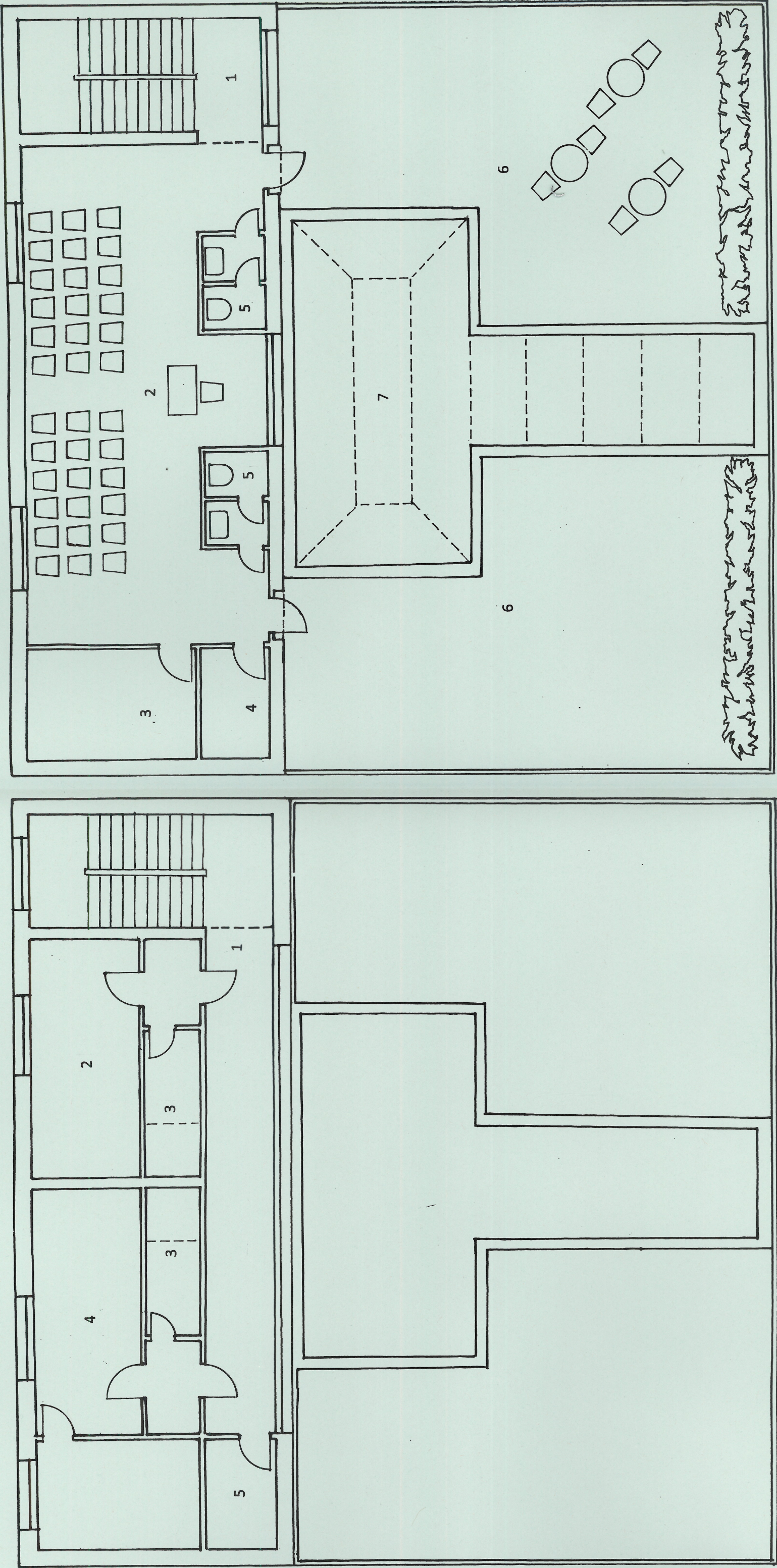

MĚSTSKÁ KNIHOVNA

1. patro 1:100

1. přístup z přízemí, 2. prostor aktivit a přednášek, 3. sklad nábytku, 4. úklidová komora,

5. WC, 6. pobytová, případně zelená terasa, 7. světlík

2. patro 1:100

1. přístup z přízemí, 2. garsoniéra, 3. koupelna, 4. byt - kk+2, 5. komora

Dnešního dne byla uzavřena mezi

Ing. Josefem Vyskočilem a Ing. Jitkou Vyskočilovou

bytem Úvaly, Smetanova 760
na straně první (dále jen „dárce“)

a

MĚSTEM ÚVALY,

se sídlem Městského úřadu Úvaly, Pražská 276
IČ: 240931

bankovní spojení KB NONET Praha, č.ú. 19-1524-201/0100
zastoupeným starostou MUDr. Janem Šťastným
na straně druhé (dále jen „obdarovaný“)

tato

Darovací smlouva

(§ 628 ObčZ)

I.

Dárci pan Ing. Josef Vyskočila a Ing. Jitka Vyskočilová jsou mimo jiné vlastníci pozemku parc. č. 3048/13 ostatní plocha, ostatní komunikace, o výměře 37 m². Tato parcela je zapsána u katastrálního úřadu pro Středočeský kraj, katastrální pracoviště Praha - východ na LV 194 pro obec Úvaly, katastrální území Úvaly u Prahy.

Předmětem této darovací smlouvy je pozemek **parc. č. 3048/13 o výměře 37 m².**

II.

Dárce daruje obdarovanému podle této darovací smlouvy, pozemek uvedený v čl. I. této smlouvy parc.č.3048/13 o výměře 37 m² se všemi oprávněními, povinnostmi a s veškerými součástmi a příslušenstvími.

III.

Obdarovaný výslovně prohlašuje, že je mu dobře znám stav darovaného pozemku, že si ji před ujednáním této smlouvy prohlédl a že pozemek přijímá v tom stavu, který při prohlídce zjistil.

Dárce prohlašuje, že na darované nemovitosti nevážnou žádné dluhy, nejsou zřízena věcná břemena, není omezen její převod, ani u ní neexistují žádné jiné právní závady.

IV.

Obdarovaný nepřijímá s darovaným pozemkem žádné dluhy a závazky.

V.

Vlastnictví pozemku, která je předmětem této smlouvy a blíže je uvedena v čl. I. přejde na stranu obdarovanou vkladem do katastru nemovitostí u katastrálního úřadu Praha – východ. Návrh na vklad zajistí obdarovaný s tím, že uhradí veškeré poplatky s tím související. Zároveň obdarovaný uhradí i daň z nemovitosti v případě, že bude vyměřena.

Obdarovaný prohlašuje, že nabytí daru je ve smyslu ust. § 85 písm.a) zákona č. 128/2000 Sb. o obcích v platném znění schváleno zastupitelstvem města dne.....usnesením č.:

VI.

Účastníci výslovně prohlašují, že si smlouvu přečetli, že byla sepsána podle jejich pravé a svobodné vůle a nebyla ujednána v tísní za nápadně nevýhodných podmínek.

VII.

Tato smlouva byla sepsána ve čtyřech vyhotoveních, z nichž každé má platnost originálu. Na základě této smlouvy lze vklad do katastru nemovitostí zapsat na listu vlastnictví č. 10001 pro katastrální území Úvaly u Prahy, obec Úvaly u Katastrálního úřadu pro Středočeský kraj, katastrální pracoviště Praha – východ.

ALV: město Úvaly, IČ 240931

BLV: pozemek p.č. 3048/13 o výměře 37 m²

CLV, DLV: bez zápisu

|
V Úvalech dne

V Úvalech dne

.....
Ing. Josef Vyskočil

.....
MUDr. Jan Štastný

.....
Ing. Jitka Vyskočilová

1.Název MAS

MAS - Region Pošembeří o.p.s.

Fiche opatření

(dále jen Fiche)

2.Číslo Fiche	3.Název Fiche
1	NÁŠ DOMOV - atraktivní obce pro bydlení, podnikání a relaxaci

Přiřazení Fiche k opatření PRV (číslo, název)

4.Hlavní opatření

III.2.1.1. Název opatření resp.podopatření: Obnova a rozvoj vesnic

5.Cíl hlavního opatření z PRV

1.	20	Zlepšení kvality života ve venkovských oblastech.
2.	22	Zlepšení základních služeb a rozvoj investic zajistí vyšší atraktivitu venkovských oblastí.

6.Vedlejší opatření "1"

 Název opatření resp.podopatření:

7.Vedlejší opatření "2"

 Název opatření resp.podopatření:

8.Cíl vedlejšího opatření "1" z PRV

1.		
----	--	--

9.Cíl vedlejšího opatření "2" z PRV

1.		
----	--	--

Vymezení Fiche

10.Cíl Fiche

Cílem je zlepšení celkového vzhledu a atraktivity obcí s celkovým zlepšením dopravní bezpečnosti i životního prostředí. Obce s kvalifikovaným přístupem k rozhodování ke svěřenému území a trvale udržitelným rozvojem území.

11.Popis charakteru Fiche

Aktivita fiche reagují na vydefinované problémy území regionu. Území MAS trpí dlouhodobým poddimenzováním místní dopravní a technické infrastruktury a poddimenzováním dostatečné nabídky občanské vybavenosti. Současně dochází k dlouhodobé a zatím nekončící migraci obyvatel (zejména mladších obyvatel) na území MAS a tím dochází k neefektivnímu využívání katastrů obcí s s přemrštěnou a neopodstatněnou výstavbou, s návazností na trvale znehodnocenou venkovskou krajinu. Realizace fiche zajistí udržení, rozšíření a znovuoobnovení dopravní a technické infrastruktury, dostatečných kapacit ve všech potřebných prvcích občanské vybavenosti a současně dojde k podpoře udržení tradiční podoby obcí. V dlouhodobém horizontu dojde k podpoře obcí, zachování jejich základních funkcí, a narovnání kvality života i celkovému zlepšení životních podmínek pro místní občany.

12.Fiche zakládá veřejnou podporu

Ano Ne

13.Uplatnění inovačních přístupů

Inovační přístup je zohledněn v principu partnerství při přípravě i při realizaci projektů.. Princip partnerství je na území MAS novým prvkem, který má ambici stát se do budoucna základním prvkem rozvoje území MAS. Realizace této a dalších fichí zprostředkuje právě rozvoj partnerství, především mezi sousedními obcemi. Občanská vybavenost bude nabízena jak místním aktérům, tak díky realizovanému partnerství je budou moci využívat i další partneři (zejména sousední obce), a dojde tak ke snížení finanční náročnosti realizace projektů v rámci celé MAS. V případě realizací nových prostor a rekonstrukcí bude kladen důraz na víceúčelovost. Realizované projekty budou vycházet ze strategických dokumentů MAS a nadřazených územních jednotek (zejména Středočeský kraj).

14.Specifické vymezení

V rámci této fiche, realizující opatření III.2.1.1PRV budou podporovány výhradně aktivity záměru "a)zlepšení dopravní a technické infrastruktury a vzhledu obcí a záměru c) územní plán".

15.Definice příjemce dotace

(Hlavní opatření)

1.	6	Obce podle zákona č. 128/2000 Sb., o obcích, ve znění pozdějších předpisů.
2.	7	Svazky obcí dle zákona č. 128/2000 Sb., o obcích, ve znění pozdějších předpisů a zákona č. 40/1964 Sb., občanský zákoník, ve znění pozdějších předpisů.

3.	23	Nestátní neziskové organizace podle zákona č. 83/1990 Sb., o sdružování občanů, ve znění pozdějších předpisů (občanská sdružení), zákona č. 248/1995 Sb., o obecně prospěšných společnostech a o změně a doplnění některých zákonů, ve znění pozdějších předpisů (obecně prospěšné společnosti), zákona č. 227/1997 Sb., o nadacích a nadačních fondech a o změně a doplnění některých souvisejících zákonů (zákon o nadacích a nadačních fondech), ve znění pozdějších předpisů (nadace).
4.	36	Zájmová sdružení právnických osob podle §20f a následujících zákona č. 40/1964 Sb., občanský zákoník, ve znění pozdějších předpisů, jsou-li jejich členy obce, svazky obcí
5.	26	Církev a jejich organizace dle zákona č. 3/2002 Sb., o svobodě náboženského vyznání a postavení církví a náboženských společností a o změně některých zákonů (zákon o církvích a náboženských společnostech).
6.		

16. Kritéria přijatelnosti

(Hlavní opatření)

1.	Projekt je realizován na území působnosti MAS; C.
2.	Projekt musí splňovat účel a rozsah příslušné Fiche a být v souladu s Pravidly IV.1.2.; C.
3.	Žadatel musí splňovat definici příjemce dotace stanovenou v příslušné Fichi ; C.
4.	Projekt je v souladu s příslušnou právní úpravou; C.
5.	Projekty týkající se výstavby a rekonstrukce vodovodů, kanalizací a ČOV v rámci záměru b) budou podpořeny pouze mimo území vyžadující zvláštní ochranu (NP a CHKO včetně jejich ochranných pásem, lokality soustavy Natura 2000, území CHOPAV a ochranná pásma vodních zdrojů) a mimo povodí vodního díla Nové Mlýny; uvedená území náleží do oblasti dotací poskytovaných z Operačního programu Životní prostředí; C.
6.	Projekt musí být realizován ve veřejném zájmu a nezvýhodňovat ekonomicky jeho vlastníka ani jeho provozovatele, nesmí narušit soutěž na vnitřním trhu EU zvýhodněním určitých podniků nebo odvětví výroby a nemá dopad na obchod mezi členskými státy EU; C.
7.	Dodržení principu partnerství - v rámci projektu musí být uzavřeno partnerství v rámci přípravy či realizaci či provozu výsledků projektu s nejméně jedním dalším subjektem; C.

17. Závazné podmínky pro vedlejší opatření

(Vedlejší opatření "1")

1.	
----	--

18. Závazné podmínky pro vedlejší opatření

(Vedlejší opatření "2")

1.	
----	--

19. Další podmínky

(Hlavní opatření)

1.	Délka realizace projektu je maximálně 24 měsíců, resp. 36 měsíců (není-li v příslušné Fichi stanoveno méně); C.
2.	Příjemce dotace zajistí vykazování údajů potřebných pro monitoring projektu po jeho realizaci po dobu vázanosti projektu na účel; D.
3.	V rámci opatření III.2.1 Obnova a rozvoj vesnic, občanské vybavení a služby je obcím a svazkům obcí umožněno průběžné financování - tím se rozumí rozdělení realizace projektu na 2 části s tím, že lze poskytnout 1 průběžnou platbu do výše 50 % plánovaných způsobilých výdajů, ze kterých je stanovena dotace, a to za předpokladu, že žadatel naplánuje 2 části projektu již při předložení Žádosti o dotaci; dodatečné členění projektu na části není možné. Na průběžnou platbu ztrácí nárok obec/svazek obcí, které jsou během administrace žádosti/projektu ještě před proplacením průběžné platby uděleny jakékoliv sankce. Při kombinaci s jiným opatřením/podopatřením obce/svazky obcí tuto možnost ztrácí.
4.	Lhůta vázanosti projektu na účel je 5 let od data podpisu Dohody; C.
5.	Žadatel nečerpá finanční prostředky na stejné výdaje, pro které je požadována dotace z PRV, z rozpočtových kapitol státního rozpočtu, státních fondů nebo jiných fondů Evropské unie; C.
6.	V případě žádosti o dotaci na nákup techniky pro údržbu zeleně v souvislosti s projektem nebo v souladu s cíly SPL, nesmí být po dobu vázanosti projektu na účel využívána tato technika pro třetí osoby za úplatu; C.
7.	V případě, že se projekt týká pouze rekonstrukce vodohospodářské infrastruktury (předmět smlouvy mezi provozovatelem a žadatelem zůstává nezměněn), je nutné upravit stávající smlouvu s provozovatelem tak, aby zohlednila zhodnocení infrastruktury; C.
8.	V případě, že se projekt týká dostavby či nové výstavby vodohospodářské infrastruktury, musí být provozovatel vybrán na základě transparentního výběrového řízení (viz kap. 10 Obecných podmínek Pravidel pro opatření IV.1.2.); C.
9.	V případě vypovězení stávající smlouvy o provozování vodohospodářského díla je příjemce dotace povinen vybrat nového provozovatele na základě transparentního výběrového řízení (viz kap. 10 Obecných podmínek Pravidel pro opatření IV.1.2.); C.

10.	V případě, že vodohospodářskou infrastrukturu bude provozovat sama obec/svazek obcí, musí mít pro takovou činnost příslušné oprávnění dle zákona č.274/2001 Sb., o vodovodech a kanalizacích pro veřejnou potřebu a o změně některých zákonů (zákon o vodovodech a kanalizacích); C.
11.	Vodohospodářská infrastruktura podpořená dotací v rámci záměru b) vodovody, kanalizace a ČOV pro veřejnou potřebu musí zůstat v majetku obce/svazku obcí po dobu vázanosti projektu na účel; C.
12.	Projekty v rámci záměru b) musí splňovat hledisko nákladové efektivnosti dané podílovým ukazatelem nákladů akce vztažených k počtu osob řešených danou akcí, tak jak je uvedeno v osnově projektu, kapitole 4. Rozpočet projektu (příloha A1 tohoto Opatření); C.
13.	V případě projektů na vypracování územních plánů obcí musí být splněny kvalifikační požadavky na pořizovatele ve smyslu § 24 nebo § 189, odst. 3, popřípadě ve spojení s § 195 zákona č.183/2006 Sb. o územním plánování a stavebním řádu (stavební zákon); C.
14.	Projekty na vypracování územních plánů obcí budou přijímány ve fázi schváleného zadání územního plánu. Projekt buď musí vycházet z územně analytických podkladů; nebo (v případě, že tyto podklady nebudou zpracovány) musí územní plán zahrnovat i zpracování průzkumů a rozborů řešeného území v rozsahu odpovídajícím územně analytickým podkladům. Projekt územního plánu musí být vypracován odborníkem - architektem s autorizací pro územní plánování dle zákona č. 360/1992 Sb. na základě smluvního vztahu mezi žadatelem a zpracovatelem; C.
15.	Příjemce dotace má prokazatelně uspořádány vlastnické/nájemní vztahy k nemovitostem, které souvisejí s realizací projektu. Tuto skutečnost prokazuje žadatel/příjemce dotace v případě kontroly na místě dokladem o vlastnictví nemovitostí, kterých se projekt týká. V případě realizace projektu v pronajatém objektu nebo na pronajatém pozemku navíc ještě nájemní smlouvou na dobu nejméně pět let od podpisu Dohody nebo s výpovědní lhůtou nejméně 5 let. V případě vypořádání majetkoprávních vztahů formou věcného břemene, doloží žadatel smlouvu o zřízení věcného břemene na dobu nejméně 5 let od podpisu Dohody nebo s výpovědní lhůtou nejméně 5 let. V případě spoluvlastnictví nemovitosti je vyžadován písemný souhlas spoluvlastníků nemovitostí vztahujících se k projektu; (u všech uvedených dokladů originály nebo úředně ověřené kopie); D jinak C.
16.	Pro obce a svazek obcí existuje možnost průběžného financování; tím se rozumí rozdělení realizace projektu na 2 části s tím, že lze poskytnout 1 průběžnou platbu do výše 50% plánovaných způsobilých výdajů, ze kterých je stanovena dotace, a to za předpokladu, že žadatel naplňuje 2 části projektu již při předložení žádosti o dotaci; dodatečné členění projektu na části není možné. Při kombinaci s jiným opatřením/podopatřením obce/svazky obcí tuto možnost ztrácí. Na průběžnou platbu ztrácí nárok obec/svazek obcí, které je během administrace žádosti/projektu ještě před proplacením průběžné platby udělena jakákoliv sankce. Sankcí se rozumí sankce A-C dle bodu 14 Obecných podmínek Pravidel IV.1.2.
17.	Žadatel je povinen předložit provozní smlouvu včetně dokladů k výběru provozovatele na provozování vodohospodářské infrastruktury, pokud provozovatelem není sám žadatel. Tyto doklady je žadatel povinen doložit do 14-ti dnů ode dne podpisu smlouvy - prostá kopie; D jinak C.
18.	17. Projekt je v souladu s rozvojovou strategií MAS, mikroregionu či obce; C.

20.Druh a výše dotace (pro každý typ žadatelů/příjemců dotace)

(Hlavní opatření/vedlejší opatření)

Druh dotace	přímá, nenávratná
Výše dotace	90 %
1.	<input checked="" type="checkbox"/> Projekty nesmí zakládat veřejnou podporu dle čl. 87 Smlouvy - projekt je realizován ve veřejném zájmu a nepřináší ekonomickou výhodu jeho vlastníku ani jeho provozovateli, nenarušuje soutěž na vnitřním trhu EU a nemá dopad na obchod mezi členskými státy EU. Maximální výše dotace činí 90% způsobilých výdajů, ze kterých je stanovena dotace.

21.Maximální/minimální způsobilé výdaje, ze kterých je stanovena dotace - MAX. 2 000 000,- Kč

(Max. a min. výše způsobilých výdajů, ze kterých je stanovena dotace, na projekt)

MAX	500 000
MIN	50 000

22.Oblasti podpory (typy aktivit)

Podpora obnovy a výstavby místních komunikací III. a IV. třídy s propustným ložem a podloží vč. dopravních značení, svodidel, oprav příkopů, odvodňovacích zařízení, lávek pro chodce a cyklisty.
 Podpora obnovy a výstavby konstrukčních vrstev vozovka krajnic a doprovodné silniční vegetace.
 Podpora obnovy a výstavby veřejných prostranství obce (chodníky, návsi, parky) včetně venkovního mobiliáře (lavičky, odpadkové koše, stojany na kola, zábradlí) a výsadby zeleně a zelených prostranství.
 Podpora výstavby a obnovy čekáren na zastávkách hromadné dopravy.
 Podpora výdajů na nákup techniky pro údržbu zeleně (vyjma ruč. nářadí) v souvislosti s projektem.
 Podpora výdajů na zpracování ÚP, včetně posouzení vlivů na udržitelný rozvoj, posouzení vlivů-SEA- zprac. autorizovanou osobou v závislosti na absolvovaném vzdělávání.

23.Způsobilé výdaje (kód, název)

(Hlavní opatření)

1.	335	a) stavební výdaje na obnovu místních komunikací III. a IV. třídy včetně vodou propustných, včetně výdajů na přesun hmoty, doprovodné silniční vegetace a dalších součástí a příslušenství dle Přílohy 9 Pravidel IV.1.1
2.	336	a) stavební výdaje na novou výstavbu místních komunikací III. a IV. třídy, včetně výdajů na přesun hmoty, doprovodné silniční vegetace a dalších součástí a příslušenství dle Přílohy 9 Pravidel IV.1.1
3.	337	a) stavební výdaje na budování a/nebo obnovu sítí technické infrastruktury (vyjma infrastruktury, kterou řeší záměr b) - energetická vedení, trafostanice, veřejný rozhlas, produktovody)
4.	338	a) stavební výdaje na obnovu veřejných prostranství obce (náměstí, tržišť, parků), osvětlení, oplocení a venkovního mobiliáře (lavičky, odpadkové koše, stojany na kola, zábradlí) a na obnovu a/nebo výstavbu čekáren na zastávkách hromadné dopravy

5.	339	a) výdaje na parkové úpravy (terénní úpravy, ohumusování, zatravnění, včetně nákladů na osivo, nákup a výsadba květin a dřevin) v zastavěném území obce (intravilánu)
6.	340	a) výdaje na nákup techniky pro údržbu zeleně vyjma ručního nářadí (zahradní traktory, motorové travní sekačky) v souvislosti s projektem nebo v souladu s cíly SPL, do 50% způsobilých výdajů projektu, ze kterých je stanovena dotace
7.	341	a) stavební výdaje na zpevnění ploch a pokládka zpevněných povrchů a dlažeb, zejména pro vodu propustných (nezbytné přístupové komunikace, chodníky, odstavné a manipulační plochy, neplacená parkoviště, plochy stanovišť kontejnerů pro komunální odpad)
8.	342	výdaje na nákup pozemků souvisejících s projektem v ceně do 10% způsobilých výdajů projektu, ze kterých je stanovena dotace
9.	343	výdaje na zpracování projektové dokumentace
10.	344	výdaje na zpracování technické dokumentace
11.	355	c) výdaje na zpracování projektové dokumentace
12.	354	c) výdaje na vypracování územního plánu (včetně nezbytných posudků - podrobněji viz Příloha 9 Pravidel IV.1.1.)

13.		
-----	--	--

24.Způsobilé výdaje (kód, název)**(Vedlejší opatření "1")**

1.		
----	--	--

1.		
----	--	--

25.Způsobilé výdaje (kód, název)**(Vedlejší opatření "2")**

1.		
----	--	--

1.		
----	--	--

26.Preferenční kritéria

Povinná preferenční kritéria		Bodové hodnocení
1.	1. Vytvoření každého nového trvalého pracovního místa (dle metodiky v příloze 6. Pravidel pro opatření IV.1.2.)	1
2.	2. Uplatňování inovačních přístupů.	1
3.	3. Víceodvětvové navrhování a provádění projektu založené na součinnosti mezi subjekty a projekty z různých odvětví místního hospodářství.	1
4.	4. Zaměření dopadů projektu na mladé lidi do 30 let.	2
5.	5. Zaměření dopadů projektu na ženy.	1
6.	6. Projekty se zkrácenou dobou realizace tzn. méně než 12 měsíců (platí pro výzvy v letech 2007, 2008, 2009).	2
Preferenční kritéria stanovená MAS		Bodové hodnocení
7.	Účast na veřejné prezentaci.	1
8.	Vložení do systému sběru dat - zásobník projektů.	2
9.	Představení přípravného a realizačního týmu (odborný garant).	1
10.	Starosta nebo pověřený zástupci obce absolvovali vzdělávání vzhledem k tvorbě ÚPD. Platí pouze pro záměr c).	4
11.	Kultivuje veřejné prostory obce - estetizace prostředí obce.	4
12.	Zvyšuje bezpečnost obyvatel obce.	4
13.	Doložená info kampaň k ÚPD, platí pouze pro záměr c).	4
14.	Realizace v obci do 2000 obyvatel.	1

Postup při shodném počtu bodů

Vyšší hodnota součtu bodového hodnocení u kritérií 7. , 9. a 13. Pokud ani toto nerozhodne, rozhoduje nižší finanční požadavek žadatele.

27.Povinné přílohy předkládané při podání Žádosti o dotaci

Níže uvedené povinnosti jsou doplněny označením typu sankce dle ustanovení kapitoly 14 obecné části Pravidel opatření IV.1.2.

1.	<input checked="" type="checkbox"/>	Jeden výtisk projektu dle závazné osnovy v příloze A1 tohoto Opatření - originál, plus v elektronické podobě na datovém nosiči CD (ve formátu *.doc, *.pdf).
----	-------------------------------------	--

2.	<input checked="" type="checkbox"/>	Čestné prohlášení pro příslušné hlavní, příp. vedlejší opatření/podopatření dle závazného vzoru v příloze B tohoto Opatření - originál.
3.	<input checked="" type="checkbox"/>	Seznam příloh s uvedením počtu stran jednotlivých příloh.
4.	<input checked="" type="checkbox"/>	V případě, že projekt podléhá řízení stavebního úřadu, pak pravomocné a platné stavební povolení nebo ohlášení stavby nebo jiné opatření stavebního úřadu, na jehož základě lze projekt realizovat - originál nebo úředně ověřená kopie, možno vrátit žadateli.
5.	<input checked="" type="checkbox"/>	Projektová dokumentace předkládaná k územnímu nebo stavebnímu řízení v případě územního nebo stavebního řízení k předmětu projektu v souladu se zákonem č. 183/2006 Sb., o územním plánování a stavebním řádu (stavební zákon), ve znění pozdějších předpisů a příslušnými prováděcími předpisy - prostá kopie.
6.	<input checked="" type="checkbox"/>	V případě ohlášení stavby je povinnou přílohou stavebním úřadem ověřená projektová dokumentace připojená k ohlášení stavby - prostá kopie.
7.	<input checked="" type="checkbox"/>	V případě, že pro realizaci projektu není třeba stavební povolení nebo ohlášení stavby nebo jiné opatření stavebního úřadu, pak čestné prohlášení žadatele (viz příloha C společných příloh pro všechna Opatření, doporučuje se toto čestné prohlášení zkontrolovat se stavebním úřadem nebo si vyžádat stanovisko stavebního úřadu, že na daný projekt není dle zákona č. 183/2006 Sb., o územním plánování a stavebním řádu (stavební zákon), ve znění pozdějších předpisů, zapotřebí stavební povolení, ohlášení ani jiné opatření stavebního úřadu) - originál nebo úředně ověřená kopie - možno vrátit žadateli.
8.	<input checked="" type="checkbox"/>	V případě záměru b) veřejné vodovody, kanalizace a ČOV je nutno předložit pravomocné a platné stavební povolení či ohlášení k vodním dílům a povolení k nakládání s vodami - originál nebo úředně ověřená kopie (možno vrátit žadateli).
9.	<input checked="" type="checkbox"/>	V případě, že pro daný projekt není zapotřebí povolení k nakládání s vodami nebo stavební povolení či ohlášení k vodním dílům, je povinnou přílohou čestné prohlášení uvedené v příloze C tohoto Opatření. Doporučuje se výše uvedené čestné prohlášení zkontrolovat se stavebním úřadem, nebo si vyžádat stanovisko stavebního úřadu/vodoprávního úřadu, že pro daný projekt není dle zákona č. 183/2006 Sb., o územním plánování a stavebním řádu (stavební zákon) zapotřebí stavební povolení ani ohlášení stavby/pro daný projekt není dle zákona č. 254/2001 Sb., o vodách a o změně některých zákonů (vodní zákon) zapotřebí povolení k nakládání s vodami nebo stavební povolení či ohlášení k vodním dílům - originál nebo úředně ověřená kopie (možno vrátit žadateli).
10.	<input checked="" type="checkbox"/>	V případě záměru b) vodovody, kanalizace a ČOV pro veřejnou potřebu je nutno předložit stanovisko MŽP k poskytnutí dotace z Programu rozvoje venkova, které vydává příslušné krajské středisko AOPK, že projekt vodohospodářské infrastruktury leží mimo území vyžadující zvláštní ochranu (NP a CHKO včetně jejich ochranných pásem, lokality soustavy Natura 2000) a mimo povodí vodního díla Nové Mlýny, nebo toto území významně neovlivňuje (dle závazného vzoru v příloze E tohoto Opatření) - originál nebo úředně ověřená kopie (možno vrátit žadateli).
11.	<input checked="" type="checkbox"/>	V případě záměru b) vodovody, kanalizace a ČOV pro veřejnou potřebu doloží žadatel stanovisko vodoprávního úřadu kraje z hlediska souladu řešení a rozsahu akce se zpracovaným Plánem rozvoje vodovodů a kanalizací na území kraje (PRVKÚK) - originál.
12.	<input checked="" type="checkbox"/>	V případě záměru b) vodovody, kanalizace a ČOV pro veřejnou potřebu je nutno předložit stanovisko územně příslušného vodoprávního úřadu, že území řešené projektem neleží v ochranném pásmu vodních zdrojů a CHOPAV - originál.
13.	<input checked="" type="checkbox"/>	V případě, že obec dosud nemá územní plán resp. že územně plánovací dokumentace byla schválena před 1.7.1992, je povinnou přílohou čestné prohlášení dle vzoru v příloze D tohoto Opatření - platí pro záměr c).
14.	<input checked="" type="checkbox"/>	V případě projektů na vypracování územních plánů doloží žadatel doklad o splnění kvalifikačních požadavků na pořizovatele ve smyslu § 24 nebo § 189, odst. 3, popřípadě ve spojení s § 195 zákona č. 183/2006 Sb. o územním plánování a stavebním řádu (stavební zákon), kterým je : - doklad o splnění kvalifikačních požadavků úředníka obecního/městského úřadu, nebo - doklad o zajištění pořízení příslušným úřadem územního plánování, nebo - smlouva o zajištění pořizování a doklad o splnění kvalifikačních požadavků fyzické osoby, která bude pořizování zajišťovat, nebo - veřejnoprávní smlouva ve smyslu § 6, odst. 2 stavebního zákona a doklad o splnění kvalifikačních požadavků úředníka obecního/městského úřadu, s kterým je veřejnoprávní smlouva uzavřena - originál nebo úředně ověřená kopie.
15.	<input checked="" type="checkbox"/>	V případě projektů na vypracování územních plánů doloží žadatel smlouvu s odborníkem - architektem s autorizací pro územní plánování dle zákona č. 360/1992 Sb., o výkonu povolání autorizovaných architektů včetně čísla autorizace, obsahující i etapizaci (rozsah a rozpočet projektu) - originál.
16.	<input checked="" type="checkbox"/>	V případě projektů na vypracování územních plánů doloží žadatel schválené zadání územního plánu včetně výpisu z usnesení zastupitelstva o schválení; při postupu podle § 188, odst. 1 stavebního zákona se zadání nedokládá a doloží se výpis z usnesení zastupitelstva o pořízení územního plánu - originál.
17.	<input checked="" type="checkbox"/>	V případě nákupu stavby a/nebo pozemku, který bude způsobilým výdajem, znalecký posudek, ne starší než 12 měsíců k datu podání Žádosti o dotaci v souladu se zákonem 151/1997 o oceňování majetku - originál nebo úředně ověřená kopie (možno vrátit žadateli).
18.	<input checked="" type="checkbox"/>	Půdorys stavby/půdorys dispozice technologie v odpovídajícím měřítku - pokud není přílohou projektová dokumentace předkládaná k územnímu nebo stavebnímu řízení nebo k ohlášení - prostá kopie.
19.	<input checked="" type="checkbox"/>	Katastrální mapa s vyznačením lokalizace předmětu projektu v odpovídajícím měřítku, ze které budou patrná čísla pozemků, hranice pozemků a měřítko mapy - prostá kopie.
20.		Prostá kopie nebo čestné prohlášení o právním statutu žadatele (např. výpis z obchodního rejstříku nebo jiné osvědčení právního statutu ne starší 3 měsíců od data podání Žádosti o dotaci, které je v souladu s definicí příjemce dotace.
21.		Prostá kopie dohody / dohod o partnerství k realizaci či provozu projektu. Originál se předkládá k nahlédnutí při podání Žádosti a je k dispozici u žadatele.
22.		Doklad o oprávnění jednat za žadatele/subjekt (usnesení o volbě starosty, stanovy, usnesení Valné hromady, volebního jednání apod.).
23.		Osnova projektu na předepsaném formuláři MAS.

28.Nepovinné přílohy předkládané při podání Žádosti o dotaci

1.	Fotodokumentace, max 2 A4, max 2MB.
2.	Dokumentace vrátilájdící zkušenosti žadatele/realizovatelnost projektu, max 2 A4, max 2 MB.

29. Povinné přílohy předkládané při podpisu Dohody

Níže uvedené povinnosti jsou doplněny označením typu sankce dle ustanovení kapitoly 14 obecné části Pravidel opatření IV.1.2.

1.	Výpis z obchodního rejstříku nebo jiné osvědčení právního statutu, které je v souladu s definicí příjemce dotace a není starší než 3 měsíce k datu podpisu Dohody. V případě obcí a svazků obcí ne starší než 1.1. 2007 - originál nebo úředně ověřená kopie.
2.	Doklad o vedení (popř. zřízení) bankovního účtu ve vlastnictví žadatele, na který bude dotace žadateli poskytnuta - prostá kopie.
3.	Potvrzení finančního úřadu, že žadatel má vypořádány splatné závazky vůči finančním úřadům. Datum tohoto potvrzení nesmí být starší než datum zaregistrování Žádosti o dotaci - prostá kopie.
4.	

30. Povinné přílohy předkládané při Žádosti o proplacení

Níže uvedené povinnosti jsou doplněny označením typu sankce dle ustanovení kapitoly 14 obecné části Pravidel opatření IV.1.2.

1.	<input checked="" type="checkbox"/>	Účetní/daňové doklady související s realizací projektu (faktury, paragony) - originál nebo úředně ověřená kopie (možno vrátit příjemci dotace); D.
2.	<input checked="" type="checkbox"/>	Doklad o uhrazení závazku dodavateli (např. výpis z bankovního účtu vč. smlouvy o vlastnictví účtu, pokud je úhrada prováděna z jiného účtu, než který je uveden v Dohodě, pokladní doklad, na kterém oprávněná osoba potvrdí příjem hotovosti) - prostá kopie; D.
3.	<input checked="" type="checkbox"/>	Položkový rozpočet projektu rozdělený do jednotlivých kategorií dle číselníku způsobilých výdajů. V případě stavebních prací soupis stavebních prací s výkazem výměr a položkový rozpočet správně rozdělený do odpovídajících kódů způsobilých výdajů.; D.
4.	<input checked="" type="checkbox"/>	V případě nákupu stavby/pozemku, jako způsobilého výdaje, kupní smlouva, ne starší 12 měsíců k datu podání žádosti, zároveň však ne starší než 1. 1. 2007 - originál nebo úředně ověřená kopie (možno vrátit příjemci dotace); D.
5.	<input checked="" type="checkbox"/>	V případě nákupu strojů a technologií technickou dokumentaci k výrobku s dokladem o posouzení shody - ES prohlášení o shodě - prostá kopie; C.
6.	<input checked="" type="checkbox"/>	Kolaudační souhlas nebo oznámení stavebnímu úřadu o užívání stavby podle zákona č. 183/2006 Sb., o územním plánování a stavebním řádu (stavební zákon), ve znění pozdějších předpisů nebo povolení ke zkušebnímu provozu - originál nebo úředně ověřená kopie (možno vrátit příjemci dotace), nebo čestné prohlášení příjemce, že pro užívání stavby dle daného projektu není v souladu se zákonem č. 183/2006 Sb. kolaudační souhlas ani oznámení zapotřebí - originál; D jinak C.
7.	<input checked="" type="checkbox"/>	V případě věcného plnění: stavební práce - stavební deník, rozpočet podle katalogu cen stavebních prací RTS, a.s., Brno - prostá kopie; D.
8.	<input checked="" type="checkbox"/>	Dokumentace k zadávacímu řízení podle Seznamu dokumentace k zadávacímu řízení, který příjemce dotace obdržel při podpisu Dohody. Formuláře jsou zveřejněny na internetových stránkách SZIF; C.
9.	<input checked="" type="checkbox"/>	Soupisky účetních/daňových dokladů ke způsobilým výdajům - originál, formuláře jsou zveřejněny na internetových stránkách SZIF; C.
10.	<input checked="" type="checkbox"/>	Doklad o oprávnění k provozování vodovodu a/nebo kanalizace dle § 6, zákona č.274/2001 Sb., o vodovodech a kanalizacích pro veřejnou potřebu a o změně některých zákonů (zákon o vodovodech a kanalizacích) v případě, že v rámci projektů zaměřených na výstavbu vodovodů, kanalizací a ČOV bude vodohospodářskou infrastrukturu provozovat sama obec/svazek obcí; C.
11.		Zpráva o realizaci projektu (obsahuje zejména popis dosažení cílů projektu, popis výstupů projektu, zhodnocení projektu, problémy s realizací projektu či vazba na předpokládaný harmonogram a skutečný harmonogram).

Povinné přílohy předkládané při průběžné Žádosti o proplacení

Níže uvedené povinnosti jsou doplněny označením typu sankce dle ustanovení kapitoly 14 obecné části Pravidel opatření IV.1.2.

1.	<input checked="" type="checkbox"/>	Účetní/daňové doklady související s realizací projektu (faktury, paragony) - originál nebo úředně ověřená kopie, (možno vrátit příjemci dotace); D.
2.	<input checked="" type="checkbox"/>	Doklad o uhrazení závazku dodavateli (např. výpis z bankovního účtu vč. smlouvy o vlastnictví účtu; pokud je úhrada prováděna z jiného účtu, než který je uveden v Dohodě, pokladní doklad, na kterém oprávněná osoba potvrdí příjem hotovosti) - prostá kopie; D.
3.	<input checked="" type="checkbox"/>	Dokumentace k zadávacímu řízení podle Seznamu dokumentace k zadávacímu řízení, který příjemce dotace obdržel při podpisu Dohody. Formuláře jsou zveřejněny na internetových stránkách SZIF; C.
4.	<input checked="" type="checkbox"/>	Soupisky účetních/daňových dokladů ke způsobilým výdajům - originál. Formuláře jsou zveřejněny na internetových stránkách SZIF; C.
5.	<input checked="" type="checkbox"/>	V případě věcného plnění: stavební práce - stavební deník, rozpočet podle katalogu cen stavebních prací RTS, a.s., Brno - prostá kopie; D.
6.		Zpráva o realizaci části projektu, za kterou se podává průběžná Žádosti o proplacení (obsahuje zejména popis dosažení cílů projektu, popis výstupů projektu, zhodnocení projektu, problémy s realizací projektu či vazba na předpokládaný harmonogram a skutečný harmonogram).

31. Povinné přílohy předkládané po Žádosti o proplacení

Níže uvedené povinnosti jsou doplněny označením typu sankce dle ustanovení kapitoly 14 obecné části Pravidel opatření IV.1.2.

1.	Zpráva o udržení závazných výstupů projektu, předkládá se každý rok k datu ukončení projektu po dobu udržitelnosti projektu.
----	--

32. Kritéria pro monitoring a hodnocení stanovená MAS

1.	stanovená MAS 1. Počet obcí s prospěchem z projektu.
2.	Počet osob využívající výstupy projektu
3.	Počet vytvořených partnerství v rámci přípravy či realizace či provozování projektu.
4.	Počet zapojených dobrovolníků na projektu.
5.	Počet proškolených starostů/pověřených zástupců obcí

Kontaktní údaje příslušné MAS

33. Jméno a příjmení pověřeného zástupce MAS:	Mgr. Miloslav Oliva
34. Adresa sídla MAS:	Hradešín 73, 282 01 Český Brod
35. Telefon (pevná linka, mobil):	321 612 216, 721 210 662
36. Fax:	321 622 267
37. E-mail:	info@posemberi.cz

Datum:	Podpis(y) zástupců MAS:

1.Název MAS

Region Pošembeří o.p.s.

Fiche opatření

(dále jen Fiche)

2.Číslo Fiche	3.Název Fiche
2	NÁŠ DOMOV - dobré místo pro současný i budoucí život

Přiřazení Fiche k opatření PRV (číslo, název)

4.Hlavní opatření

III.2.1.2. Název opatření resp.podopatření: Občanské vybavení a služby

5.Cíl hlavního opatření z PRV

1.	20	Zlepšení kvality života ve venkovských oblastech.
2.	22	Zlepšení základních služeb a rozvoj investic zajistí vyšší atraktivitu venkovských oblastí.

6.Vedlejší opatření "1"

 Název opatření resp.podopatření:

7.Vedlejší opatření "2"

 Název opatření resp.podopatření:

8.Cíl vedlejšího opatření "1" z PRV

1.		
----	--	--

9.Cíl vedlejšího opatření "2" z PRV

1.		
----	--	--

Vymezení Fiche

10.Cíl Fiche

Cílem jsou investice do zázemí a vybavení obcí a zvýšení atraktivity obcí ve venkovských oblastech, se současným oživením kultury, uchováním tradic venkova i vlastního života obcí. Obce se stávají místem, kde nejen bydlím, ale kde i žiji.

11.Popis charakteru Fiche

Region Pošembeří je typickou příměstskou aglomerací s vysokým nárůstem počtu nových obyvatel a novou zástavbou. Malé obce i města v současné době poskytují jen omezené množství a kvalitu služeb, kultury i zázemí pro společné akce. Naší prioritou je zvýšení atraktivity obcí regionu, zvýšení kvality zázemí pro společenské akce a rozvoj nových služeb. Podporu této oblasti chápeme jako prostředek, kterým lze pozitivně ovlivnit život místních občanů, a ti následně pomohou k rozvoji atraktivity regionu. Realizací fiche, resp. projektů z této fiche, dojde k dlouhodobému uchování místních tradic, zvyků či společenských událostí, které se váží k venkovskému způsobu života.

12.Fiche zakládá veřejnou podporu

Ano Ne

13.Uplatnění inovačních přístupů

Inovační přístup je zohledněn zejména v principu partnerství při přípravě i při realizaci projektů a v principu zapojení veřejnosti (místních občanů) v rámci komunitního plánování těchto aktivit. Realizované projekty budou vycházet ze strategických dokumentů MAS a nadřazených územních jednotek (zejména Středočeský kraj). Princip partnerství a komunitního plánování je na území MAS novým prvkem, který má ambici stát se do budoucna základním prvkem rozvoje území MAS. Realizace této i dalších fichí zprostředkuje právě rozvoj partnerství a zapojení nových i původních obyvatel. V případě realizací nových prostor a zázemí pro společenské a další aktivity bude kladen důraz na víceúčelovost daného zařízení.

14.Specifické vymezení

15.Definice příjemce dotace

(Hlavní opatření)

1.	6	Obce podle zákona č. 128/2000 Sb., o obcích, ve znění pozdějších předpisů.
2.	7	Spazky obcí dle zákona č. 128/2000 Sb., o obcích, ve znění pozdějších předpisů a zákona č. 40/1964 Sb., občanský zákoník, ve znění pozdějších předpisů.

3.	23	Nestátní neziskové organizace podle zákona č. 83/1990 Sb., o sdružování občanů, ve znění pozdějších předpisů (občanská sdružení), zákona č. 248/1995 Sb., o obecně prospěšných společnostech a o změně a doplnění některých zákonů, ve znění pozdějších předpisů (obecně prospěšné společnosti), zákona č. 227/1997 Sb., o nadacích a nadačních fondech a o změně a doplnění některých souvisejících zákonů (zákon o nadacích a nadačních fondech), ve znění pozdějších předpisů (nadace).
4.	36	Zájmová sdružení právnických osob podle §20f a následujících zákona č. 40/1964 Sb., občanský zákoník, ve znění pozdějších předpisů, jsou-li jejich členy obce, svazky obcí
5.	26	Církev a jejich organizace dle zákona č. 3/2002 Sb., o svobodě náboženského vyznání a postavení církví a náboženských společností a o změně některých zákonů (zákon o církvích a náboženských společnostech).
6.		

16. Kritéria přijatelnosti

(Hlavní opatření)

1.	Projekt je realizován na území působnosti MAS; C.
2.	Projekt musí splňovat účel a rozsah příslušné Fiche a být v souladu s Pravidly IV.1.2.; C.
3.	Žadatel musí splňovat definici příjemce dotace stanovenou v příslušné Fichi ; C.
4.	Projekt je v souladu s příslušnou právní úpravou; C.
5.	Projekt, na který je požadováno 90% dotace (je podán jako projekt nezakládající veřejnou podporu) musí být realizován ve veřejném zájmu a nezvýhodňovat ekonomicky jeho vlastníka ani jeho provozovatele, nesmí narušit soutěž na vnitřním trhu EU zvýhodněním určitých podniků nebo odvětví výroby a nemá dopad na obchod mezi členskými státy EU; C.
6.	Dodržení principu partnerství - v rámci projektu musí být uzavřeno partnerství v rámci přípravy či realizaci či provozu výsledků projektu s nejméně jedním dalším subjektem; C.

17. Závazné podmínky pro vedlejší opatření

(Vedlejší opatření "1")

1.	
----	--

18. Závazné podmínky pro vedlejší opatření

(Vedlejší opatření "2")

1.	
----	--

19. Další podmínky

(Hlavní opatření)

1.	Délka realizace projektu je maximálně 24 měsíců, resp. 36 měsíců (není-li v příslušné Fichi stanoveno méně); C.
2.	Příjemce dotace zajistí vykazování údajů potřebných pro monitoring projektu po jeho realizaci po dobu vázanosti projektu na účel; D.
3.	V rámci opatření III.2.1 Obnova a rozvoj vesnic, občanské vybavení a služby je obcím a svazkům obcí umožněno průběžné financování - tím se rozumí rozdělení realizace projektu na 2 části s tím, že lze poskytnout 1 průběžnou platbu do výše 50 % plánovaných způsobilých výdajů, ze kterých je stanovena dotace, a to za předpokladu, že žadatel naplánuje 2 části projektu již při předložení Žádosti o dotaci; dodatečné členění projektu na části není možné. Na průběžnou platbu ztrácí nárok obec/svazek obcí, které jsou během administrace žádosti/projektu ještě před proplacením průběžné platby uděleny jakékoliv sankce. Při kombinaci s jiným opatřením/podopatřením obce/svazky obcí tuto možnost ztrácí.
4.	Lhůta vázanosti projektu na účel je 5 let od data podpisu Dohody; C.
5.	Žadatel nečerpá finanční prostředky na stejné výdaje, pro které je požadována dotace z PRV, z rozpočtových kapitol státního rozpočtu, státních fondů nebo jiných fondů Evropské unie; C.
6.	V případě, kdy je předmětem preferenčních kritérií tvorba nových pracovních míst, pak období, ve kterém je žadatel povinen dodržovat závazek počtu nově vytvořených pracovních míst, začíná běžet za 6 měsíců od data podání Žádosti o proplacení a běží po dobu lhůty vázanosti projektu na účel. Započitatelná pracovní místa mohou být vytvořena od data podání žádosti o proplacení. Podrobný výklad viz metodika v příloze A společných příloh pro všechna Opatření; C.
7.	V případě využití části objektu, který je předmětem projektu, pro jiné účely než jsou cíle a účel opatření/záměru, postupuje žadatel podle metodiky v příloze D tohoto Opatření; C.
8.	V případě investice do staveb žadatel může pronajmout tyto stavby jinému subjektu jen v případě aktivit ve veřejném zájmu a pronajímatel je povinen vybrat nájemce (provozovatele) v rámci transparentního výběrového řízení; smlouvu o pronájmu předloží žadatel při kontrole na místě; C.

9.	Žadatel/příjemce dotace má prokazatelně uspořádány vlastnické/nájemní vztahy k nemovitostem, které souvisejí s realizací projektu. Tuto skutečnost prokazuje žadatel/příjemce dotace v případě kontroly na místě dokladem o vlastnictví nemovitostí, kterých se projekt týká. V případě realizace projektu v pronajatém objektu nebo na pronajatém pozemku navíc ještě nájemní smlouvou na dobu nejméně pět let od podpisu Dohody nebo s výpovědní lhůtou nejméně 5 let. V případě spoluvlastnictví nemovitosti je vyžadován písemný souhlas spoluvlastníků nemovitostí vztahujících se k projektu; (u všech uvedených dokladů originály nebo úředně ověřené kopie); D jinak C.
10.	Projekt je v souladu s rozvojovou strategií MAS, mikroregionu či obce; C

20. Druh a výše dotace (pro každý typ žadatelů/příjemců dotace)

(Hlavní opatření/vedlejší opatření)

Druh dotace	přímá, nenávratná
Výše dotace	90 %
1.	<input checked="" type="checkbox"/> Projekty nesmí zakládat veřejnou podporu dle čl. 87 Smlouvy - projekt je realizován ve veřejném zájmu a nepřináší ekonomickou výhodu jeho vlastníku ani jeho provozovateli, nenarušuje soutěž na vnitřním trhu EU a nemá dopad na obchod mezi členskými státy EU. Maximální výše dotace činí 90% způsobilých výdajů, ze kterých je stanovena dotace.

21. Maximální/minimální způsobilé výdaje, ze kterých je stanovena dotace - MAX. 2 000 000,- Kč

(Max. a min. výše způsobilých výdajů, ze kterých je stanovena dotace, na projekt)

MAX	500 000
MIN	50 000

22. Oblasti podpory (typy aktivit)

V rámci fiche bude podporována kvalitní a smysluplná občanská vybavenost - rekonstrukce, modernizace, výstavba budov, ploch a zařízení, která slouží zejména pro aktivity místních společenských, kulturních, zájmových či sportovních organizací, spolků a jejich organizací, které přispívají k zachování tradic a upevňují lokální identitu i mezilidské vztahy. Podpora se dále týká zkvalitňování investic do služeb v rámci aktivit v oblasti zdraví a péče o děti a mládež s nárůstem kvality zázemí pro pořádání kulturních akcí, sportovních a zájmových aktivit.

23. Způsobilé výdaje (kód, název)

(Hlavní opatření)

1.	356	a) stavební výdaje na stavební obnovu (rekonstrukce, modernizace, statické zabezpečení) budov, ploch, včetně rozvodů, vytápění a sociálního zařízení v oblasti sociální infrastruktury - podrobněji viz Příloha 9 Pravidel IV.1.1.
2.	357	a) stavební výdaje na stavební obnovu (rekonstrukce, modernizace, statické zabezpečení) budov, ploch, včetně rozvodů, vytápění a sociálního zařízení v oblasti kulturní infrastruktury - podrobněji viz Příloha 9 Pravidel IV.1.1.
3.	358	a) stavební výdaje na stavební obnovu (rekonstrukce, modernizace, statické zabezpečení) budov, ploch, včetně rozvodů, vytápění a sociálního zařízení v oblasti péče o děti - podrobněji viz Příloha 9 Pravidel IV.1.1.
4.	359	a) stavební výdaje na stavební obnovu (rekonstrukce, modernizace, statické zabezpečení) budov, ploch, včetně rozvodů, vytápění a sociálního zařízení v oblasti vzdělání - podrobněji viz Příloha 9 Pravidel IV.1.1.
5.	360	a) stavební výdaje na stavební obnovu budov, ploch, včetně rozvodů, vytápění a sociálního zařízení v oblasti zdraví, sportu, volnočasových aktivit, základní obchodní infrastruktury - podrobněji viz Příloha 9 Pravidel IV.1.1.
6.	361	a) stavební výdaje na novou výstavbu budov, ploch, včetně rozvodů, vytápění a sociálního zařízení v oblasti sociální infrastruktury k zajištění občanského vybavení v oblasti sociálních služeb - podrobněji viz Příloha 9 Pravidel IV.1.1.
7.	362	a) stavební výdaje na novou výstavbu budov, ploch, včetně rozvodů, vytápění a sociálního zařízení v oblasti kulturní infrastruktury pro kulturní a spolkovou činnost - podrobněji viz Příloha 9 Pravidel IV.1.1.
8.	363	a) stavební výdaje na novou výstavbu budov, ploch, včetně rozvodů, vytápění a sociálního zařízení v oblasti péče o děti k zajištění péče o děti (předškol.a mimoškol. péče) - podrobněji viz Příloha 9 Pravidel IV.1.1.
9.	364	a) stavební výdaje na novou výstavbu budov, ploch, včetně rozvodů, vytápění a sociálního zařízení v oblasti vzdělání k zajištění občanského vybavení a služeb v oblasti školství (venkovské školy) včetně doprovodných stravovacích zařízení
10.	365	a) stavební výdaje na novou výstavbu budov, ploch, včetně rozvodů, vytápění a sociálního zařízení v oblasti zdraví, sportu, volnočasových aktivit, základní obchodní infrastruktury - podrobněji viz Příloha 9 Pravidel IV.1.1.
11.	366	a) stavební výdaje na stavební obnovu (rekonstrukce, modernizace, statické zabezpečení) a/nebo novou výstavbu budov, ploch - podrobněji viz Příloha 9 Pravidel IV.1.1
12.	367	a) stavební výdaje na stavební obnovu a/nebo novou výstavbu sítí technické infrastruktury v nezbytném rozsahu pro realizaci projektu - podrobněji viz Příloha 9 Pravidel IV.1.1
13.	368	a) stavební výdaje na zpevnění ploch a pokládku zpevněných povrchů a dlažeb (např. plochy pro trhy a jarmarky, odstavné a manipulační plochy, parkoviště, přístupové komunikace, chodníky) v souvislosti s projektem
14.	369	a) výdaje na parkové úpravy (terénní úpravy, ohumusování, zatravnění včetně nákladů na osivo, nákup a výsadba květin a dřevin) v souvislosti s projektem
15.	370	a) výdaje na nezbytné oplocení a osvětlení, venkovní označení - informační tabule, panely, poutače
16.	371	a) výdaje na nákup staveb souvisejících s projektem v ceně do 10% způsobilých výdajů na projekt, ze kterých je stanovena dotace
17.	372	výdaje na nákup pozemků souvisejících s projektem v ceně do 10 % způsobilých výdajů projektu, ze kterých je stanovena dotace
18.	373	a) výdaje na nákup technologie, zařízení, vybavení, hardware, software souvisejících s projektem nebo v souladu s cíly SPL
19.	374	výdaje na zpracování projektové dokumentace
20.	375	výdaje na zpracování technické dokumentace
21.	383	c) investiční výdaje na pořízení potřebného materiálně-technického zázemí, případně stavební výdaje malého rozsahu v souvislosti se společenskými, spolkovými, sport., environment., kultur. a církevními aktivitami - viz Příloha 9 Pravidel IV.1.1.
22.	384	c) hardware a software související s projektem nebo v souladu s cíly SPL

23.		
24.Způsobilé výdaje (kód, název)		
(Vedlejší opatření "1")		
1.		
1.		
25.Způsobilé výdaje (kód, název)		
(Vedlejší opatření "2")		
1.		
1.		

26.Preferenční kritéria		
Povinná preferenční kritéria		Bodové hodnocení
1.	1. Vytvoření každého nového trvalého pracovního místa (dle metodiky v příloze 6. Pravidel pro opatření IV.1.2.)	1
2.	2. Uplatňování inovačních přístupů.	1
3.	3. Víceodvětvové navrhování a provádění projektu založené na součinnosti mezi subjekty a projekty z různých odvětví místního hospodářství.	1
4.	4. Zaměření dopadů projektu na mladé lidi do 30 let.	2
5.	5. Zaměření dopadů projektu na ženy.	1
6.	6. Projekty se zkrácenou dobou realizace tzn. méně než 12 měsíců (platí pro výzvy v letech 2007, 2008, 2009).	2
Preferenční kritéria stanovená MAS		Bodové hodnocení
7.	Účast na veřejné prezentaci.	1
8.	Vložení do systému sběru dat - zásobník projektů.	1
9.	Součástí projektu je propagace regionu / vznikne publikace ve vztahu k akci / regionu (součástí aktivit rozpočtu).	2
10.	Projekt zakládá polyfunkční využití zázemí, pokud to nevyklučuje charakter projektu.	1
11.	Výstupy projektu slouží více obcím, pokud to nevyklučuje charakter projektu.	3
12.	Na tvorbě projektu se podíleli občané, projekt byl komunitně naplánován.	4
13.	Vytváří unikátní příležitost vyžití, kterou nelze realizovat jinak.	1
Postup při shodném počtu bodů		
vyšší hodnota součtu kritérií 8.+9.+11 +12. pokud součet je schodný ,rozhoduje nižší finanční požadavek žadatele		

27.Povinné přílohy předkládané při podání Žádosti o dotaci		
Níže uvedené povinnosti jsou doplněny označením typu sankce dle ustanovení kapitoly 14 obecné části Pravidel opatření IV.1.2.		
1.	<input checked="" type="checkbox"/>	Jeden výtisk projektu dle závazné osnovy v příloze A2 tohoto Opatření - originál, plus v elektronické podobě na datovém nosiči CD (ve formátu *.doc, *.pdf).
2.	<input checked="" type="checkbox"/>	Čestné prohlášení pro příslušné hlavní, příp. vedlejší opatření/podopatření dle závazného vzoru v příloze B tohoto Opatření - originál.
3.	<input checked="" type="checkbox"/>	Seznam příloh s uvedením počtu stran jednotlivých příloh.
4.	<input checked="" type="checkbox"/>	Katastrální mapa s vyznačením lokalizace předmětu projektu v odpovídajícím měřítku, ze které budou patrná čísla pozemků, hranice pozemků a měřítko mapy - prostá kopie.
5.	<input checked="" type="checkbox"/>	V případě, že projekt podléhá řízení stavebního úřadu, pak pravomocné a platné stavební povolení nebo ohlášení stavby nebo jiné opatření stavebního úřadu, na jehož základě lze projekt realizovat - originál nebo úředně ověřená kopie, možno vrátit žadateli.
6.	<input checked="" type="checkbox"/>	V případě, že pro realizaci projektu není třeba stavební povolení nebo ohlášení stavby nebo jiné opatření stavebního úřadu, pak čestné prohlášení žadatele (viz příloha C společných příloh pro všechna Opatření, doporučuje se toto čestné prohlášení zkontrolovat se stavebním úřadem nebo si vyžádat stanovisko stavebního úřadu, že na daný projekt není dle zákona č. 183/2006 Sb., o územním plánování a stavebním řádu (stavební zákon), ve znění pozdějších předpisů, zapotřebí stavební povolení, ohlášení ani jiné opatření stavebního úřadu) - originál nebo úředně ověřená kopie - možno vrátit žadateli.

7.	<input checked="" type="checkbox"/>	V případě nákupu stavby a/nebo pozemku, který bude způsobilým výdajem, znalecký posudek, ne starší než 12 měsíců k datu podání Žádosti o dotaci - originál nebo úředně ověřená kopie (možno vrátit žadateli).
8.	<input checked="" type="checkbox"/>	Projektová dokumentace předkládaná k územnímu nebo stavebnímu řízení v případě územního nebo stavebního řízení k předmětu projektu v souladu se zákonem č. 183/2006 Sb., o územním plánování a stavebním řádu (stavební zákon), ve znění pozdějších předpisů a příslušnými prováděcími předpisy - prostá kopie.
9.	<input checked="" type="checkbox"/>	V případě ohlášení stavby je povinnou přílohou stavebním úřadem ověřená projektová dokumentace připojená k ohlášení stavby - prostá kopie.
10.	<input checked="" type="checkbox"/>	Půdorys stavby / půdorys dispozice technologie v odpovídajícím měřítku - pokud není přílohou projektová dokumentace předkládaná k územnímu nebo stavebnímu řízení nebo k ohlášení - prostá kopie.
11.		Prostá kopie dohody/dohod o partnerství k realizaci či provozu projektu. Originál se předkládá k nahlédnutí při podání projektu a je k dispozici u žadatele. Předkládají se všechny dohody o partnerství k projektu.
12.		Doklad o oprávnění jednat za žadatele/subjekt (usnesení o volbě starosty, stanovy, usnesení Valné hromady, volebního jednání apod.).
13.		Osnova projektu na předepsaném formuláři MAS.

28. Nepovinné přílohy předkládané při podání Žádosti o dotaci

1.	Fotodokumentace, max 2 A4, max 2MB
2.	Dokumenty dokládající zkušenosti žadatele/realizovatelnost projektu, max 2 A4, max 2MB

29. Povinné přílohy předkládané při podpisu Dohody

Níže uvedené povinnosti jsou doplněny označením typu sankce dle ustanovení kapitoly 14 obecné části Pravidel opatření IV.1.2.

1.	Výpis z obchodního rejstříku nebo jiné osvědčení právního statutu, které je v souladu s definicí příjemce dotace a není starší než 3 měsíce k datu podpisu Dohody. V případě obcí a svazků obcí ne starší než 1.1. 2007 - originál nebo úředně ověřená kopie.
2.	Doklad o vedení (popř. zřízení) bankovního účtu ve vlastnictví žadatele, na který bude dotace žadateli poskytnuta - prostá kopie.
3.	Potvrzení finančního úřadu, že žadatel má vypořádány splatné závazky vůči finančním úřadům. Datum tohoto potvrzení nesmí být starší než datum zaregistrování Žádosti o dotaci - prostá kopie.
4.	

30. Povinné přílohy předkládané při Žádosti o proplacení

Níže uvedené povinnosti jsou doplněny označením typu sankce dle ustanovení kapitoly 14 obecné části Pravidel opatření IV.1.2.

1.	<input checked="" type="checkbox"/>	Účetní/daňové doklady související s realizací projektu (faktury, paragony) - originál nebo úředně ověřená kopie (možno vrátit příjemci dotace); D.
2.	<input checked="" type="checkbox"/>	Doklad o uhrazení závazku dodavateli (např. výpis z bankovního účtu vč. smlouvy o vlastnictví účtu, pokud je úhrada prováděna z jiného účtu, než který je uveden v Dohodě, pokladní doklad, na kterém oprávněná osoba potvrdí příjem hotovosti) - prostá kopie; D.
3.	<input checked="" type="checkbox"/>	V případě nákupu stavby/pozemku, jako způsobilého výdaje, kupní smlouva, ne starší 12 měsíců k datu podání žádosti, zároveň však ne starší než 1. 1. 2007. V případě nákupu stavby / pozemku, jako způsobilého výdaje, v rámci projektu zakládajícího veřejnou podporu, kupní smlouva, ne starší než datum vystavení potvrzení o zaregistrování žádosti o dotaci z PRV - originál nebo úředně ověřená kopie (možno vrátit příjemci dotace); D.
4.	<input checked="" type="checkbox"/>	Položkový rozpočet projektu rozdělený do jednotlivých kategorií dle číselníku způsobilých výdajů. V případě stavebních prací soupis stavebních prací s výkazem výměr a položkový rozpočet správně rozdělený do odpovídajících kódů způsobilých výdajů.; D.
5.	<input checked="" type="checkbox"/>	V případě nákupu technologií technickou dokumentací k výrobku s dokladem o posouzení shody - ES prohlášení o shodě - prostá kopie; C.
6.	<input checked="" type="checkbox"/>	Kolaudační souhlas nebo oznámení stavebnímu úřadu o užívání stavby podle zákona č. 183/2006 Sb., o územním plánování a stavebním řádu (stavební zákon), ve znění pozdějších předpisů - originál nebo úředně ověřená kopie (možno vrátit příjemci dotace), nebo čestné prohlášení příjemce, že pro užívání stavby dle daného projektu není v souladu se zákonem č. 183/2006 Sb. zapotřebí kolaudační souhlas ani oznámení zapotřebí - originál; D jinak C.
7.	<input checked="" type="checkbox"/>	V případě věcného plnění: stavební práce - stavební deník, rozpočet podle katalogu cen stavebních prací RTS, a.s., Brno - prostá kopie; D.
8.	<input checked="" type="checkbox"/>	Dokumentace k zadávacímu řízení podle Seznamu dokumentace k zadávacímu řízení, který příjemce dotace obdržel při podpisu Dohody. Formuláře jsou zveřejněny na internetových stránkách SZIF; C.
9.	<input checked="" type="checkbox"/>	V případě, že příjemce v projektu za účelem bodového zisku deklaroval vytvoření nových pracovních míst a rozhodl se je dokládat podle režimu B (viz metodika v příloze A společných příloh pro všechna Opatření: - v případě podniku do 25 zaměstnanců - Přehled o vyměřovacích základech a pojistném malé organizace (formulář zasílaný ČSSZ), a to za posledních dvanáct uzavřených měsíců před podáním žádosti o proplacení - prostá kopie; C - v případě podniku od 25 zaměstnanců - Přehled o výši pojistného a vyplacených dávkách (formulář zasílaný ČSSZ), a to za posledních dvanáct uzavřených měsíců před podáním žádosti o proplacení - prostá kopie; C - v případě, že příjemce dotace nemůže poskytnout Přehled o vyměřovacích základech a pojistném malé organizace nebo Přehled o výši pojistného a vyplacených dávkách (např. za posledních dvanáct měsíců neměl zaměstnance), pak bude přílohou čestné prohlášení dle závazného vzoru, které žadatel obdrží při podpisu dohody - originál; C.
10.	<input checked="" type="checkbox"/>	Soupisky účetních/daňových dokladů ke způsobilým výdajům - originál, formuláře jsou zveřejněny na internetových stránkách SZIF; C.
11.		Zpráva o realizaci projektu (obsahuje popis dosažení cílů, výstupů, zhodnocení projektu, problémy s realizací projektu a vazba na předpokládaný harmonogram a skutečný harmonogram

Povinné přílohy předkládané při průběžné Žádosti o proplacení

Níže uvedené povinnosti jsou doplněny označením typu sankce dle ustanovení kapitoly 14 obecné části Pravidel opatření IV.1.2.

1.	<input checked="" type="checkbox"/>	Účetní/daňové doklady související s realizací projektu (faktury, paragony) - originál nebo úředně ověřená kopie, (možno vrátit příjemci dotace); D.
2.	<input checked="" type="checkbox"/>	Doklad o uhrazení závazku dodavateli (např. výpis z bankovního účtu vč.smlouvy o vlastnictví účtu; pokud je úhrada prováděna z jiného účtu, než který je uvedený v Dohodě, pokladní doklad, na kterém oprávněná osoba potvrdí příjem hotovosti) - prostá kopie; D.
3.	<input checked="" type="checkbox"/>	Dokumentace k zadávacímu řízení podle Seznamu dokumentace k zadávacímu řízení, který příjemce dotace obdržel při podpisu Dohody. Formuláře jsou zveřejněny na internetových stránkách SZIF; C.
4.	<input checked="" type="checkbox"/>	Soupisky účetních/daňových dokladů ke způsobilým výdajům - originál. Formuláře jsou zveřejněny na internetových stránkách SZIF; C.
5.	<input checked="" type="checkbox"/>	V případě věcného plnění: stavební práce - stavební deník, rozpočet podle katalogu cen stavebních prací RTS, a.s., Brno - prostá kopie; D.
6.		

31.Povinné přílohy předkládané po Žádosti o proplacení

Níže uvedené povinnosti jsou doplněny označením typu sankce dle ustanovení kapitoly 14 obecné části Pravidel opatření IV.1.2.

1.	zpráva o udržení závazných výstupů projektu- předkládá se každý rok k datu ukončení projektu po dobu udržitelnosti projektu
----	---

32.Kritéria pro monitoring a hodnocení stanovená MAS

1.	Počet obcí s prospěchem z projektu.
2.	Počet osob využívající výstupy projektu.
3.	Počet vytvořených partnerství v rámci přípravy či realizace či provozování projektu.
4.	Počet zapojených dobrovolníků na projektu.
5.	Počet zrekonstruovaných/nových víceúčelových zařízení, ploch

Kontaktní údaje příslušné MAS

33.Jméno a příjmení pověřeného zástupce MAS:	Mgr. Miloslav Oliva
34.Adresa sídla MAS:	Hradešín 73, 282 01 Český Brod
35.Telefon (pevná linka, mobil):	321 612 216, 721 210 662
36.Fax:	321 622 267
37.E-mail:	info@posemberi.cz

Datum:	Podpis(y) zástupců MAS:

1.Název MAS

MAS Region Pošembeří o.p.s.

Fiche opatření

(dále jen Fiche)

2.Číslo Fiche	3.Název Fiche
3	NÁVRAT KE KOŘENŮM - cestou našich předků

Přiřazení Fiche k opatření PRV (číslo, název)

4.Hlavní opatření

III.2.2. Název opatření resp.podopatření: Ochrana a rozvoj kulturního dědictví venkova

5.Cíl hlavního opatření z PRV

1.	7	Rozvoj investic zajišťující vyšší atraktivitu venkovských oblastí.
2.	19	Zlepšení kvality života ve venkovských oblastech a diverzifikace ekonomických aktivit.
3.	20	Zlepšení kvality života ve venkovských oblastech.

6.Vedlejší opatření "1"

III.1.3. Název opatření resp.podopatření: Podpora cestovního ruchu

7.Vedlejší opatření "2"

Název opatření resp.podopatření:

8.Cíl vedlejšího opatření "1" z PRV

1.	10	Různorodost zemědělských aktivit ve směru nezemědělské produkce, rozvoj nezemědělské produkce a podpora zaměstnanosti.
2.	9	Různorodost venkovské ekonomiky.

9.Cíl vedlejšího opatření "2" z PRV

1.

Vymezení Fiche

10.Cíl Fiche

Cílem je zviditelnění, zhodnocení a obnova movitého i nemovitého kulturního, přírodního dědictví našeho venkova a současně zvýšení zájmu o kulturní dědictví regionu Pošembeří. Vytvoření dostatečné a přehledné sítě tras a stezek pro aktivní trávení volného času obyvatel regionu, jako základu pro ekologický příměstský turistický ruch.

11.Popis charakteru Fiche

Na území MAS Regionu Pošembeří se nachází velké množství menších či větších kulturních a přírodních památek, které tvoří celek označovaný jako "kulturní dědictví venkova". Mnohé z těchto památek se nacházejí ve špatném technickém stavu až ve stavu ohrožení. Kvalifikovaný odhad říká, že na území regionu jsou i památky, které nejsou na tzv. seznamu kult. památek, ale ve skutečnosti památkami jsou. Region Pošembeří se nachází "ve stínu Prahy" i vzdálenějších cílů (Kolín, Kutná Hora, Posázaví). V rámci realizace této fiche je prioritou zachovat, podporovat a mapovat místní kulturní a přírodní památky, které dotvářejí kvalitní místní charakter území, a současně podpoří i cestovní ruch. Primárním cílem z dlouhodobého hlediska je uchování, a tedy - ochrana a rozvoj kulturního dědictví venkova pro budoucí generace. Trvalý přínos z realizace vyplývá zejména z doplnění území o chybějící a nezbytné prvky základní infrastruktury CR, tj. hippostezky, pěší či naučné stezky v místních sadech (obdoba vinařských stezek), jejich přípravu, budování, rozšiřování či značení (analýza identifikovala i nedostatek značených turistických tras pro pěší a hlavně cyklotras i cyklostezek, které však nejsou do této fiche zařazeny). V dlouhodobé perspektivě zajišťuje realizace této fiche, resp. projektů v rámci této fiche, základní podmínky pro diverzifikaci ekonomických aktivit na území MAS, podporu ekonomiky a podnikání v navazujících službách (např. ubytování, stravování, půjčovny - viz další fiche). Současně pomáhá generovat pracovní místa na území MAS pro místní občany.

12.Fiche zakládá veřejnou podporu

Ano Ne

13.Uplatnění inovačních přístupů

Inovační přístup je zohledněn zejména v principu partnerství při přípravě i realizaci projektů. Dalším novým prvkem bude předpokládané komunitní projednávání a realizace projektu - celkové propojení obyvatel regionu a společná odpovědnost za stav kulturních a přírodních památek na území MAS. Realizované projekty budou vycházet ze strategických dokumentů MAS a nadřazených územních jednotek (zejména Středočeský kraj).

Princip partnerství a komunitního plánování je na území MAS novým prvkem, který má ambici stát se do budoucna základním prvkem rozvoje celé MAS.

Realizace této a dalších fichí zprostředkuje právě rozvoj partnerství a veřejného projednávání.

Vzniklé trasy / stezky budou propagovány na webových stránkách a registrovány na veřejně přístupných serverech, které se věnují cestovnímu ruchu, a bude tak zajištěna jejich propagace a následné využívání cílovou skupinou. I tento prvek je v rámci regionu MAS inovativní.

14.Specifické vymezení

V rámci realizace podopatření III.1.3 budou podporovány výhradně aktivity záměru "a) pěší trasy, vinařské stezky a hippostezky".

15.Definice příjemce dotace**(Hlavní opatření)**

1.	6	Obce podle zákona č. 128/2000 Sb., o obcích, ve znění pozdějších předpisů.
2.	7	Svazky obcí dle zákona č. 128/2000 Sb., o obcích, ve znění pozdějších předpisů a zákona č. 40/1964 Sb., občanský zákoník, ve znění pozdějších předpisů.
3.	23	Nestátní neziskové organizace podle zákona č. 83/1990 Sb., o sdružování občanů, ve znění pozdějších předpisů (občanská sdružení), zákona č. 248/1995 Sb., o obecně prospěšných společnostech a o změně a doplnění některých zákonů, ve znění pozdějších předpisů (obecně prospěšné společnosti), zákona č. 227/1997 Sb., o nadacích a nadačních fondech a o změně a doplnění některých souvisejících zákonů (zákon o nadacích a nadačních fondech), ve znění pozdějších předpisů (nadace).
4.	36	Zájmová sdružení právnických osob podle §20f a následujících zákona č. 40/1964 Sb., občanský zákoník, ve znění pozdějších předpisů, jsou-li jejich členy obce, svazky obcí
5.	26	Círky a jejich organizace dle zákona č. 3/2002 Sb., o svobodě náboženského vyznání a postavení církví a náboženských společností a o změně některých zákonů (zákon o církvích a náboženských společnostech).
6.		

16.Kritéria přijatelnosti**(Hlavní opatření)**

1.	Projekt je realizován na území působnosti MAS; C.
2.	Projekt musí splňovat účel a rozsah příslušné Fiche a být v souladu s Pravidly IV.1.2.; C.
3.	Žadatel musí splňovat definici příjemce dotace stanovenou v příslušné Fichi ; C.
4.	Projekt je v souladu s příslušnou právní úpravou; C.
5.	Dodržení principu partnerství - v rámci projektu musí být uzavřeno partnerství v rámci přípravy či realizaci či provozu výsledků projektu s nejméně jedním dalším subjektem; C.
6.	Předmětem projektu nesmí být samostatné stravovací zařízení. Stravovací zařízení může být budováno pouze jako součást ubytovacího zařízení a musí být společně s ubytovací kapacitou předmětem jednoho projektu; C.

17.Závazné podmínky pro vedlejší opatření**(Vedlejší opatření "1")**

1.	
----	--

18.Závazné podmínky pro vedlejší opatření**(Vedlejší opatření "2")**

1.	
----	--

19.Další podmínky**(Hlavní opatření)**

1.	Délka realizace projektu je maximálně 24 měsíců, resp. 36 měsíců (není-li v příslušné Fichi stanoveno méně); C.
2.	Příjemce dotace zajistí vykazování údajů potřebných pro monitoring projektu po jeho realizaci po dobu vázanosti projektu na účel; D.
3.	Lhůta vázanosti na projekt je 5 let od data podpisu Dohody; C.

4.	Žadatel nečerpá finanční prostředky na stejné výdaje, pro které je požadována dotace z PRV, z rozpočtových kapitol státního rozpočtu, státních fondů nebo jiných fondů Evropské unie; C.
5.	Žadatel se zavazuje, že požadovaná výše dotace respektuje pravidlo "de minimis" (tzn. celková výše podpory "de minimis" dle nařízení Komise 1998/2006 o použití článků 87 a 88 Smlouvy na podporu "de minimis" poskytnutá jednomu subjektu nesmí v období tří let přesáhnout částku 200 000 EUR.); pravidlo de minimis platí od data podpisu Dohody; C.
6.	V případě, kdy je předmětem preferenčních kritérií tvorba nových pracovních míst, pak období, ve kterém je žadatel povinen dodržovat závazek počtu nově vytvořených pracovních míst, začíná běžet za 6 měsíců od data podání Žádosti o proplacení a běží po dobu lhůty vázanosti projektu na účel. Započítatelná pracovní místa mohou být vytvořena od data podání žádosti o proplacení. Podrobný výklad viz metodika v příloze A společných příloh pro všechna Opatření; C.
7.	V případě žádosti o dotaci na investice do kulturního dědictví venkova doloží žadatel vhodným způsobem skutečnost, že se jedná o kulturní dědictví, tj. prokáže, že se jedná o kulturní památku, památkovou zónu, krajinnou památkovou zónu, kulturní prvek vesnice a krajiny, památku místního významu, historicky a kulturně cenný park, zahradu, alej, skupinu stromů či solitér např. formou stanoviska obecního úřadu obce s rozšířenou působností, stanoviska/posudku příslušného pracoviště Národního památkového ústavu, výpisem z registru kulturních památek, rozhodnutím zastupitelstva obce, odborným posudkem odborně způsobilé osoby (s výjimkou památek UNESCO, národních kulturních památek nebo kulturních památek, již využívaných pro účely služeb cestovního ruchu - ubytování, kongresové využití, muzea); C.
8.	V případě záměru a) studie a programy obnovy, využití a regenerace kulturního dědictví nemůže být žadatelem sám zpracovatel studií, programů, soupisů, map, plán péče a geodetických prací.
9.	V rámci záměru b) obnova a zhodnocování kulturního dědictví venkova bude řešena revitalizace a zhodnocení, případně stavební obnova historických parků, zahrad, alejí a skupin stromů jen jako součást projektu ve vazbě na stavební obnovu památky a to vyjma státem chráněných stromů dle zákona č. 114/1992 Sb., o ochraně přírody a krajiny, ve znění pozdějších předpisů; C.
10.	Pro obce a svazek obcí existuje možnost průběžného financování; tím se rozumí rozdělení realizace projektu na 2 části s tím, že lze poskytnout 1 průběžnou platbu do výše 50% plánovaných způsobilých výdajů, ze kterých je stanovena dotace, a to za předpokladu, že žadatel naplánuje 2 části projektu již při předložení žádosti o dotaci; dodatečné členění projektu na části není možné. Na průběžnou platbu ztrácí nárok obec/svazek obcí, které je během administrace žádosti/projektu ještě před proplacením průběžné platby udělena jakákoliv sankce. Sankcí se rozumí sankce A-C dle bodu 14 Obecných podmínek Pravidel IV.1.2. Při kombinaci s jiným opatřením/podopatřením obce/svazky obcí tuto možnost ztrácí.
11.	Žadatel/příjemce dotace má prokazatelně uspořádány vlastnické/nájemní vztahy k nemovitostem, které souvisejí s realizací projektu. Tuto skutečnost prokazuje žadatel/příjemce dotace v případě kontroly na místě dokladem o vlastnictví nemovitostí, kterých se projekt týká. V případě realizace projektu v pronajatém objektu nebo na pronajatém pozemku navíc ještě nájemní smlouvou na dobu nejméně pět let od podpisu Dohody nebo s výpovědní lhůtou nejméně 5 let. V případě spoluvlastnictví nemovitosti je vyžadován písemný souhlas spoluvlastníků nemovitostí vztahujících se k projektu; (u všech uvedených dokladů originály nebo úředně ověřené kopie); D jinak C.
12.	V případě využití části objektu, který je předmětem projektu, pro jiné účely než jsou cíle a účel opatření / podopatření / záměru, postupuje žadatel podle metodiky v příloze D tohoto Opatření; C.
13.	Projekt je v souladu s rozvojovou strategií MAS, mikroregionu či obce; C.

20. Druh a výše dotace (pro každý typ žadatelů/příjemců dotace)

(Hlavní opatření/vedlejší opatření)

Druh dotace	přímá, nenávratná
Výše dotace	90 %, v případě III.2.2. se podpora řídí pravidlem de minimis
1.	<input checked="" type="checkbox"/> Maximální výše dotace činí 90% způsobilých výdajů, ze kterých je stanovena dotace. Maximální výše dotace dle opatření III.2.2. na jednoho příjemce dotace v rámci tříletých období činí 200 000 EUR za období 2007 - 2013. Podpora je poskytována v režimu de minimis, tzn. v souladu s nařízením Komise (ES) č. 1998/2006 ze dne 15.12.2006 o použití článků 87 a 88 Smlouvy na podporu de minimis, tzn., že celková výše podpory de minimis poskytnutá jednomu subjektu nesmí v kterémkoli tříletém období přesáhnout částku 200 000 EUR (tento limit platí bez ohledu na formu podpory nebo její sledovaný cíl).
2.	<input checked="" type="checkbox"/> Projekty nesmí zakládat veřejnou podporu dle čl. 87 Smlouvy - projekt je realizován ve veřejném zájmu a nepřináší ekonomickou výhodu jeho vlastníku ani jeho provozovateli, nenarušuje soutěž na vnitřním trhu EU a nemá dopad na obchod mezi členskými státy EU. Maximální výše dotace činí 90% způsobilých výdajů, ze kterých je stanovena dotace.

21. Maximální/minimální způsobilé výdaje, ze kterých je stanovena dotace - MAX. 2 000 000,- Kč

(Max. a min. výše způsobilých výdajů, ze kterých je stanovena dotace, na projekt)

MAX	800 000
MIN	50 000

22. Oblasti podpory (typy aktivit)

Podpora zpracování studií obnovy a ochrany kulturních i přírodních památek. Podpora výdajů na vypracování programů regenerace památkově významných území regionu. Podpora pořízení soupisů a map kult. dědictví venkova, včetně geodetických zaměření souvisejících s projektem.

Podpora stavební obnovy, revitalizace, rekonstrukce, modernizace, statického zabezpečení, restaurování a celkového zhodnocení kulturních památek, budov, ploch, památkových zón, kulturních prvků vesnic včetně historických parků, zahrad, alejí, skupinových i solitérních dřevin.

Podpora tvorby pěších a cyklistických tras včetně hiposteze v rámci regionu a instalací směrových cedulí, značek a budování odpočinkových míst podél tras a stezek.

23.Způsobilé výdaje (kód, název)**(Hlavní opatření)**

1.	385	a) výdaje na vypracování studií obnovy a využití kulturního dědictví (např. kulturních památek, vesnických památkových rezervací, vesnických památkových zón, krajinných památkových zón, kultur. prvků vesnic a krajiny, atd. dle Přílohy 9 Pravidel IV.1.1)
2.	386	a) výdaje na vypracování programů regenerace památkově významných území, plánů péče o území
3.	387	a) výdaje na vypracování soupisů a map kulturního dědictví na venkově (např. kulturních památek, vesnických památkových rezervací, vesnických památkových zón, krajinných památkových zón, kultur. prvků vesnic a krajiny atd. dle Přílohy 9 Pravidel IV.1.1)
4.	388	a) výdaje na geodetické a kartografické práce související s projektem
5.	389	a) výdaje na historický průzkum k zajištění potřebných podkladů (např. kulturně-historických podkladů, archivních materiálů a dokumentace, fotodokumentace), souvisejících s realizací projektu
6.	390	výdaje na zpracování projektové dokumentace
7.	391	a) publikační činnost v přímé vazbě na daný projektový záměr
8.	392	b) stavební výdaje na stavební obnovu (rekonstrukce, modernizace, statické zabezpečení, restaurování) a zhodnocení památkových budov, ploch, kulturních objektů a prvků - podrobněji viz Příloha 9 Pravidel IV.1.1.
9.	393	b) výdaje na revitalizaci (včetně případné stavební obnovy) historických parků, zahrad, alejí, skupin stromů i soliterních dřevin (např. zahradnické a sadovnické práce a úpravy, terénní úpravy, atd. dle Přílohy 9 Pravidel IV.1.1.)
10.	394	b) stavební výdaje na stavební obnovu sítí technické infrastruktury v nezbytném rozsahu pro realizaci projektu - podrobněji viz Příloha 9 Pravidel IV.1.1.
11.	395	b) stavební výdaje na novou výstavbu sítí technické infrastruktury v nezbytném rozsahu pro realizaci projektu - podrobněji viz Příloha 9 Pravidel IV.1.1.
12.	396	b) stavební výdaje na zpevnění ploch a pokládka zpevněných povrchů a dlažeb, zejména pro vodu propustných (např. nezbytné přístupové komunikace, chodníky, parkoviště, odstavné plochy)
13.	397	b) výdaje na parkovou úpravu okolí objektů kulturního dědictví (terénní úpravy, ohumusování, zatravnění včetně nákladů na osivo, nákup a výsadba květin a dřevin) v souvislosti s projektem
14.	398	b) výdaje na zpracování posudku statiky budov či objektů v souvislosti s projektem
15.	399	b) výdaje na stavebně-historický průzkum, záchranný archeologický průzkum, na restaurátorské práce související s projektem
16.	400	b) výdaje na zajištění potřebných podkladů souvisejících s realizací projektu a na zhotovení informačních desek poskytujících kulturně-historické údaje o dotovaných historických objektech - podrobněji viz Příloha 9 Pravidel IV.1.1.
17.	401	výdaje na zpracování technické dokumentace
18.	402	c) stavební výdaje na realizaci nových výstavních expozic a muzeí -stavební obnova, případně nová výstavba
19.	403	c) investiční výdaje na zpracování libreta výstavní a/nebo muzejní expozice
20.	404	c) výdaje na zařízení a vybavení nutné pro provoz - výstavní vitríny, panely a montáže, informační tabule, osvětlení, audiovizuální technika, počítačová technika - hardware, software, zabezpečovací zařízení
21.	405	c) stavební výdaje na zpevnění ploch a pokládka zpevněných povrchů a dlažeb, zejména pro vodu propustných (nezbytné přístupové komunikace, chodníky, odstavné plochy, apod.)
22.	406	c) výdaje na parkovou úpravu okolí objektů kulturního dědictví (terénní úpravy, ohumusování, osetí travní směsí včetně nákladů na osivo, nákup a výsadba květin a dřevin)
23.	407	c) stavební výdaje na stavební obnovu sítí technické infrastruktury v nezbytném rozsahu pro realizaci projektu (např. vodovodní a kanalizační přípojky, přípojky elektřiny, plynu, komunikační sítě, rozvody, včetně vytápění a sociálního zařízení)
24.	409	c) výdaje na nákup staveb souvisejících s projektem v ceně do 10 % způsobilých výdajů projektu, ze kterých je stanovena dotace
25.	408	c) stavební výdaje na novou výstavbu sítí technické infrastruktury v nezbytném rozsahu pro realizaci projektu (např. vodovodní a kanalizační přípojky, přípojky elektřiny, plynu, komunikační sítě, rozvody, včetně vytápění a sociálního zařízení)
26.	410	c) výdaje na nákup pozemků souvisejících s projektem v ceně do 10 % způsobilých výdajů projektu, ze kterých je stanovena dotace
27.		

24.Způsobilé výdaje (kód, název)**(Vedlejší opatření "1")**

1.	320	a) Tvorba pěších a lyžařských stezek, hippostezek, vinařských stezek a dalších tematických stezek
2.	321	a) nákup a výsadba doprovodné zeleně související s projektem
3.	322	nákup pozemků v souvislosti s projektem
4.	323	projektová dokumentace
5.	324	technická dokumentace
6.		

25.Způsobilé výdaje (kód, název)**(Vedlejší opatření "2")**

1.		
1.		

26. Preferenční kritéria		
Povinná preferenční kritéria		Bodové hodnocení
1.	1. Vytvoření každého nového trvalého pracovního místa (dle metodiky v příloze 6. Pravidel pro opatření IV.1.2.)	1
2.	2. Uplatňování inovačních přístupů.	1
3.	3. Víceodvětvové navrhování a provádění projektu založené na součinnosti mezi subjekty a projekty z různých odvětví místního hospodářství.	1
4.	4. Zaměření dopadů projektu na mladé lidi do 30 let.	2
5.	5. Zaměření dopadů projektu na ženy.	1
6.	6. Projekty se zkrácenou dobou realizace tzn. méně než 12 měsíců (platí pro výzvy v letech 2007, 2008, 2009).	2
Preferenční kritéria stanovená MAS		Bodové hodnocení
7.	Účast na veřejné prezentaci.	1
8.	Vložení do systému sběru dat - zásobník projektů.	1
9.	Žadatel má zkušenost s projektem obd. charakteru nebo má garanta se zkušeností s projekty/tem obdobného charakteru.	1
10.	Předkládaný projekt má návaznost na projekt již realizovaný či podpořený jinými poskytovateli dotace.	1
11.	Stezka či trasa je napojena na již existující turistické či cyklistické značené stezky a trasy (podopatření III.1.3., záměr a)). Bodové hodnocení :2	2
12.	Realizace projektu, resp. výstupy projektu podporují rozvoj cestovního ruchu.	3
13.	Součástí projektu je informační materiál - např. cedule, leták apod.	1
14.	Zpracovaná analýza potřeb cílových skupin (např. turisté, místní občané a popis dopadu projektu na cílové skupiny, doložená analýza zdůvodňující potřebnost projektu).	2
15.	Popis/formulace záměru - historie vzniku projektového záměru.	5
Postup při shodném počtu bodů		
Vyšší hodnota bodového hodnocení u kritérii 9.,13.,14. Pokud dojde ke shodě, rozhoduje nižší finanční požadavek žadatele.		

27. Povinné přílohy předkládané při podání Žádosti o dotaci		
Níže uvedené povinnosti jsou doplněny označením typu sankce dle ustanovení kapitoly 14 obecné části Pravidel opatření IV.1.2.		
1.	<input checked="" type="checkbox"/>	Jeden výtisk projektu dle závazné osnovy v příloze A tohoto Opatření - originál, plus v elektronické podobě na datovém nosiči CD (ve formátu *.doc, *.pdf)
2.	<input checked="" type="checkbox"/>	Čestné prohlášení pro příslušné hlavní, příp. vedlejší opatření/podopatření dle závazného vzoru v příloze B tohoto Opatření - originál.
3.	<input checked="" type="checkbox"/>	Seznam příloh s uvedením počtu stran jednotlivých příloh.
4.	<input checked="" type="checkbox"/>	Katastrální mapa s vyznačením lokalizace předmětu projektu v odpovídajícím měřítku, ze které budou patrná čísla pozemků, hranice pozemků a měřítko mapy - prostá kopie.
5.	<input checked="" type="checkbox"/>	V případě, že projekt podléhá řízení stavebního úřadu, pak pravomocné a platné stavební povolení nebo ohlášení stavby nebo jiné opatření stavebního úřadu, na jehož základě lze projekt realizovat - originál nebo úředně ověřená kopie, možno vrátit žadateli.
6.	<input checked="" type="checkbox"/>	V případě ohlášení stavby je povinnou přílohou stavebním úřadem ověřená projektová dokumentace připojená k ohlášení stavby - prostá kopie.
7.	<input checked="" type="checkbox"/>	V případě, že pro realizaci projektu není třeba stavební povolení nebo ohlášení stavby nebo jiné opatření stavebního úřadu, pak čestné prohlášení žadatele (viz příloha C společných příloh pro všechna Opatření, doporučuje se toto čestné prohlášení zkontrolovat se stavebním úřadem nebo si vyžádat stanovisko stavebního úřadu, že na daný projekt není dle zákona č. 183/2006 Sb., o územním plánování a stavebním řádu (stavební zákon), ve znění pozdějších předpisů, zapotřebí stavební povolení, ohlášení ani jiné opatření stavebního úřadu) - originál nebo úředně ověřená kopie - možno vrátit žadateli.
8.	<input checked="" type="checkbox"/>	Projektová dokumentace předkládaná k územnímu nebo stavebnímu řízení v případě územního nebo stavebního řízení k předmětu projektu v souladu se zákonem č. 183/2006 Sb., o územním plánování a stavebním řádu (stavební zákon), ve znění pozdějších předpisů a příslušnými prováděcími předpisy - prostá kopie.
9.	<input checked="" type="checkbox"/>	Půdorys stavby / půdorys dispozice technologie v odpovídajícím měřítku - pokud není přílohou projektová dokumentace předkládaná k územnímu nebo stavebnímu řízení nebo k ohlášení - prostá kopie.
10.		V případě nákupu stavby/ pozemku, který bude způsobilým výdajem, znalecký posudek, ne starší 12 měsíců k datu podání Žádosti o dotaci, zároveň však ne starší než 1.1. 2007 - originál nebo úředně ověřená kopie, možno vrátit žadateli
11.		Prostá kopie nebo čestné prohlášení o právním statutu žadatele (např. výpis z obchodního rejstříku nebo jiné osvědčení právního statutu ne starší 3 měsíců od data podání Žádosti o dotaci, které je v souladu s definicí příjemce dotace.
12.		Prostá kopie dohody / dohod o partnerství k realizaci či provozu projektu. Originál se předkládá k nahlédnutí při podání projektu a je k dispozici u žadatele. Překládají se všechny dohody o partnerství k projektu.
13.		Mapa / plánec / schéma, na kterém je vyznačen průběh stezky / trasy a jsou zde vyznačeny i obce, kterými jsou vedeny.
14.		Prostá kopie nebo čestné prohlášení o právním statutu žadatele (např. výpis z obchodního rejstříku nebo jiné osvědčení právního statutu ne starší 3 měsíců od data podání Žádosti o dotaci, které je v souladu s definicí příjemce dotace.

15.	Doklad o oprávnění jednat za žadatele/subjekt (usnesení o volbě starosty, stanovy, usnesení Valné hromady, volebního jednání apod.)
16.	Osnova projektu na předepsaném formuláři MAS.

28. Nepovinné přílohy předkládané při podání Žádosti o dotaci

1.	Fotodokumentace, max 2 A4, max 2MB.
2.	Osnova projektu na předepsaném formuláři.

29. Povinné přílohy předkládané při podpisu Dohody

Níže uvedené povinnosti jsou doplněny označením typu sankce dle ustanovení kapitoly 14 obecné části Pravidel opatření IV.1.2.

1.	Výpis z obchodního rejstříku nebo jiné osvědčení právního statutu, které je v souladu s definicí příjemce dotace a není starší než 3 měsíce k datu podpisu Dohody. V případě obcí a svazků obcí ne starší než 1.1. 2007 - originál nebo úředně ověřená kopie.
2.	Doklad o vedení (popř. zřízení) bankovního účtu ve vlastnictví žadatele, na který bude dotace žadateli poskytnuta - prostá kopie.
3.	Potvrzení finančního úřadu, že žadatel má vypořádány splatné závazky vůči finančním úřadům. Datum tohoto potvrzení nesmí být starší než datum zaregistrování Žádosti o dotaci - prostá kopie.
4.	

30. Povinné přílohy předkládané při Žádosti o proplacení

Níže uvedené povinnosti jsou doplněny označením typu sankce dle ustanovení kapitoly 14 obecné části Pravidel opatření IV.1.2.

1.	<input checked="" type="checkbox"/> Účetní/daňové doklady související s realizací projektu (faktury, paragony) - originál nebo úředně ověřená kopie (možno vrátit příjemci dotace); D.
2.	<input checked="" type="checkbox"/> Doklad o uhrazení závazku dodavateli (např. výpis z bankovního účtu vč. smlouvy o vlastnictví účtu, pokud je úhrada prováděna z jiného účtu, než který je uveden v Dohodě, pokladní doklad, na kterém oprávněná osoba potvrdí příjem hotovosti) - prostá kopie; D.
3.	<input checked="" type="checkbox"/> Položkový rozpočet projektu rozdělený do jednotlivých kategorií dle číselníku způsobilých výdajů. V případě stavebních prací soupis stavebních prací s výkazem výměr a položkový rozpočet správně rozdělený do odpovídajících kódů způsobilých výdajů.; D.
4.	<input checked="" type="checkbox"/> V případě nákupu stavby/pozemku, jako způsobilého výdaje, kupní smlouva, ne starší 12 měsíců k datu podání žádosti, zároveň však ne starší než 1. 1. 2007 - originál nebo úředně ověřená kopie (možno vrátit příjemci dotace); D.
5.	<input checked="" type="checkbox"/> V případě nákupu technologií technickou dokumentaci k výrobku s dokladem o posouzení shody - ES prohlášení o shodě - prostá kopie; C.
6.	<input checked="" type="checkbox"/> Kolaudační souhlas nebo oznámení stavebnímu úřadu o užívání stavby podle zákona č. 183/2006 Sb., o územním plánování a stavebním řádu (stavební zákon), ve znění pozdějších předpisů - originál nebo úředně ověřená kopie (možno vrátit příjemci dotace), nebo čestné prohlášení příjemce, že pro užívání stavby dle daného projektu není v souladu se zákonem č. 183/2006 Sb. zapotřebí kolaudační souhlas ani oznámení zapotřebí - originál; D jinak C.
7.	<input checked="" type="checkbox"/> V případě věcného plnění: - stavební práce - stavební deník, rozpočet podle RTS, a.s., Brno - prostá kopie; D.
8.	<input checked="" type="checkbox"/> Dokumentace k zadávacímu řízení podle Seznamu dokumentace k zadávacímu řízení, který příjemce dotace obdržel při podpisu Dohody. Formuláře jsou zveřejněny na internetových stránkách SZIF; C.
9.	<input checked="" type="checkbox"/> V případě, že příjemce v projektu za účelem bodového zisku deklaroval vytvoření nových pracovních míst a rozhodl se je dokládat podle režimu B (viz metodika v příloze A společných příloh pro všechna Opatření: - v případě podniku do 25 zaměstnanců - Přehled o vyměřovacích základech a pojistném malé organizace (formulář zasílaný ČSSZ), a to za posledních dvanáct uzavřených měsíců před podáním žádosti o proplacení - prostá kopie; C - v případě podniku od 25 zaměstnanců - Přehled o výši pojistného a vyplacených dávkách (formulář zasílaný ČSSZ), a to za posledních dvanáct uzavřených měsíců před podáním žádosti o proplacení - prostá kopie; C - v případě, že příjemce dotace nemůže poskytnout Přehled o vyměřovacích základech a pojistném malé organizace nebo Přehled o výši pojistného a vyplacených dávkách (např. za posledních dvanáct měsíců neměl zaměstnance), pak bude přílohou čestné prohlášení dle závazného vzoru, které žadatel obdrží při podpisu dohody - originál; C.
10.	<input checked="" type="checkbox"/> Soupisky účetních/daňových dokladů ke způsobilým výdajům - originál, formuláře jsou zveřejněny na internetových stránkách SZIF; C.
11.	Zpráva o realizaci projektu (obsahuje zejména popis dosažení cílů projektu, popis výstupů projektu, zhodnocení projektu, problémy s realizací projektu, vazba na harmonogram).

Povinné přílohy předkládané při průběžné Žádosti o proplacení

Níže uvedené povinnosti jsou doplněny označením typu sankce dle ustanovení kapitoly 14 obecné části Pravidel opatření IV.1.2.

1.	<input checked="" type="checkbox"/> Účetní/daňové doklady související s realizací projektu (faktury, paragony) - originál nebo úředně ověřená kopie, (možno vrátit příjemci dotace); D.
2.	<input checked="" type="checkbox"/> Doklad o uhrazení závazku dodavateli (např. výpis z bankovního účtu vč. smlouvy o vlastnictví účtu; pokud je úhrada prováděna z jiného účtu, než který je uvedený v Dohodě, pokladní doklad, na kterém oprávněná osoba potvrdí příjem hotovosti) - prostá kopie; D.
3.	<input checked="" type="checkbox"/> Dokumentace k zadávacímu řízení podle Seznamu dokumentace k zadávacímu řízení, který příjemce dotace obdržel při podpisu Dohody. Formuláře jsou zveřejněny na internetových stránkách SZIF; C.
4.	<input checked="" type="checkbox"/> Soupisky účetních/daňových dokladů ke způsobilým výdajům - originál. Formuláře jsou zveřejněny na internetových stránkách SZIF; C.

5.	<input checked="" type="checkbox"/>	V případě věcného plnění: stavební práce - stavební deník, rozpočet podle katalogu cen stavebních prací RTS, a.s., Brno - prostá kopie; D.
6.		

31. Povinné přílohy předkládané po Žádosti o proplacení

Níže uvedené povinnosti jsou doplněny označením typu sankce dle ustanovení kapitoly 14 obecné části Pravidel opatření IV.1.2.

1.	Doklady k prokázání povinného monitorovacího indikátoru "zvýšení přidané hodnoty podpořeného podniku", tzn. rozvaha (bilance) a výkaz zisku a ztráty za každý účetně uzavřený rok po dobu pěti let od data proplacení dotace. Údaje budou poskytnuty na základě výzvy Ministerstva zemědělství, popřípadě jiného pověřeného subjektu, a to dle metodického pokynu uveřejněného na internetových stránkách Mze; D.
2.	Zpráva o udržení závazných výstupů projektu, předkládá se každý rok k datu ukončení projektu po dobu udržitelnosti projektu

32. Kritéria pro monitoring a hodnocení stanovená MAS

1.	Počet podpořených objektů kulturního dědictví venkova / počet připravených studií (a dalších dokumentů).
2.	Počet vytvořených partnerství v rámci přípravy či realizace či provozování projektu.
3.	Počet zapojených dobrovolníků na projektu
4.	Počet obcí s prospěchem z projektu.
5.	Počet kilometrů vytvořených stezek / tras , vč. určení druhu stezky / trasy.
6.	Počet propojených obcí a míst regionu
7.	Počet zpřístupněných objektů kulturního dědictví pro veřejnost.

Kontaktní údaje příslušné MAS

33. Jméno a příjmení pověřeného zástupce MAS:	Mgr. Miloslav Oliva
34. Adresa sídla MAS:	Hradešín 73, 282 01, Český Brod
35. Telefon (pevná linka, mobil):	321 612 216, 721 210 662
36. Fax:	321 622 267
37. E-mail:	info@posemberi.cz

Datum:	Podpis(y) zástupců MAS:

1.Název MAS

MAS Region Pošembeří

Fiche opatření

(dále jen Fiche)

2.Číslo Fiche	3.Název Fiche
8	CESTY A MÍSTA - propojení regionu

4.Vymezení Fiche

Cíl Fiche: Cílem je podpora rozvoje místního života v rámci příměstského cestovního ruchu a to v souladu s přírodou.

Popis Fiche: K obnoveným drobným movitým, nemovitým a přírodním památkám v krajině povedou nové či obnovené místní polní (popř. lesní) cesty či související aleje. Bude podpořeno mimoprodukční využití opuštěných sadů. Novým prvkem krajiny se mohou stát obnovené či zcela nově postavené rozhledny. Výsledkem bude dostatečná a přehledná síť pěších, lyžařských, hippo či naučných tras a stezek, včetně zpevněných mostků, lávek, povrchů, vyhlídek, odpočinkových míst, úvazišť pro koně a doprovodné zeleně pro aktivní trávení volného času obyvatel regionu jako základu pro ekologický příměstský turistický ruch.

Specifické vymezení Fiche:

- V rámci vedlejšího opatření III.2.2. bude podporován výhradně záměr b) obnova a zhodnocování kulturního dědictví venkova vyjma kódu 980 zpracování studií

Přiřazení Fiche k opatření PRV (číslo, název)**5.Hlavní opatření**

III.1.3.1. Název opatření resp.podopatření: Rozhledny, pěší trasy, vinařské stezky, hippostezky a další tematické stezky

6.Režim podpory a maximální míra pro hlavní opatření

Nezakládající veřejnou podporu

Míra podpory:
90 %

Režim de minimis

Míra podpory:
90 %

Blokovaná výjimka

Míra podpory:
40(50,60) %

Podrobnosti k výběru režimu podpory viz kapitola II. Charakteristika režimů podpory v Metodice pro tvorbu Fichí a specifických podmínkách opatření IV.1.2.

7.Vedlejší opatření "1"

III.2.2. Název opatření resp.podopatření: Ochrana a rozvoj kulturního dědictví venkova

8.Režim podpory a maximální míra pro vedlejší opatření 1

Nezakládající veřejnou podporu

Míra podpory:
90 %

Režim de minimis

Míra podpory:
90 %

Podrobnosti k výběru režimu podpory viz kapitola II. Charakteristika režimů podpory v Metodice pro tvorbu Fichí a specifických podmínkách opatření IV.1.2.

9.Vedlejší opatření "2"

Název opatření resp.podopatření:

10.Režim podpory a maximální míra pro vedlejší opatření 2**11.Definice příjemce dotace****(Hlavní opatření)**

1.	1	Zemědělský podnikatel, tzn. fyzická nebo právnická osoba, který podniká v zemědělské výrobě v souladu se zákonem č. 252/1997 Sb., o zemědělství, ve znění pozdějších předpisů.
2.	6	Obce podle zákona č. 128/2000 Sb., o obcích, ve znění pozdějších předpisů.

3.	7	Svazky obcí dle zákona č. 128/2000 Sb., o obcích, ve znění pozdějších předpisů a zákona č. 40/1964 Sb., občanský zákoník, ve znění pozdějších předpisů.
4.	23	Nestátní neziskové organizace podle zákona č. 83/1990 Sb., o sdružování občanů, ve znění pozdějších předpisů (občanská sdružení), zákona č. 248/1995 Sb., o obecně prospěšných společnostech a o změně a doplnění některých zákonů, ve znění pozdějších předpisů (obecně prospěšné společnosti), zákona č. 227/1997 Sb., o nadacích a nadačních fondech a o změně a doplnění některých souvisejících zákonů (zákon o nadacích a nadačních fondech), ve znění pozdějších předpisů (nadace).
5.	24	Zájmová sdružení právnických osob podle §20f a následujících zákona č. 40/1964 Sb., občanský zákoník, ve znění pozdějších předpisů.
6.	40	Nezemědělské podnikatelské subjekty, které podnikají v oblasti cestovního ruchu.
7.	46	Příspěvkové organizace zřízené obcí

12. Maximální/minimální způsobilé výdaje

(Max. a min. výše způsobilých výdajů na projekt)

MAX	500 000	Kč
MIN	50 000	Kč

13. Způsobilé výdaje (kód, název)

(Hlavní opatření)

1.	949	Tvorba, obnova a rozšíření pěších a lyžařských stezek, hippostezek, vinařských stezek a dalších tematických stezek
2.	950	Nákup a výsadba doprovodné zeleně
3.	951	Rekonstrukce a nová výstavba rozhleden
4.	955	Propagace a marketing
5.	997	Nákup pozemků souvisejících s projektem
6.	998	Projektová dokumentace
7.	999	Technická dokumentace

(Vedlejší opatření "1")

1.	977	Stavební výdaje na stavební obnovu a zhodnocení památkových budov, ploch, kulturních objektů a prvků
2.	978	Výdaje na revitalizaci historických parků, zahrad, alejí, skupin stromů i soliterních dřevin
3.	979	Výdaje na zpracování posudku statiky budov či objektů v souvislosti s projektem
4.	981	Restaurování/obnova movitých předmětů kulturního dědictví venkova
5.	996	Nákup staveb souvisejících s projektem
6.	997	Nákup pozemků souvisejících s projektem
7.	998	Projektová dokumentace
8.	999	Technická dokumentace
9.	976	Publikační činnost a propagace projektu

14. Nezpůsobilé výdaje a limity stanovené MAS

Výdaje v opatření záměru III.2.2. Ochrana a rozvoj kulturního dědictví venkova
a) studie a programy obnovy, využití a regenerace kulturního dědictví venkova a
c) stálé výstavní expozice a muzea a
ze záměru b) obnova a zhodnocování kulturního dědictví venkova jen kód 980

15. Kritéria přijatelnosti

1.	Projekt je realizován na území působnosti MAS (s výjimkou exkurzí a propagačních akcí); C.
2.	Projekt musí splňovat účel a rozsah příslušné Fiche a musí být v souladu s Pravidly IV.1.2.; C.
3.	Žadatel musí splňovat definici příjemce dotace stanovenou v příslušné Fichi ke dni podání Žádosti o dotaci na MAS a po celou dobu vázanosti projektu na účel (není-li u konkrétních opatření/podopatření stanoveno jinak); C.
4.	Projekt je v souladu s příslušnou právní úpravou; C.
5.	Žadatelem nemůže být příjemce dotace opatření IV.1.1., státní podnik, zahraniční fyzická osoba, která nemá trvalé bydliště na území ČR, ani právnická osoba, která nemá sídlo na území ČR; C.

(Hlavní opatření)

1.	
----	--

(Vedlejší opatření "1")

1.	
----	--

(Stanovené MAS)	
1.	Dodržení principu partnerství - v rámci projektu musí být uzavřeno partnerství v rámci přípravy či realizace či provozu výsledků projektu s nejméně jedním dalším subjektem; C.
2.	Pokud projekt v konečném součtu /celku dosáhne méně jak 55 % bodového zisku (100% se počítá od nejvýše hodnoceného projektu v dané výzvě napříč vyhlášenými Fichemi), nebude podpořen. Dojde-li k tomu, že v rámci dané výzvy a vyhlášené Fiche nedosáhne žádný projekt potřebných 55 % bodového zisku, bude finanční alokace pro danou Fichi přesunuta do dalších alokací dané výzvy, nebo bude přesunuta do dalších výzev. Pozn.: Toto kritérium přijatelnosti bude hodnoceno po hodnocení projektu výběrovou komisí.
3.	V jednom kole příjmu žádostí může žadatel podat v rámci jedné Fiche pouze jednu Žádost o dotaci
4.	Jestliže žadatel využije způsobilý výdaj kód 979 Výdaje na zpracování posudku statiky budov či objektů v souvislosti s projektem, musí v rámci realizace projektu dojít k opravě nebo vystavění této budovy či objektu.
5.	Projekt bude předložen osobně statutárním zástupcem nebo pověřenou osobou na flash disku, povinné a nepovinné přílohy žadatel předloží 4x vytištěné
6.	Žadatel si určí minimálně 1/2 monitorovacích indikátorů v oddíle 22. Kritéria pro monitoring a hodnocení stanovená MAS .

16. Další podmínky

1.	Délka realizace projektu je maximálně 24 měsíců, (resp. 36 měsíců v případě leasingu a Podopatření I.1.1.2. a I.1.3.2); není-li v příslušné Fiche stanoveno méně; C.
2.	Příjemce dotace zajistí vykazování údajů potřebných pro monitoring projektu po jeho realizaci po dobu vázanosti projektu na účel; D jinak A.
3.	Lhůta vázanosti projektu na účel je 5 let od podání Žádosti o proplacení; C.
4.	Žadatel/příjemce dotace nečerpá finanční prostředky na stejné způsobilé výdaje, pro které je požadována dotace z PRV, z rozpočtových kapitol státního rozpočtu, z rozpočtových kapitol krajských rozpočtů, státních fondů nebo jiných fondů Evropské unie (projekt realizovaný obcí nebo svazkem obcí může být v případě opatření III.2.1 a III.2.2 dofinancován z rozpočtů územních samosprávných celků, a to do výše rozpočtu projektu, ze které je odečtena výše dotace); C.
5.	V případě, že žadatel/příjemce dotace v projektu za účelem bodového zisku deklaroval vytvoření nových pracovních míst a byly mu uděleny body v rámci povinného preferenčního kritéria, pak období, ve kterém je žadatel povinen dodržovat závazek počtu nově vytvořených pracovních míst, začíná běžet za 6 měsíců od data převedení dotace příjemci dotace a běží po dobu lhůty vázanosti projektu na účel. Žadatel může vytvořit nové pracovní místo kdykoliv po podání Žádosti o dotaci na MAS v průběhu realizace projektu, ale nejpozději do 6 měsíců od data převedení dotace. Podrobný výklad viz příloha 2 Společných příloh Metodiky; C.
6.	Příjemce dotace má prokazatelně uspořádány vlastnické/nájemní vztahy k nemovitostem, které jsou předmětem realizace projektu (u rekonstrukcí a modernizace budov se týká pouze vlastní budovy, nikoliv parcel pod ní). Tuto skutečnost prokazuje příjemce dotace v případě kontroly na místě dokladem o vlastnictví nemovitosti (tj. výpisem z katastru nemovitostí), kterých se projekt týká. V případě realizace projektu v pronajatém objektu nebo na pronajatém pozemku navíc ještě nájemní smlouvou nebo smlouvou o výpůjčce nemovitostí na dobu nejméně pět let od data podání Žádosti o proplacení nebo s výpovědní lhůtou nejméně 5 let od podání Žádosti o proplacení. V případě vypořádání majetkových vztahů formou věcného břemene, doloží žadatel/příjemce dotace smlouvou o zřízení věcného břemene na dobu nejméně 5 let od podání žádosti o proplacení nebo výpis z listu vlastnictví. V případě spoluvlastnictví nemovitosti, která je předmětem realizace projektu, je vyžadován písemný souhlas spoluvlastníků této nemovitosti. V případě budování stezek (opatření II.2.4.2. a III.1.3) a opatření II.2.4.1.b a opatření III.2.2 (v případě drobných např. sakrálních staveb, které nejsou vedeny v katastru nemovitostí) postačuje souhlas vlastníků nemovitostí vztahujících se k projektu s realizací projektu (pokud žadatel není zároveň vlastníkem nemovitosti); D jinak C.
7.	V případě využití části objektu, který je předmětem projektu, pro jiné účely než jsou cíle a účel opatření / podopatření / záměru, postupuje žadatel podle metodiky uvedené v příloze 5 Společných příloh Metodiky; D jinak C.
8.	Podpořené stavby a technologie nesmí být dále pronajímány či provozovány jiným subjektem minimálně po dobu vázanosti projektu na účel. Ve výjimečných případech a po posouzení může SZIF další pronájem či provozování jiným subjektem povolit (netýká se opatření III.2.1. Obnova a rozvoj vesnic, občanské vybavení a služby); C.
9.	Pro veškeré stavební práce platí, že maximálním výdajem, ze kterého je stanovena dotace, pro jednotlivé položky rozpočtu jsou aktuální ceny uvedené v katalogu stavebních prací RTS, a.s., Brno k datu podpisu smlouvy s dodavatelem; K. V případě, že některá/é položka/y rozpočtu tento limit překročí, lze takovou položku/y uznat jako způsobilou v celé výši, pokud dojde k plné kompenzaci snížením u jiné/jiných položek rozpočtu.

(Hlavní opatření)

1.	Stezky a trasy včetně odpočinkových míst a staveb (vyjma rozhleden) na nich musí být veřejně přístupné a jejich užívání nesmí být zpoplatněno; C.
2.	Budovaná stezka/trasa musí vést nadpoloviční většinou své délky mimo lesní pozemky; C.
3.	V případě, že projekt nezakládá veřejnou podporu, mohou být na propagačních materiálech zveřejněny odkazy/reklamy pouze za předpokladu, že subjekty, které v takovém materiálu budou zveřejněny, se budou na vydání materiálu finančně podílet za cenu obvyklou. Způsobilými výdaji budou v tomto případě výdaje na vydání materiálu po odečtení tohoto finančního podílu. Tuto skutečnost příjemce dotace prokáže na vyzvání SZIF kalkulací ceny, příslušnými účetními/daňovými doklady a doklady o uhrazení závazku dodavatelů.

(Vedlejší opatření "1")

1.	Projekty týkající se evidované kulturní památky musí být v souladu s odborným stanoviskem Národního památkového ústavu; C.
2.	Dotace není určena na výdaje do památek UNESCO a národních kulturních památek; C.
3.	V případě restaurování movitých předmětů kulturního dědictví venkova musí být předměty umístěny v budovách zpřístupněných veřejnosti pro kulturní, výchovně vzdělávací nebo náboženské účely; D, jinak C.
4.	V případě pořízení publikací v rámci záměru a) musí být v projektu zdůvodněn náklad tisku a způsob distribuce; D jinak C.
5.	V případě, že jsou na nemovitost v rámci projektu uplatňovány stavební výdaje vyšší než 200 tis. Kč, musí být tato ve vlastnictví žadatele nebo kraje a nebo státu či jimi zřizovaných či založených organizací; C.

(Stanovené MAS)	
1.	Projekt je v souladu s rozvojovou strategií MAS, či obce; C.

17.Preferenční kritéria

Povinná preferenční kritéria		Bodové hodnocení
1.	1. Vytvoření každého nového trvalého pracovního místa dle definice v příloze 2 Metodiky pro tvorbu Fichí a specifických podmínek opatření IV.1.2. preferenčních bodů max 5 x váha 2	10
2.	2. Uplatňování inovačních přístupů. preferenčních bodů max 5 x váha 4	20
3.	3. Víceodvětvové navrhování a provádění projektu založené na součinnosti mezi subjekty a projekty z různých odvětví místního hospodářství. preferenčních bodů max 5 x váha 3	15
4.	4. Zaměření dopadů projektu na mladé lidi do 30 let. preferenčních bodů max 5 x váha 2	10
5.	5. Zaměření dopadů projektu na ženy. preferenčních bodů max 5 x váha 2	10

Preferenční kritéria stanovená MAS		Bodové hodnocení
---	--	-------------------------

6.	Vytvoření každého nového pracovního místa na částečný úvazek preferenčních bodů max 5 x váha 1	5
7.	Projekt ctí genia locci (atmosféru místa) preferenčních bodů max 5 x váha 3	15
8.	V projektu jsou jasně deklarovány a doloženy monitorovací kritéria preferenčních bodů max 5 x váha 3	15
9.	Projekt navazuje na již realizované nebo připravované projekty na území MAS (nezáleží na dotačním programu) preferenčních bodů max 5 x váha 2	10
10.	Vznik partnerství/prohloubení partnerství: Vzniká nové partnerství nebo síťové propojení mimo region, nebo je stávající partnerství rozšířeno/prohloubeno? preferenčních bodů max 5 x váha 3	15
11.	Jakým způsobem je Žadatel schopen zajistit publicitu projektu a publicitu MAS? preferenčních bodů max 5 x váha 2	10
12.	Snížení procenta dotace preferenčních bodů max 5 x váha 4	20
13.	Je zpracovaný projekt provázaný? preferenčních bodů max 5 x váha 2	10
14.	Veřejná prezentace předkládaných projektů preferenčních bodů max 5 x váha 1	5
15.	Vložení projektu do zásobníku projektů MAS preferenčních bodů max 5 x váha 2	10
16.	Zpřístupnění a propojení zajímavostí dané lokality/území, oblasti,regionu preferenčních bodů max 5 x váha 2	10
17.	Aktivní zapojení veřejnosti v rámci projektu preferenčních bodů max 10 x váha 2	20
18.	Rozvoj místního života v souladu s přírodou a atraktivní trávení volného času v přírodě preferenčních bodů max 10 x váha 3	30
19.	Rozvoj spolupráce s místními subjekty v zájmu rozvoje cestovního ruchu preferenčních bodů max 5 x váha 2	10
20.	Vzdělávací a informační aktivity (vč. publikace) v rámci projektu preferenčních bodů max 10 x váha 3	30
21.	Obnova nevyužívaných, opuštěných, neudržovaných míst, lokalit, movitých, nemovitých i přírodních památek v rámci projektu preferenčních bodů max 10 x váha 3	30

Postup při shodném počtu bodů

1.	žadatel žádá na svůj projekt nižší míru požadované dotace, než je maximum
----	---

2. Zadatel podává projekt pouze v jedné Fichí v rámci jedné výzvy
3. Datum a čas podání projektu

18. Povinné přílohy předkládané při podání Žádosti o dotaci

Níže uvedené povinnosti jsou doplněny označením typu sankce dle ustanovení kapitoly 14 obecné části Pravidel opatření IV.1.2.

1. Žádost o dotaci v elektronické podobě.
2. Platný doklad o osobách oprávněných jednat jménem žadatele (např. statut a jednací řád, volba statutárních zástupců apod.) - prostá kopie.
3. V případě nákupu stavby/pozemku zařazeného do způsobilých výdajů znalecký posudek, ne starší než 1.1.2007 - prostá kopie.
4. V případě projektů, jejichž předmětem jsou stavební výdaje nebo dodávka stabilní technologie, katastrální mapa s vyznačením lokalizace předmětu projektu v odpovídajícím měřítku, ze které budou patrná čísla pozemků, hranice pozemků a měřítko mapy - prostá kopie.

(Hlavní opatření)

1. V případě, že projekt (či jednotlivé části projektu) podléhá/jí řízení stavebního úřadu, pak pravomocné a platné stavební povolení nebo Souhlas s provedením ohlášené stavby nebo ohlášení stavby, které bylo předloženo na stavební úřad a čestné prohlášení žadatele, že od ohlášení stavby již uplynulo 40 dní a stavební úřad se nevyjádřil či jiné opatření stavebního úřadu, na jehož základě lze projekt (či jednotlivé části projektu) realizovat - prostá kopie.
2. Stavebním úřadem ověřená projektová dokumentace předkládaná k územnímu nebo stavebnímu řízení v případě územního nebo stavebního řízení k předmětu projektu v souladu se zákonem č. 183/2006 Sb., o územním plánování a stavebním řádu (stavební zákon), ve znění pozdějších předpisů a příslušnými prováděcími předpisy - prostá kopie.
3. V případě ohlášení stavby je povinnou přílohou stavebním úřadem ověřená projektová dokumentace připojená k souhlasu s ohlášením stavby - pokud byla stavebním úřadem vyžadována, popřípadě projektová dokumentace připojená k ohlášení stavby (pokud se stavební úřad nevyjádřil) - prostá kopie.
4. Půdorys stavby/půdorys dispozice technologie v odpovídajícím měřítku (s vyznačením rozměrů) - pokud není přílohou projektová dokumentace předkládaná k územnímu nebo stavebnímu řízení nebo k ohlášení - prostá kopie. Příloha bude požadována pouze v případě, kdy předmětem dotace je rekonstrukce nebo výstavba stavby/budovy nebo pořízení stabilní technologie (nevyžaduje se v případě veřejného rozhlasu, venkovního mobiliáře apod.).
5. Souhlasné stanovisko MŽP dle závazného vzoru (vzor zveřejněn na www.szif.cz, vydává krajské středisko AOPK ČR nebo správa CHKO/NP) - prostá kopie.
6. V případě, že je podpora poskytována na základě obecného nařízení o blokových výjimkách, Prohlášení o zařazení podniku do kategorie malých či středních podniků (vzor ke stažení na www.szif.cz, neplatí pro žadatele, který v Žádosti o dotaci uvedl, že je velký podnik) - originál.

(Vedlejší opatření "1")

1. V případě, že projekt (či jednotlivé části projektu) podléhá/jí řízení stavebního úřadu, pak pravomocné a platné stavební povolení nebo Souhlas s provedením ohlášené stavby nebo ohlášení stavby, které bylo předloženo na stavební úřad a čestné prohlášení žadatele, že od ohlášení stavby již uplynulo 40 dní a stavební úřad se nevyjádřil či jiné opatření stavebního úřadu, na jehož základě lze projekt (či jednotlivé části projektu) realizovat - prostá kopie.
2. Stavebním úřadem ověřená projektová dokumentace předkládaná k územnímu nebo stavebnímu řízení v případě územního nebo stavebního řízení k předmětu projektu v souladu se zákonem č. 183/2006 Sb., o územním plánování a stavebním řádu (stavební zákon), ve znění pozdějších předpisů a příslušnými prováděcími předpisy - prostá kopie.
3. V případě ohlášení stavby je povinnou přílohou stavebním úřadem ověřená projektová dokumentace připojená k souhlasu s ohlášením stavby - pokud byla stavebním úřadem vyžadována, popřípadě projektová dokumentace připojená k ohlášení stavby (pokud se stavební úřad nevyjádřil) - prostá kopie.
4. Půdorys stavby/půdorys dispozice technologie v odpovídajícím měřítku (s vyznačením rozměrů) - pokud není přílohou projektová dokumentace předkládaná k územnímu nebo stavebnímu řízení nebo k ohlášení - prostá kopie. Příloha bude požadována pouze v případě, kdy předmětem dotace je rekonstrukce nebo výstavba stavby/budovy nebo pořízení stabilní technologie (nevyžaduje se v případě veřejného rozhlasu, venkovního mobiliáře apod.).
5. Doklad, že předmětem dotace je kulturní dědictví venkova - výpis z registru kulturních památek (též elektronický), stanovisko/posudek příslušného pracoviště Národního památkového ústavu, stanovisko obecního úřadu obce s rozšířenou působností, rozhodnutí zastupitelstva obce, rady obce - pouze pro záměr b) - prostá kopie.
6. Závazné stanovisko k obnově objektu kulturního dědictví vydané orgánem, který prohlásil předmět dotace za kulturní dědictví stanovisko obecního úřadu obce s rozšířenou působností či stanovisko k projektu vydané obecním úřadem nebo odborný posudek odborně způsobilé osoby - pouze pro záměr b) - prostá kopie. Oba výše uvedené doklady (přílohy č. 5 a 6) musí být vydány stejným orgánem.
7. Dokument, ze kterého bude patrné, co je záměrem žadatele - záměr obnovy, restaurátorský průzkum, restaurátorský záměr, program regenerace památkově chráněných území, plán péče o krajinné památkové zóny - v případě, že na projekt v záměru b) není třeba stavebního řízení - prostá kopie.

(Stanovené MAS)

1. Partnerská smlouva.
2. List vlastnictví nebo výpis z Katastru nemovitostí, nájemní smlouva nebo Smlouva o smlouvě budoucí.
3. Identifikace ekonomického subjektu od ČSÚ, ministerstva kultury, živnostenského úřadu, registru zemědělského podnikatele... , ne starší 3 měsíce k datu podání Žádosti o dotaci (originál Identifikace ekonomického subjektu od ČSÚ, Osvědčení o zápisu do evidence zemědělského podnikatele, Výpis z obchodního rejstříku, Výpis z živnostenského rejstříku,...).
4. Oprávnění k podpisu (stanovy).

19. Nepovinné přílohy předkládané při podání Žádosti o dotaci

1. Zpracovaný projekt dle žadatele včetně dokumentace dokládající tvrzení žadatele musí být v maximálním rozsahu 20 stran A4.

20. Povinné přílohy předkládané při podpisu Dohody

Níže uvedené povinnosti jsou doplněny označením typu sankce dle ustanovení kapitoly 14 obecné části Pravidel opatření IV.1.2.

1.	Potvrzení finančního úřadu, že žadatel má vypořádány splatné závazky vůči finančním úřadům. Datum tohoto potvrzení nesmí být starší než datum zaregistrování Žádosti o dotaci - prostá kopie.
----	---

(Hlavní opatření)

1.	V případě, že je podpora poskytována v režimu de minimis, vyplněné Čestné prohlášení k de minimis (vzor ke stažení na www.szif.cz) - originál.
----	--

(Vedlejší opatření "1")

1.	V případě, že je podpora poskytována v režimu de minimis, vyplněné Čestné prohlášení k de minimis (vzor ke stažení na www.szif.cz) - originál.
----	--

21. Povinné přílohy předkládané při podání Žádosti o proplacení

Níže uvedené povinnosti jsou doplněny označením typu sankce dle ustanovení kapitoly 14 obecné části Pravidel opatření IV.1.2.

1.	Účetní/daňové doklady související s realizací projektu (faktury, paragony) - prostá kopie; D jinak K.
2.	Doklad o uhrazení závazku dodavateli (např. výpis z bankovního účtu vč. smlouvy o zřízení/vedení účtu ve vlastnictví žadatele, pokud je úhrada prováděna z jiného účtu, než na který bude poskytnuta dotace; pokladní doklad, na kterém oprávněná osoba potvrdí příjem hotovosti) - prostá kopie; D jinak K.
3.	Doklad o vedení (popř. zřízení) bankovního účtu ve vlastnictví příjemce, na který bude příjemci poskytnuta dotace - prostá kopie; D jinak C.
4.	Položkový rozpočet projektu rozdělený do jednotlivých kategorií dle číselníku způsobilých výdajů. V případě stavebních prací soupis stavebních prací s výkazem výměr a položkový rozpočet správně rozdělený do odpovídajících kódů způsobilých výdajů; D jinak K.
5.	V případě nákupu stavby/pozemku jako způsobilého výdaje kupní smlouva, ne starší než k 1.1.2007 - prostá kopie; D jinak K.
6.	V případě nákupu strojů nebo technologií (v celkové hodnotě nad 100 000 Kč/kus nebo komplet bez DPH) doklad o posouzení shody - ES prohlášení o shodě - prostá kopie; D jinak K. Technickou dokumentaci k výrobku musí být žadatel schopen předložit k nahlédnutí při kontrole na místě.
7.	V případě, že je předmětem projektu stavba - kolaudační souhlas nebo oznámení stavebnímu úřadu o užívání stavby podle zákona č. 183/2006 Sb., o územním plánování a stavebním řádu (stavební zákon), ve znění pozdějších předpisů - prostá kopie, nebo čestné prohlášení příjemce, že pro užívání stavby dle daného projektu není v souladu se zákonem č. 183/2006 Sb. kolaudační souhlas ani oznámení zapotřebí; originál nebo úředně ověřená kopie (možno vrátit příjemci dotace); D jinak C.
8.	V případě leasingu leasingovou smlouvu vč. splátkového kalendáře a doklady o úhradě splátek - prostá kopie; D jinak K.
9.	V případě věcného plnění: - stavební práce - stavební deník, rozpočet podle katalogu cen stavebních prací RTS, a.s., Brno (jednotlivé položky nepřekročí ceny uvedené v ceníku) - prostá kopie; D jinak K.
10.	Dokumentace k zadávacímu řízení podle Seznamu dokumentace k zadávacímu řízení, který je zveřejněn na internetových stránkách SZIF; D jinak K. V případě mimořádné objemné dokumentace k zadávacímu řízení s velkým počtem nabídek se po dohodě příjemce dotace s RO SZIF připouští provedení kontroly dokumentace na místě u příjemce dotace, a i nadále ponechání nevítezných nabídek v archivu příjemce dotace s tím, že příjemce dotace musí splnit podmínku Pravidel a archivovat dokumentaci ze zadávacího řízení po dobu 10 let.
11.	V případě, že příjemce v projektu za účelem bodového zisku deklaroval vytvoření nových pracovních míst, byly mu uděleny body a rozhodl se je dokládat podle režimu B (viz příloha 2 společných příloh): - Přehled o výši pojistného a vyplacených dávkách (formulář zasílaný ČSSZ), a to za posledních dvanáct uzavřených měsíců před podáním žádosti o proplacení - prostá kopie; D jinak C. - v případě, že příjemce dotace nemůže poskytnout Přehled o výši pojistného a vyplacených dávkách, pak bude přílohou čestné prohlášení dle závazného vzoru. Vzor prohlášení je zveřejněn na internetových stránkách SZIF, na vyžádání příslušný RO SZIF žadateli čestné prohlášení poskytne písemně při podpisu Dohody - originál; D jinak C.
12.	Soupisky účetních/daňových dokladů ke způsobilým výdajům - originál. Formuláře jsou zveřejněny na internetových stránkách SZIF; C.

(Hlavní opatření)

1.	
----	--

(Vedlejší opatření "1")

1.	
----	--

(Stanovené MAS)

1.	Zpráva o realizaci projektu (obsahuje zejména popis dosažení cílů projektu, popis výstupů projektu, zhodnocení projektu, problémy s realizací projektu či vazby na harmonogram).
2.	Zpráva o udržení závazných výstupů projektu, předkládá se každý rok k datu ukončení projektu po dobu udržitelnosti projektu.
3.	Čestné prohlášení o splnění Monitorovacích indikátorů, fotodokumentace v tištěné i el. podobě.

22. Kritéria pro monitoring a hodnocení stanovená MAS

	Monitorovací indikátor	Měrná jednotka
1.	Počet zpřístupněných nových lokalit/projekt	Ks/projekt
2.	Počet aktivit prokazujících zapojení veřejnosti do projektu (v době udržitelnosti)	počet/rok
3.	Počet lidí podílejících se na projektu za rok + složení: % občané obce, % podnikatelé, % z neziskových organizací	počet/rok+ % složení
4.	Počet aktivit podporujících aktivní trávení volného času v přírodě	počet/projekt
5.	Počet aktivit podporujících aktivní trávení volného času v přírodě	počet/rok
6.	počet nově vybudovaných zařízení pro aktivní trávení volného času v přírodě	počet/projekt

7.	Délka nově označené a vytvořené trasy	m/projekt
8.	Počet infotabulí	ks/projekt
9.	Počet vzdělávacích a/nebo informačních aktivit za rok	počet/rok
10.	výměra obnovených památek, míst, lokalit	m2/projekt
11.	Počet obnovených památek, míst nebo lokalit	počet/projekt

ČÍSLO

SPECIFIKACE PARKOVÉHO MOBILIÁŘE

POČET

M3

ODPADKOVÉ KOŠE
TYP: MOBILIARPRO - TRIGA
MATERIÁL: žárově zinkovaná ocel smrk
PROVEDENÍ: pevně kotvené k podkladu
ROZMĚRY: d350 x 780 / 940 mm
OBJEM: 35 l



1

ČÍSLO

SPECIFIKACE PARKOVÉHO MOBILIÁŘE

POČET

M1

PARKOVÉ LAVIČKY
S OPĚRADLEM
TYP: MOBILIARPRO - TRIGA
BEZ OPĚRADLA
TYP: MOBILIARPRO - TRIGABO
MATERIÁL: žárově zinkovaná ocel, smrk
PROVEDENÍ: pevně kotvená k podkladu
ROZMĚRY: 1600 x 678 x 750 mm / 32 kg,



2

H1

POHLED

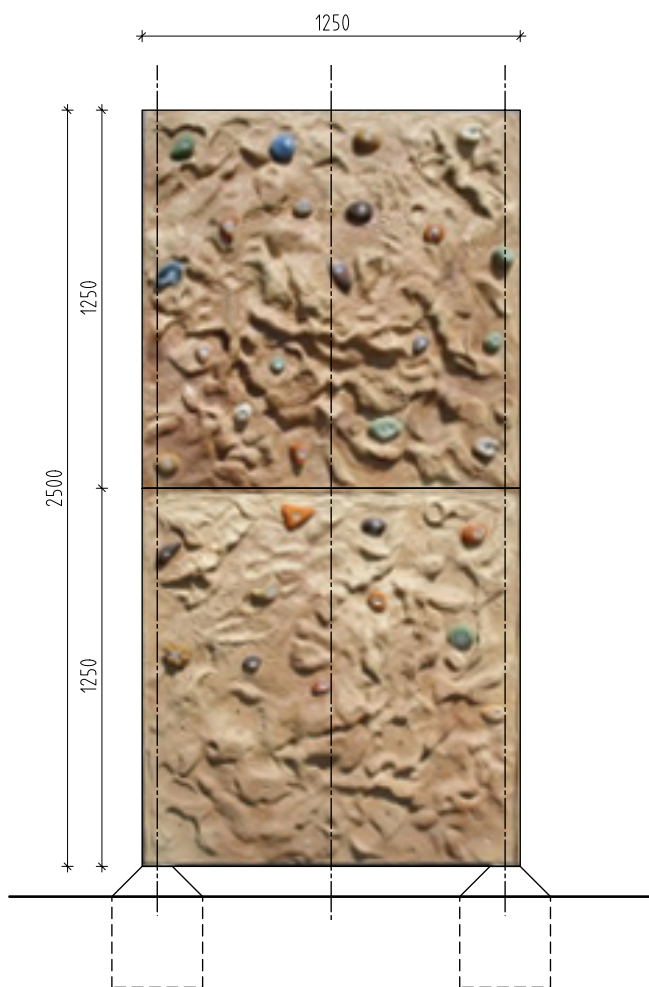

LEZECKÝ PANEL
SPOJENÝ Z 8 DÍLŮ 1250x1250mm
DO ČTVERCE
CELKOVÝ ROZMĚR 1250x1250x2500mm

SOUČÁSTÍ DODÁVKY JE ZÁKLAD,
UKOTVENÍ V TERÉNU
MONTÁŽ
LEZECKÉ CHYTY, 20ks/1 PANEL

PŮDORYS

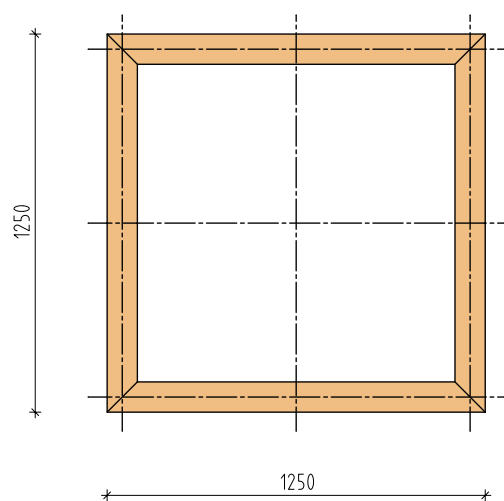

3

ČÍSLO

SPECIFIKACE PARKOVÉHO MOBILIÁŘE

POČET

M2

STOJAN NA KOLA

TYP: MOBILIAR PRO - PROBIKE

zajištění kola s pevným uzamčením rámu. Konstrukce stojanu je navržena tak, aby v něm kolo stálo pevně a stabilně a zároveň nedocházelo k jeho poničení. Vyhovuje většině druhů a velikosti jízdních kol.

MATERIÁL: zároveň zinkovaná ocel

PROVEDENÍ: pevně kotvené k podkladu

POČET STÁNÍ: 4

1

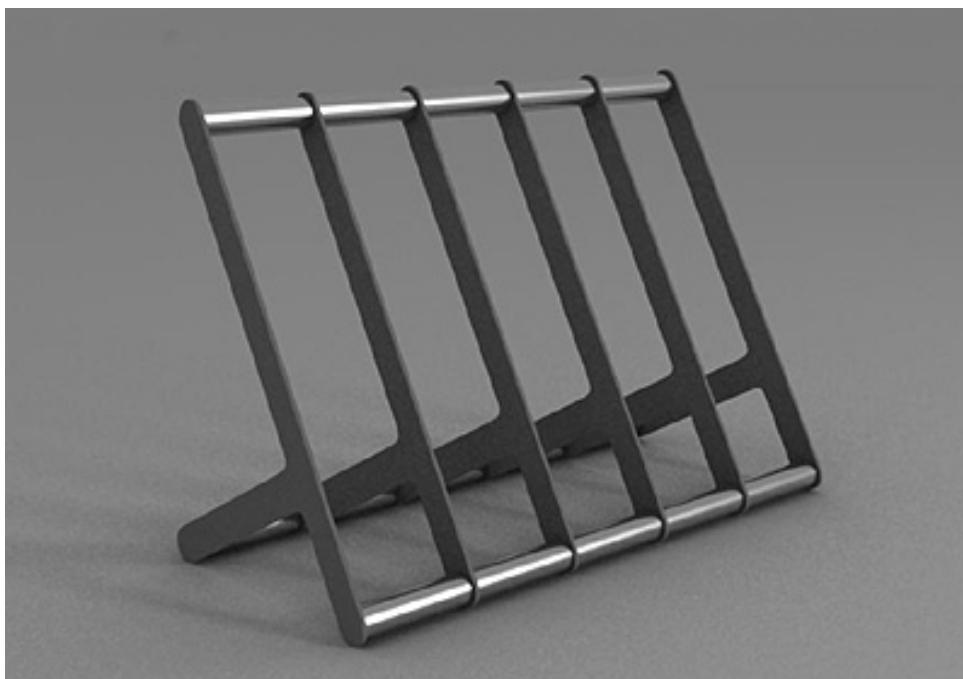

A, B. PRŮVODNÍ A SOUHRNNÁ TECHNICKÁ ZPRÁVA

A.A.1. ZÁKLADNÍ ÚDAJE A DOKLADY O ŽADATELI (STAVEBNÍKOVI)

Jméno Obecní úřad Úvaly
Adresa Pražská 276, Úvaly, 250 82

A.A.2. ÚDAJE A DOKLADY O ZPRACOVATELI DOKUMENTACE

A.A.2.1 ZODPOVĚDNÝ PROJEKTANT, PROJEKTANT ARCHITEKTONICKO-STAVEBNÍHO ŘEŠENÍ

Jméno MR&S architekti, s.r.o.
 Ing.arch. David Strach
 Ing.arch. Dana Strachová
Adresa Ocelářská 344/10, 190 00 Praha 9
Telefon 777 951 255, 774 212 283, 226 220 006

Odpovědný zástupce:

Jméno Ing.arch. David Strach, autorizovaný architekt
Číslo autorizace ČKA 03 372
IČO 49496506
DIČ CZ7506290990
Adresa Na stráni 1660, 250 88 Čelákovice

A.A.3. PŘEDMĚT ŘÍZENÍ

A.A.3.1 ÚDAJE A DOKLADY O NÁZVU STAVBY, JEJÍM OBSAHU A CHARAKTERISTICE

Název stavby Parkové úpravy – sportovní hřiště pro děti 8+
Místo stavby parc. Číslo: 1049/4, 1049/5
Katastrální území Úvaly, 775738

A.H. PŘEDPOKLÁDÁNÁ LHŮTA VÝSTAVBY

Předpokládaný termín dokončení stavby 04/2013

B. SOUHRNNÁ TECHNICKÁ ZPRÁVA DOKUMENTACE ŽÁDOSTI O OHLÁŠENÍ PARKOVÝCH ÚPRAV – DĚTSKÉHO HŘIŠTĚ

B.1. URBANISTICKÉ A ARCHITEKTONICKÉ A STAVEBNĚ-TECHNICKÉ ŘEŠENÍ STAVBY

Pozemky parc. č. 1049/4 a 1049/5 se nachází na jižním kraji města Úvaly, nedaleko komunikace č.12. Pozemek se nachází nedaleko ruiny hradu Skara severním směrem. Kolem tohoto hradu se traduje řada legend a nejasností. Hrad pravděpodobně existoval kolem 14. století, roku 1507 jej vypálil loupežník a nepřítel Pražanů Jiřík Kropidlanský.

Kompozice nově navrženého parku Skara se inspiruje těmito legendami o loupežnících. park sestává ze tří menhiru, které znázorňují zkamenělé loupežníky na útěku z hradu Skara.

POPIS NAVRŽENÝCH ÚPRAV POZEMKU

Tyto menhiry jsou z umělého kamene a slouží k lezení mládeže. Menhiry se nacházejí uprostřed plochy 6x6m vysypané kačírkem. Kolem každého menhiru je terénní val a kmen zbavený kůry a větví, zasazený v kačírku, které slouží odpočinku návštěvníků parku. U cyklostezky je kruh vysypaný kačírkem, kde se nachází dvě lavičky, odpadkový koš a stojan na kole, to vše kotvené k podkladu.

Intervence se omezují na tyto části: tři menhiru - zkamenělí loupežníci a jeden kruh při cyklostezce. Informace k parku Skara jsou taktéž v tomto kruhu. Do zbytku pozemku se nezasahuje. Nedochází k žádnému kácení. Pro vytvoření ploch vysypaných kačírkem bude odstraněn travní porost na vyznačených částech kolem menhirů. Rovinný pozemek bude srovnán, aby vrstva kačírku byla rovnoměrná v celé ploše. Příístup ke zkamenělým loupežníkům bude přes stávající zatravněný porost. Oplocení ani úpravy zeleně nejsou součástí projektu.

1.K) VLIV STAVBY NA OKOLNÍ POZEMKY A STAVBY

Během provádění stavby budou dodržena všechna omezení stanovená stavebním povolením zejména s ohledem na hluk a prašnost.

NAKLÁDÁNÍ S KOMUNÁLNÍM ODPADEM A S ODPADEM ZE STAVBY OBJEKTU

Odpad vzniklý při stavbě bude ukládán do přistavených velkoobjemových kontejnerů. Přednostně bude zajištěno využití odpadů před jejich odstraněním, materiálové využití bude mít přednost před jiným využitím odpadů. Odpady budou předány pouze osobám, které jsou dle zákona o odpadech č.185/2001 Sb. k jejich převzetí oprávněny.

Před uvedením pro provozu budou předloženy doklady o množství a způsobu odstranění odpadů ze stavební činnosti, pokud jejich další využití není možné, a evidence odpadů ze stavby.

3. POŽÁRNÍ BEZPEČNOST

Není řešeno

4. HYGIENA, OCHRANA ZDRAVÍ A ŽIVOTNÍHO PROSTŘEDÍ

Péče o životní prostředí během stavby bude podřízena platným předpisům, zejména s ohledem na hluk a prašnost, dále budou dodržena všechna omezení stanovená stavebním povolením.

Funkční určení objektu a jeho řešení vylučuje zásadní negativní ovlivnění životního prostředí v jeho okolí. Zabudované materiály a technologie vyhoví všem platným zákonným požadavkům, zejména zákonu č.183/ 2006 Sb., zákonu č. 22 /1997 Sb. ve znění novel, nařízení vlády ČR č. 163 / 2002 Sb., kterým se stanoví technické požadavky na vybrané stavební výrobky.

ŘEZ PROFILEM

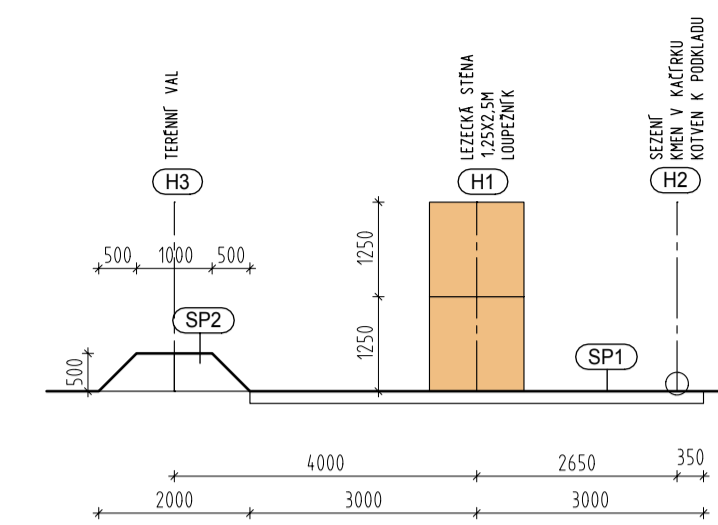

LEGENDA OZNAČENÍ:

- KATASTRÁLNÍ HRANICE
- ZELĚŇ STÁVAJÍCÍ (ZS)
- MĚSTSKÝ MOBILIÁR NOVÝ (M)
- MOBILIÁR HRŠTĚ (H)
- LEZECKÉ STĚNY, 1,25x2,5m, (H1)
- SKLADEBNOST POVRCHŮ (SP)
- LAVIČKY (M1)
- KMENY ZBAVENÉ KŮRY (H2)
- MLAT
- VALOUNOVÉ KAMENIVO-KAČÍREK
- TRAVNATÝ POROST NOVÝ

CELKOVÁ ZPEVNĚNÁ PLOCHA 134 m²

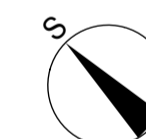

AKCE: PARK SKARA - ÚVALY			
MÍSTO STAVBY: k. ú.: Úvaly u Prahy 775738 parc. číslo: 1049/4, 1049/5			
INVESTOR: město Úvaly Pražská 276, Úvaly, 250 82		MR&S architekti, s.r.o. Ocelářská 344/ 10, Praha 9 t. 226 220 006, 774 212 283, 777 951 255 e. david.strach@mr-s.cz, dana.svobodova@mr-s.cz	
GENERALNÍ PROJEKTANT/ARCHTEKT: MR&S architekti, s.r.o. Ocelářská 344/ 10, Praha 9 t. 226 220 006, 774 212 283, 777 951 255 e. david.strach@mr-s.cz, dana.svobodova@mr-s.cz			ČÍSLO ZAKÁZKY: 029-12
PROJEKTANT PRŮJEKTU: MR&S architekti, s.r.o. Ocelářská 344/ 10, Praha 9 t. 226 220 006, 774 212 283, 777 951 255 e. david.strach@mr-s.cz, dana.svobodova@mr-s.cz		ZODP. PROJEKTANT: Ing. arch. David Strach, ČKA 03 372	
		KRESLIL: Ing. arch. Jan Stáhalala	
		KONTROLOVAL: Ing. arch. David Strach	
ČÁST: ARCHITEKTONICKO-STAVEBNÍ ŘEŠENÍ		STUPEŇ PD: OHLÁŠENÍ	
NÁZEV VÝKRESU: VÝKRES PARTERU NAVRHOVANÝ STAV		MĚŘÍTKO: 1 : 100	ČÍSLO VÝKRESU: F.1.1.2.b1
		DATUM: 11/2012	ČÍSLO PAR.:
		FORMÁT: 8xA4	

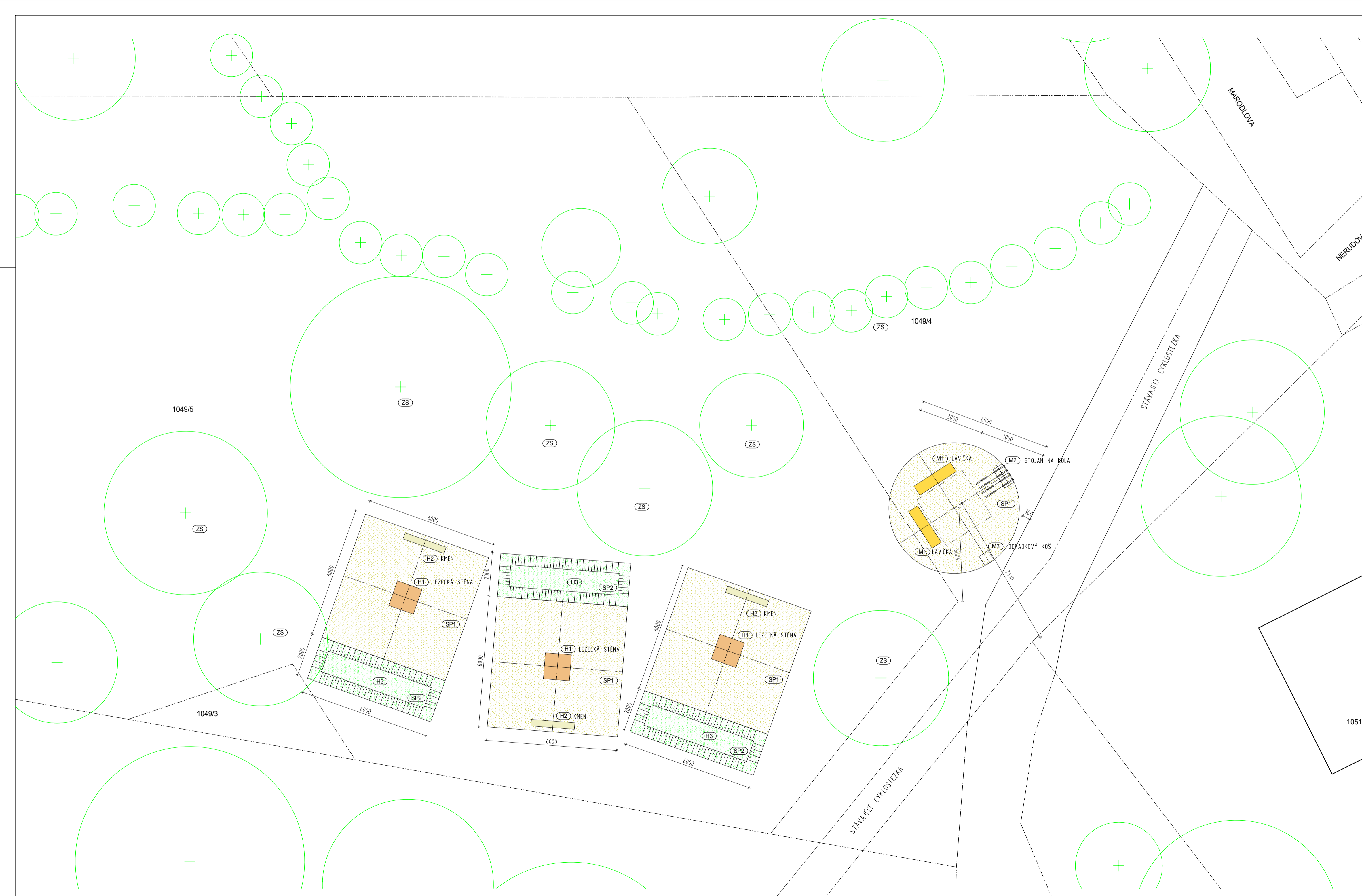



Objekt Smetanova ulice čp.203 - rok 2012

Nájemné za rok 2012 (vypočteno dle nájemného pro předešlé nájemníky - ušlý příjem)	192 432 Kč
Spotřeba plynu 2012 (s vyúčtováním spotřeby za rok 2011)	37 300 Kč
Spotřeba el.energie 2012 (s vyúčtováním spotřeby za rok 2011)	34 086 Kč
Voda	2 232 Kč
výměna vodoměru čp.203	955 Kč
Celkem náklady objektu čp.203, Smetanova ulice, Úvaly	267 005 Kč

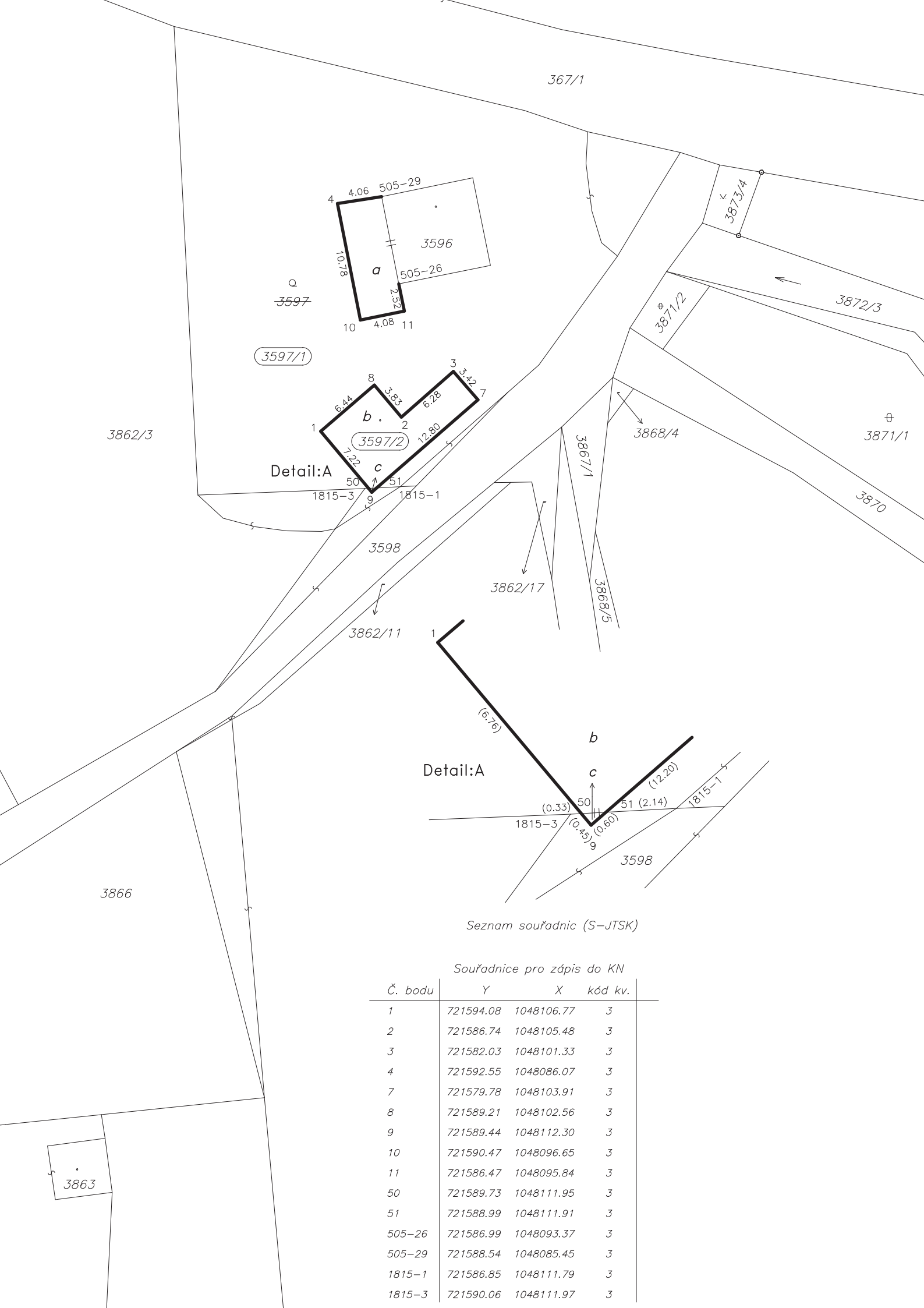

3597/1

3597/2

Detail:A

Detail:A

Seznam souřadnic (S-JTSK)

Souřadnice pro zápis do KN

Č. bodu	Y	X	kód kv.
1	721594.08	1048106.77	3
2	721586.74	1048105.48	3
3	721582.03	1048101.33	3
4	721592.55	1048086.07	3
7	721579.78	1048103.91	3
8	721589.21	1048102.56	3
9	721589.44	1048112.30	3
10	721590.47	1048096.65	3
11	721586.47	1048095.84	3
50	721589.73	1048111.95	3
51	721588.99	1048111.91	3
505-26	721586.99	1048093.37	3
505-29	721588.54	1048085.45	3
1815-1	721586.85	1048111.79	3
1815-3	721590.06	1048111.97	3

3863



Finanční výbor zastupitelstva města Úvaly

Zápis z řádného zasedání finančního výboru č. IV/2012

Termín	:	20. 11. 2012, 17.00
Místo	:	zasedací místnost městského úřadu, nám. Arnošta z Pardubic 95, Úvaly
Rozdělovník	:	členové finančního výboru, starosta města, místostarosta města, tajemník městského úřadu, tajemník finančního výboru, předseda kontrolního výboru
Přítomní členové	:	Petr Borecký, Eva Kiššová, Petr Jankovský, Romana Komínková, Karel Pilný
Omluveni	:	Ludmila Milerová, Petr Kunetka, Helena Váňová, Hana Opálková
Host:	:	Vítězslav Pokorný, předseda RR Života Úval
Tajemník	:	Dana Kyralová

Stav přítomných

V 17.03 byli přítomni 4 členové finančního výboru, v 17.20 příchod pana Pilného, FV je usnášeníschopný, zasedání bylo oficiálně zahájeno.

Zahájení, schválení programu jednání

Předseda finančního výboru pan Petr Borecký přivítal přítomné a současně seznámil členy s programem zasedání FV.

Ověřovatelem dnešního zápisu jednání byla stanovena paní Eva Kiššová.

Program jednání

1.	Zahájení, ověření zápisu ze 30.10.2012
2.	Schválení programu jednání, stanovení ověřovatele zápisu
3.	Projednání stanoviska redakční rady ŽÚ ke kontrolní zprávě FV
4.	Projednání kontrolních zpráv: <ul style="list-style-type: none"> - Kontrola plnění dotace ROP MŠ Úvaly - Kontrola plnění činnosti projektového manažera u dotace vodohospodářské stavby Úvaly – kanalizace - Kontrola dotačního titulu „Hasičská cisterna“ - Zpráva o rekonstrukci objektu č.p. 65 - Kontrola rekonstrukce Vítězslava Nováka - Rekonstrukce hasičské střechy, podlahy a klubovny - Kontrola provozování pečovatelské služby města Úvaly
5.	Zadávací dokumentace – veřejná zakázka o poskytnutí dlouhodobého úvěru na financování rekonstrukce silnic a infrastruktury – usn. VZZM Z-0116/012 z 20.9.2012
6.	Různé, konec zasedání (cca 19.00)

Ad 3) Projednání stanoviska redakční rady Života Úval ke kontrolní zprávě FV

Předseda FV pan Borecký předal slovo panu Pokornému, který uvedl:

- v redakční radě (RR) se zabývali kontrolní zprávou, vznikly určité výhrady k došlým závěrům, numerická fakta však nezpochybnují. RR vycházela z informací od r. 1959 do posledního roku prodeje, kdy nebyla zohledněna tržba.
- *paní Komínková upřesňuje, že kontrola byla provedená za roky 2010 a 2011.* Pan Pokorný uvádí, že hledisko ztrátovosti ovlivňuje inzerce, nebylo zvaženo, že ŽÚ nahrazuje informovanost obyvatel (*paní Komínková uvádí, že toto je ve zprávě uvedeno*) a dále, že zástupci redakční rady hledali úsporné prostředky.
- Do současné doby měl ŽÚ rozsah 32 stran a více. Redakční rada ustanovila nově, že rozsah bude 24 stran, což odpovídá uzavřené smlouvě s tiskárnou. Inzerce je plánovaná na 4 strany.
- dojde ke zkrácení jednotlivých příspěvků textové části ŽÚ
- doručené příspěvky budou vráceny k přepracování
- RR navrhuje snížit velikost a počet fotografií.

Ing. Kiššová upozorňuje na to, že může dojít k rozporu s tiskovým zákonem, kdy periodika mohou mít max. 1/5 inzerátů z počtu stran.

Ing. Jankovský doplňuje o návrhy: omezit příspěvky z MDDM a školních akcí, příspěvky od občanů na max. na 1/2 strany. Současně uvádí, že dle jeho názoru dochází ke zvyšování nákladů na tisk z důvodu navyšování počtu nových obyvatel.

Mgr. Borecký – nelze očekávat, že navýšení počtu inzerce bude zásadně snižovat ztrátovost, je to spíše otázka politického rozhodnutí představitelů města zvažít informovanost občanů za cenu ztrátovosti.

Příchod 17.20 ing. Pilného

Pí Komínková – ve stávající smlouvě nejsou specifikovány vícenáklady, sankční tituly apod.

Mgr. Borecký - doporučuje navrhnout dodatek ke smlouvě (technická příloha), kdy bude řešen tisk, počet stran, gramáž apod., pokud se nemá řešit Život Úval formou výběrového řízení

Usnesení FV 14/2012

Text usnesení		Výsledek hlasování
<p>Zástupci finančního výboru a předseda redakční rady Života Úval nejsou v rozporu s obsahem navrhované kontrolní zprávy o hospodaření Života Úval FV bere na vědomí informaci předsedy redakční rady o navrhovaných změnách o fungování Života Úval pro rok 2013, aby byla zachována informovanost občanů o životě ve městě a zefektivnění vynaložených finančních prostředků. FV a předseda redakční rady se shodli, že je potřeba projednat a upřesnit dodatek ke stávající smlouvě o dílo, zejména v technických a finančních věcech FV je názoru, že vydávání a míra ztrátovosti je otázkou politického rozhodnutí vedení města a zastupitelstva města FV doporučuje upravit vydávání smluvně tak, aby tisk vycházel z co nejefektivnějšího nákladu na tiskový arch</p>		
Pro	5	Usnesení bylo přijato
Proti	0	
Zdržel se	0	

Ad 4) Projednání kontrolních zpráv

- Kontrola rekonstrukce Vítězslava Nováka
- Rekonstrukce hasičské střechy, podlahy a klubovny

K předložené kontrolní zprávě na rekonstrukci komunikace V. Nováka a opravy klubovny, podlahy a střechy v budově hasičů byl vznesen ze strany pana Boreckého dotaz, zda byla též zohledněna cena z výběrového řízení a konečná cena stavby. Vzhledem k tomu, že toto nebylo zahrnuto do kontrolních zpráv, navrhuje pan Borecký do kontrol zapracovávat konečnou finální cenu versus cenu z výběrových řízení, tj. porovnání nabídek, (což je v pravomoci FV), kdy bude patrný rozdíl těchto cen. Následně může být doporučení FV na provedení auditu na ocenění prací uvedených jako vícenáklady.

Pan Borecký dále doporučuje navrhnout osnovu (mechanismus) postupu provádění kontrol i s tím, že dojde ke snížení počtu kontrol za rok, ale budou prováděny včetně kontrol ceny z výběrových řízení versus finální cena.

Usnesení FV 15/2012

Text usnesení		Výsledek hlasování
FV se usnesl, že sjednotí pojetí kontrolních zpráv tak, aby se vždy zabývaly celým vývojem kontrolované akce (zadání a vyhodnocení výběrového řízení, oprávněnosti provedení plateb) a v případě pochybností bude vždy vyžadovat stanovisko kompetentních komisí a výborů města, případně nezávislého auditora a o stanovisko příslušného odboru, do jehož kompetence kontrolovaná akce spadá.		
Pro	5	Usnesení bylo přijato
Proti	0	
Zdržel se	0	

Usnesení FV 16/2012

Text usnesení		Výsledek hlasování
FV se usnesl, že ukládá paní Romaně Komínkové, aby byla předložená kontrolní zpráva dopracována ve smyslu výše uvedeného usnesení č. 15/2012.		
Pro	5	Usnesení bylo přijato
Proti	0	
Zdržel se	0	

- A) Kontrolní zpráva čerpání dotací kanalizace, vodovod – plnění činnosti projektového manažera
- B) Kontrolní zpráva čerpání dotací z ROP – MŠ Úvaly
- C) Kontrola dotačního titulu Hasičská cisterna

Předkládá ing. Váňová (nepřítomna) – zasláno v elektronické podobě

K předloženým kontrolním zprávám a) + b) zaměřeným na dodržování postupu pravidelného hlášení o pokroku projektu strukturám fondu bylo konstatováno, že z hlediska zadání je kontrolní zpráva dostačující. Zpráva o dotačním titulu na hasičskou cisternu je ve stadiu rozpracovanosti, je odloženo na další zasedání FV.

Usnesení FV 17/2012

Text usnesení		Výsledek hlasování
FV bere na vědomí kontrolní zprávu čerpání dotací kanalizace, vodovod – plnění činnosti projektového manažera a kontrolní zprávu čerpání dotací z ROP – MŠ Úvaly.		
Pro	5	Usnesení bylo přijato
Proti	0	
Zdržel se	0	

- Kontrolní zpráva čerpání dotací na dostavbu ZŠ ROP

Ve stadiu rozpracovanosti, odloženo na další zasedání FV

- Kontrolní zpráva náklady na rekonstrukci čp. 65 – předkládá ing. Jankovský

Bude dopracováno ve smyslu usnesení dříve uvedeného.

- Kontrolní zpráva náklady pečovatelskou službu

Předkládají ing. Kiššová a ing. Milerová

Informuje ing. Kiššová, zatím ve stadiu rozpracovanosti, bude přepracováno ve smyslu schválené metodiky dle usnesení FV 15/2012. Upozorňuje na některé již zjištěné skutečnosti, kterými se FV zabýval:

- poměr nákladů a využití masážní polohovací vany zakoupené z dotace Středočeského kraje (pořizovací cena vany cca 300 tis. Kč)
- způsob užívání osobního automobilu Škoda Roomster přiděleného PS
- vyúčtování nákladů za energie firmou ISTA

Kontrolní zpráva bude dopracována, bude předložena na příštím zasedání FV.

Ad 5) Zadávací dokumentace – veřejná zakázka o poskytnutí dlouhodobého úvěru na financování rekonstrukce silnic a infrastruktury – usn. VZZM Z-0116/012 z 20.9.2012

Pan Borecký k předložené zadávací dokumentaci uvádí, že předmětem plnění této veřejné zakázky je poskytnutí dlouhodobého úvěru na profinancování rekonstrukčních prací souvisejících s rekonstrukcí silnic, ulic a infrastruktury ve městě Úvaly do max. výše 120 mil. Kč. Možnost zafixování úrokové sazby pod 2% na 10 let.

Ing. Kiššová se dotazuje na citovaný zákon o veřejných zakázkách a jeho novelu – je uvedeno v platném znění, tudíž je citace správná.

Usnesení FV 18/2012

Text usnesení		Výsledek hlasování
FV bere na vědomí navrženou zadávací dokumentaci : Město Úvaly – Poskytnutí dlouhodobého úvěru na financování rekonstrukce silnic/ulic a infrastruktury a doporučuje ji předložit na VZZM.		
Pro	5	Usnesení bylo přijato
Proti	0	
Zdržel se	0	

Ad 6) Různé

Návrh dalšího řádného zasedání FV je navržen v zasedací místnosti ekonomického odboru na nám. Arnošta z Pardubic čp. 95 dne 22.ledna 2013 od 17.00 hod., případná změna termínu bude sdělena.

Zasedání ukončeno v 19.05 hod.

Zapsala:

.....
Dana Kyralová

.....
Ověřovatel zápisu
Eva Kiššová

.....
Předseda finančního výboru
Petr Borecký

Přílohy:

1. Kontrolní zpráva čerpání dotací kanalizace, vodovod – plnění činnosti projektového manažera
2. Kontrolní zpráva čerpání dotací z ROP – MŠ Úvaly
3. Zadávací dokumentace – úvěr na rekonstrukci ulic a infrastruktury

Příloha č. 1

Kontrolní zpráva čerpání dotací kanalizace, vodovod – plnění činnosti projektového manažera



Finanční výbor zastupitelstva města Úvaly

Zpráva o provedení kontroly

Červenec 2012

Kontrola plnění činností projektového manažera u dotace vodohospodářské stavby Úvaly - kanalizace

Kontrolou pověřen: Ing. Helena váňová
Osoba spolupracující na kontrole: Bednarčíková
Datum: 20.6.2012

1. Úvod

Předložení smluv na dotaci – s fondem OPŽP – smlouvy s dodavatelem díla a smlouvy projektového manažera.
Kontrola předložených monitorovacích zpráv

2. Postup kontroly

Kontrola byla zaměřená na dodržování postupu pravidelného hlášení o pokroku projektu strukturám fondu.

Byly prověřeny tyto doklady:

- Smlouva č. 09047291 o poskytnutí dotace SFŽP OPŽP ze dne 20.10.2011
- Smlouva s VRV na zajištění činnosti projektového manažera ze dne 19.1.2009
- Monitorovací zprávy k projektu dotačního manažera MZ01 – MZ 05

Byly provedeny kontrolní rozhovory s se zainteresovanými pracovníky MěÚ:

Andreou Bednarčíkovou a Ilonou Reicheltovou

3. Závěr

Kontrola zaměřená na podávání pravidelných monitorovacích zpráv se žádostma o platbu probíhá průběžně dle nastaveného harmonogramu. Průběžné kontroly ze strany správce fondu v oblasti kontroly financování potvrzuje průběžně uznávání nákladů způsobem převodu financí na účet města.

Závěrečné doporučení

Vzhledem ke skutečnosti, že povinnost zasílání monitorovacích zpráv městem i po závěrečném vyhodnocení a žádosti o poslední platbu zůstává povinností města je nutno přijmout takové opatření, které kontinuálně zajistí příslušný odbor městského úřadu dle harmonogramu.

Podpis kontrolujícího

Vyjádření a podpis příslušného pracovníka:

Příloha č. 2

Kontrolní zpráva čerpání dotací ROP – MŠ Úvaly



Finanční výbor zastupitelstva města Úvaly

Zpráva o provedení kontroly

Červenec 2012

Kontrola plnění u dotace z ROP - MŠ Úvaly

Kontrolou pověřen: Ing. Helena váňová

Osoba spolupracující na kontrole: Bednarčíková

Datum: 20.7.2012

4. Úvod

Předložení smluv na dotaci – ROP Středočeský kraj – smlouvy s dodavatelem díla a smlouvy projektového manažera.
Kontrola předložených monitorovacích zpráv

5. Postup kontroly

Kontrola byla zaměřená na dodržování postupu pravidelného hlášení o pokroku projektu strukturám fondu.

Byly prověřeny tyto doklady:

- Smlouva č S/0089/RRSC/2010 o poskytnutí dotace Regionální rady regionu soudržnosti Střední Čechy ze dne 19.7.2010
- Smlouva dodavatelská na výstavbu a rekonstrukci MŠ Kollárova ze dne 2.9.2009
- Mandátní Smlouva Ciniburk zajištění činnosti projektového manažera ze dne 17.3.2009
- Monitorovací zprávy k projektu dotačního manažera v rozmezí plnění projektu.

Byly provedeny kontrolní rozhovory s se zainteresovanými pracovníky MěÚ:

Andreou Bednarčíkovou a Ilonou Reicheltovou

6. Závěr

Kontrola zaměřená na podávání pravidelných monitorovacích zpráv se žádosti o platbu probíhá průběžně dle nastaveného harmonogramu. Průběžné kontroly ze strany správce fondu v oblasti kontroly financování potvrzuje průběžně uznávání nákladů způsobem převodu financí na účet města.

Závěrečné doporučení

Vzhledem ke skutečnosti, že povinnost zasílání monitorovacích zpráv městem i po závěrečném vyhodnocení a žádosti o poslední platbu zůstává povinností města je nutno přijmout takové opatření, které kontinuálně zajistí příslušný odbor městského úřadu dle harmonogramu.

Podpis kontrolujícího

Vyjádření a podpis příslušného pracovníka:

Příloha č. 3

Zadávací dokumentace – dlouhodobý úvěr na rekonstrukci ulic a infrastruktury

Město Úvaly
Pražská 276
250 82 Úvaly
IČ: 00240931

ZADÁVACÍ DOKUMENTACE

otevřené řízení podle ustanovení §44 a násl.
zákona č. 137/2006 Sb., o veřejných zakázkách, v platném znění,
pro nadlimitní veřejnou zakázku na služby

**"Město Úvaly – Poskytnutí dlouhodobého úvěru
na financování rekonstrukce silnic/ulic a infrastruktury"**

[BUDE DOPLNĚNO]. listopad 2012

OBSAH ZADÁVACÍ DOKUMENTACE:

1. Identifikační údaje Zadavatele	3
2. Předmět Zakázky	3
3. Místo plnění Zakázky	5
4. Doba plnění Zakázky	5
5. Technické podmínky	5
6. Kvalifikační požadavky	5
7. Způsob zpracování nabídkové ceny, překročení nabídkové ceny	10
8. Platební a obchodní podmínky	11
9. Další požadavky na plnění Zakázky	12
10. Podmínky a požadavky na zpracování nabídky	12
11. Formální požadavky na podání nabídky	14
12. Poskytování dodatečných informací k zadávacím podmínkám	15
13. Podání nabídky a lhůta pro její podání	15
14. Místo a doba otevírání obálek	16
15. Způsob hodnocení nabídek podle hodnotících kritérií	16
16. Mlčenlivost a důvěrné informace	16
17. Výhrady Zadavatele	17
18. Přílohy	17

PŘÍLOHY ZADÁVACÍ DOKUMENTACE:

Příloha 1	- Podklady prokazující bonitu Zadavatele a jeho schopnost splácet úvěr
Příloha 2	- Formulář krycího listu (<i>v elektronické podobě</i>)
Příloha 3	- Čestné prohlášení pro splnění základních kvalifikačních předpokladů (vzor pro právnickou osobu a vzor pro fyzickou osobu) (<i>v elektronické podobě</i>)

1. IDENTIFIKAČNÍ ÚDAJE ZADAVATELE:

Název : **Město Úvaly**
 Sídlo : Pražská 276, 250 82 Úvaly
 IČ : 00240931
 Právní forma : samosprávní územní celek
 Osoby oprávněné jednat jménem zadavatele : MUDr. Jan Šťastný, starosta

(dále jen "Zadavatel").

2. PŘEDMĚT ZAKÁZKY:

2.1 Předmětem plnění veřejné zakázky s názvem "Město Úvaly – Poskytnutí dlouhodobého úvěru na financování rekonstrukce silnic/ulic a infrastruktury " popsané v této zadávací dokumentaci (dále jen „**Zakázka**“) je poskytnutí dlouhodobého úvěru na profinancování rekonstrukčních prací souvisejících s rekonstrukcí silnic, ulic a infrastruktury ve městě Úvaly do maximální výše **120.000.000,- Kč** s předpokládanou možností čerpání v období mezi 1. lednem 2014 a 31. prosincem 2016. Cílem Zakázky je zajištění financování pro rekonstrukci silnic, ulic a infrastruktury ve městě Úvaly.

2.2 Podmínky plnění Zakázky:

2.2.1 Požadavky Zadavatele na čerpání a splácení úvěru:

- (a) Typ úvěru: dlouhodobý úvěr na profinancování nákladů na rekonstrukci silnic, ulic a infrastruktury města Úvaly;
- (b) Výše úvěru: do maximální výše 120.000.000,- Kč;
- (c) Měna úvěru: veškeré platby související s úvěrem (čerpání jistiny úvěru, splácení jistiny úvěru, splácení úroků, atd.) budou probíhat výhradně v Kč, resp. v měně platné na území České republiky. Veškeré cenové údaje banky budou uváděny v Kč, resp. v měně platné na území České republiky;
- (d) Zajištění úvěru: úvěr nebude zajištěn majetkem Zadavatele;
- (e) Struktura (typ) úrokové sazby: úroková sazba bude uchazečem stanovena v procentech ročně jako pohyblivá ve struktuře 1M PRIBOR + pevná přírážka (marže) uchazeče stanovená v % p.a. **Pro potřeby stanovení nabídkové ceny** stanovuje Zadavatel hodnotu 1M PRIBORU stanovenou Českou národní bankou ke dni 28. listopadu 2012;
- (f) Zajištění úrokové sazby: dodavatel se musí zavázat nabídnout Zadavateli k úvěru zajištění úrokové sazby na finančním trhu pro celý úvěr či jeho část, pokud by o toto uchazeče v budoucnu požádal, nesmí ho ale požadovat jako povinný a musí výslovně akceptovat poskytnutí zajištění výše úroků i třetím subjektem;
- (g) Doba čerpání úvěru: čerpání jistiny úvěru se předpokládá od **1. ledna 2014** do **31. prosince 2016**. Pro potřeby vyčíslení celkových úrokových nákladů úvěru Zadavatel uvádí orientační termíny čerpání úvěru:
 - 1. ledna 2014 10.000.000,- Kč
 - 1. dubna 2014 10.000.000,- Kč
 - 1. července 2014 10.000.000,- Kč

- 1. října 2014 10.000.000,- Kč
- 1. ledna 2015 10.000.000,- Kč
- 1. dubna 2015 10.000.000,- Kč
- 1. července 2015 10.000.000,- Kč
- 1. října 2015 10.000.000,- Kč
- 1. ledna 2016 10.000.000,- Kč
- 1. dubna 2016 10.000.000,- Kč
- 1. července 2016 10.000.000,- Kč
- 1. října 2016 10.000.000,- Kč

Skutečné čerpání úvěru bude postupné, ve prospěch bankovního účtu Zadavatele (na základě jeho písemné výzvy). Zadavatel si vyhrazuje právo nevyčerpat celou rezervovanou částku, aniž by si úvěrující banka účtovala jakékoliv poplatky či sankce z nedočerpání úvěru. Celková výše úvěru bude odpovídat výši vyčerpaného úvěru k poslednímu termínu čerpání;

(h) Splácení jistiny úvěru:

- první splátka jistiny se předpokládá v lednu 2017;
- splácení jistiny úvěru formou pravidelných měsíčních splátek vždy k ultimu kalendářního měsíce ve stejné výši zaokrouhleno matematicky na celé koruny s tím, že poslední splátka bude toto zaokrouhlení kompenzovat;
- celková splatnost úvěru je třináct (13) let (1. ledna 2014 – 31. prosince 2026) s tím, že počátek splácení jistiny je odložen o tři (3) roky (první splátka jistiny v lednu 2017);

(i) Úhrada úroků: splácení úroků formou měsíčních splátek vždy k ultimu kalendářního měsíce, počínaje měsícem zahájení čerpání jistiny úvěru, tj. počínaje lednem 2014;

(j) Výpočet úroků: dle konvence ACT/360;

(k) Výpisy: Zadavatel požaduje bezplatné zasílání výpisu v elektronické nebo papírové podobě při každém pohybu na úvěrovém účtu;

(l) Změny dokumentace: Zadavatel požaduje jakékoliv změny týkající se úvěrové dokumentace provádět formou dodatků zcela zdarma po celou dobu splatnosti úvěru;

(m) Odměny a poplatky: Struktura a výše veškerých odměn a poplatků souvisejících s poskytnutím a správou úvěru musí být uvedena jasně a v konkrétní výši a musí být součástí celkové nabídkové ceny uchazeče uvedené na krycím listu nabídky;

(n) Poskytnutí úvěru ze strany uchazeče nebude podmíněno žádnými dalšími obchodními aktivitami (např. převodem platebního styku, apod.) s výjimkou zřízení případného tzv. technického úvěrového účtu. Zda Zadavatel bude přes úvěrující banku realizovat jiné obchodní aktivity je zcela na vůli Zadavatele; a

(o) uchazeč do návrhu úvěrové smlouvy výslovně uvede možnost Zadavatele bez jakýchkoliv sankcí či poplatků zaplatit mimořádnou splátku úvěru kdykoliv v období od 1. ledna 2016 do 30. června 2026, a to vždy k datu přecenění úrokové sazby (1M PRIBORu).

2.2.2 **Další podmínky:**

Zadavatel poskytuje v Příloze 1 této zadávací dokumentace podklady pro prokázání své bonity a schopnosti splácet úvěr.

- 2.3 **Klasifikace předmětu Zakázky (CPV kódy dle Nařízení Evropského parlamentu a Rady (ES) č. 2195/2002, ve znění nařízení Komise č. 213/2008):**

Kód:	Název:
66113000-5	Poskytování úvěrů

- 2.4 V případě rozporů mezi pravidly zadávacího řízení Zakázky (dále jen „Zadávací řízení“) dle podmínek uvedených v této zadávací dokumentaci s kogentními ustanoveními Zákona je rozhodující příslušné kogentní ustanovení Zákona.

3. MÍSTO PLNĚNÍ ZAKÁZKY:

- 3.1 Místem plnění Zakázky je sídlo Zadavatele a/nebo vybraného uchazeče, nedohodnou-li se Zadavatel a vybraný uchazeč jinak.

4. DOBA PLNĚNÍ ZAKÁZKY:

- 4.1 Zadavatel předpokládá čerpání jistiny úvěru v období od 1. ledna 2014 do 31. prosince 2016 s tím, že celková splatnost úvěru bude třináct (13) let (1. ledna 2014 – 31. prosince 2026) a počátek splácení jistiny bude odložen o tři (3) roky (první splátka jistiny 25. ledna 2017);

5. TECHNICKÉ PODMÍNKY:

- 5.1 Technické podmínky Zakázky jsou specifikovány v článku 2. této zadávací dokumentace.

6. KVALIFIKAČNÍ POŽADAVKY:

- 6.1 Rozsah kvalifikace:

6.1.1 Kategorie kvalifikačních kritérií

Předpokladem účasti v tomto Zadávacím řízení je splnění kvalifikace. Dodavatel, který nesplní kvalifikaci v požadovaném rozsahu nebo nesplní povinnost stanovenou v §58 Zákona bude ze Zadávacího řízení Zadavatelem vyloučen. Kvalifikaci splní dodavatel, který prokáže splnění:

- (a) základních kvalifikačních předpokladů podle ustanovení §53 Zákona; a
- (b) profesních kvalifikačních předpokladů podle ustanovení §54 Zákona;

a který předloží čestné prohlášení o své ekonomické a finanční způsobilosti splnit veřejnou zakázku podle ustanovení §50(1)(c) Zákona.

6.1.2 Význam prokázání splnění kvalifikace

Prokázání splnění kvalifikace je předpokladem posouzení a hodnocení nabídky dodavatele v Zadávacím řízení.

6.1.3 Prokázání splnění kvalifikace

6.1.3.1 Stanovení způsobu prokázání kvalifikace

Dodavatelé prokazují splnění kvalifikace doklady stanovenými Zákonem a doklady požadovanými Zadavatelem v této zadávací dokumentaci.

6.1.3.2 Prokázání části kvalifikace subdodavatelem

Pokud není dodavatel schopen prokázat splnění určité části kvalifikace požadované Zadavatelem podle odstavce 6.1.1(b) výše v plném rozsahu, je oprávněn splnění kvalifikace v chybějícím rozsahu prokázat prostřednictvím subdodavatele. Dodavatel je v takovém případě povinen Zadavateli předložit **smlouvu uzavřenou se subdodavatelem**, z níž vyplývá závazek subdodavatele k poskytnutí plnění určeného k plnění Zakázky dodavatelem či k poskytnutí věcí či práv, s nimiž bude dodavatel oprávněn disponovat v rámci plnění Zakázky, a to alespoň v rozsahu, v jakém subdodavatel prokazuje splnění kvalifikace, a dále je dodavatel povinen Zadavateli předložit čestné prohlášení subdodavatele o tom, že není veden v rejstříku osob se zákazem plnění veřejných zakázek a výpis subdodavatele z obchodního rejstříku či výpis z jiné obdobné evidence, pokud je v ní takový subdodavatel zapsán.

6.1.3.3 Prokázání kvalifikace při společné nabídce dodavatelů

Má-li být předmět Zakázky plněn několika dodavateli společně a za tímto účelem podávají či hodlají podat společnou nabídku, je každý z dodavatelů povinen prokázat splnění základních kvalifikačních předpokladů podle odstavce 6.1.1(a) výše a profesního kvalifikačního předpokladu podle §54(a) Zákona v plném rozsahu.

Splnění kvalifikace podle odstavce 6.1.1(b) výše musí prokázat všichni dodavatelé společně. V případě prokazování splnění kvalifikace v chybějícím rozsahu prostřednictvím subdodavatele se odstavec 6.1.3.2 výše použije obdobně.

V případě, že má být předmět Zakázky plněn podle tohoto článku společně několika dodavateli, jsou Zadavateli povinni předložit současně s doklady prokazujícími splnění kvalifikačních předpokladů **smlouvu, ve které je obsažen závazek, že všichni tito dodavatelé budou vůči Zadavateli a třetím osobám z jakýchkoliv právních vztahů vzniklých v souvislosti se Zakázkou zavázání společně a nerozdílně**, a to po celou dobu plnění Zakázky i po dobu trvání jiných závazků vyplývajících ze Zakázky. Požadavek na závazek podle věty první, aby dodavatelé byli zavázání společně a nerozdílně, platí, pokud zvláštní právní předpis nebo Zadavatel nestanoví jinak.

6.1.3.4 Prokázání kvalifikace zahraničním dodavatelem

Nevyplývá-li ze zvláštního právního předpisu jinak, prokazuje zahraniční dodavatel splnění kvalifikace způsobem podle právního řádu platného v zemi jeho sídla, místa podnikání nebo bydliště, a to v rozsahu požadovaném Zákonem a Zadavatelem.

Pokud se podle právního řádu platného v zemi sídla, místa podnikání nebo bydliště zahraničního dodavatele určitý doklad nevydává, je zahraniční dodavatel povinen prokázat splnění takové části kvalifikace čestným prohlášením. Není-li povinnost, jejíž splnění má být v rámci

kvalifikace prokázáno, v zemi sídla, místa podnikání nebo bydliště zahraničního dodavatele stanovena, učiní o této skutečnosti čestné prohlášení.

Doklady prokazující splnění kvalifikace předkládá zahraniční dodavatel v původním jazyce s připojením jejich úředně ověřeného překladu do českého jazyka, pokud Zadavatel v zadávacích podmínkách nebo mezinárodní smlouva, kterou je Česká republika vázána, nestanoví jinak; to platí i v případě, prokazuje-li splnění kvalifikace doklady v jiném než českém jazyce dodavatel se sídlem, místem podnikání nebo místem trvalého pobytu na území České republiky.

6.1.3.5 Prokázání splnění kvalifikace výpisem ze seznamu kvalifikovaných dodavatelů

Dodavatelé zapsaní v seznamu kvalifikovaných dodavatelů (§125 a násl. Zákona) mohou prokázat splnění kvalifikace výpisem ze seznamu kvalifikovaných dodavatelů, pokud k poslednímu dni, ke kterému má být prokázáno splnění kvalifikace, není výpis ze seznamu starší než tři (3) měsíce.

Výpis ze seznamu kvalifikovaných dodavatelů nahrazuje splnění kvalifikace podle odstavce 6.2 této zadávací dokumentace. Dále výpis ze seznamu kvalifikovaných dodavatelů nahrazuje splnění kvalifikace podle odstavce 6.3 níže za předpokladu, že údaje uvedené ve výpisu pokrývají požadavky, které byly stanoveny Zadavatelem na prokázání splnění profesních kvalifikačních předpokladů podle odstavce 6.3 níže.

6.1.3.6 Prokázání splnění kvalifikace certifikátem

Dodavatelé mohou prokázat splnění kvalifikace Zadavateli předložením certifikátu, který byl vydán v rámci systému certifikovaných dodavatelů (§133 Zákona) osobou akreditovanou pro činnost v systému certifikovaných dodavatelů. Předloží-li dodavatel Zadavateli certifikát vydaný v rámci systému certifikovaných dodavatelů, který obsahuje náležitosti stanovené v §139 Zákona ve lhůtě pro prokázání splnění kvalifikace a údaje v certifikátu jsou platné nejméně k poslednímu dni lhůty pro prokázání splnění kvalifikace (odstavec 6.1.4 níže), nahrazuje tento certifikát v rozsahu v něm uvedených údajů prokázání splnění kvalifikace dodavatelem.

Certifikát za shora uvedených podmínek prokazuje, v rozsahu v něm uvedených údajů, splnění kvalifikace uchazečem. Zadavatel k této věci stanoví, že neuzná kvalifikaci za prokázanou, pokud z předloženého certifikátu nebude vyplývat jasný a úplný rozsah splnění kvalifikace stanovené Zadavatelem.

Zadavatel dále stanoví, že pokud z předloženého certifikátu nebude zcela vyplývat úplné splnění všech jednotlivých kvalifikačních předpokladů stanovených Zadavatelem, uchazeč je povinen k certifikátu připojit další listiny, které jednoznačně prokazují, že předpokladem certifikace bylo právě splnění všech jednotlivých kvalifikačních předpokladů stanovených Zadavatelem.

6.1.3.7 Prokázání splnění kvalifikace výpisem ze zahraničního seznamu dodavatelů případně zahraničním certifikátem

Dodavatelé mohou prokázat splnění kvalifikace Zadavateli v souladu s ustanovením §143 a násl. Zákona.

6.1.3.8 Elektronické prokazování kvalifikace

Vzhledem k neexistenci elektronických prostředků podle §149 Zákona na straně Zadavatele, nelze v Zadávacím řízení prokázat splnění kvalifikačních předpokladů pomocí elektronických prostředků podle §149 Zákona.

6.1.4 Doba prokazování splnění kvalifikace

Dodavatel je povinen prokázat splnění kvalifikace ve lhůtě pro podání nabídek.

6.2 **ZÁKLADNÍ KVALIFIKAČNÍ PŘEDPOKLADY**

6.2.1 Splnění základních kvalifikačních předpokladů

Základní kvalifikační předpoklady splňuje dodavatel,

- (a) který nebyl pravomocně odsouzen pro trestný čin spáchaný ve prospěch organizované zločinecké skupiny, trestný čin účasti na organizované zločinecké skupině, legalizace výnosů z trestné činnosti, podílnictví, přijímání úplatku, podplácení, nepřímého úplatkářství, podvodu, úvěrového podvodu, včetně případů, kdy jde o přípravu nebo pokus nebo účastenství na takovém trestném činu, nebo došlo k zahlazení odsouzení za spáchání takového trestného činu; jde-li o právnickou osobu, musí tento předpoklad splňovat jak tato právnická osoba, tak její statutární orgán nebo každý člen statutárního orgánu, a je-li statutárním orgánem dodavatele či členem statutárního orgánu dodavatele právnická osoba, musí tento předpoklad splňovat jak tato právnická osoba, tak její statutární orgán nebo každý člen statutárního orgánu této právnické osoby; podává-li nabídku či žádost o účast zahraniční právnická osoba prostřednictvím své organizační složky, musí předpoklad podle tohoto písmene splňovat vedle uvedených osob rovněž vedoucí této organizační složky; tento základní kvalifikační předpoklad musí dodavatel splňovat jak ve vztahu k území České republiky, tak k zemi svého sídla, místa podnikání či bydliště,
- (b) který nebyl pravomocně odsouzen pro trestný čin, jehož skutková podstata souvisí s předmětem podnikání dodavatele podle zvláštních právních předpisů nebo došlo k zahlazení odsouzení za spáchání takového trestného činu; jde-li o právnickou osobu, musí tuto podmínku splňovat jak tato právnická osoba, tak její statutární orgán nebo každý člen statutárního orgánu, a je-li statutárním orgánem dodavatele či členem statutárního orgánu dodavatele právnická osoba, musí tento předpoklad splňovat jak tato právnická osoba, tak její statutární orgán nebo každý člen statutárního orgánu této právnické osoby; podává-li nabídku či žádost o účast zahraniční právnická osoba prostřednictvím své organizační složky, musí předpoklad podle tohoto písmene splňovat vedle uvedených osob rovněž vedoucí této organizační složky; tento základní kvalifikační předpoklad musí dodavatel splňovat jak ve vztahu k území České republiky, tak k zemi svého sídla, místa podnikání či bydliště,
- (c) který v posledních třech (3) letech nenaplnil skutkovou podstatu jednání nekalé soutěže formou podplácení podle zvláštního právního předpisu,
- (d) vůči jehož majetku neprobíhá nebo v posledních třech (3) letech neproběhlo insolvenční řízení, v němž bylo vydáno rozhodnutí o úpadku nebo insolvenční návrh nebyl zamítnut proto, že majetek nepostačuje k úhradě nákladů insolvenčního řízení, nebo nebyl konkurs zrušen proto, že majetek byl zcela nepostačující nebo zavedena nucená správa podle zvláštních právních předpisů,

- (e) který není v likvidaci,
- (f) který nemá v evidenci daní zachyceny daňové nedoplatky, a to jak v České republice, tak v zemi sídla, místa podnikání či bydliště dodavatele,
- (g) který nemá nedoplatek na pojistném a na penále na veřejné zdravotní pojištění, a to jak v České republice, tak v zemi sídla, místa podnikání či bydliště dodavatele,
- (h) který nemá nedoplatek na pojistném a na penále na sociální zabezpečení a příspěvku na státní politiku zaměstnanosti, a to jak v České republice, tak v zemi sídla, místa podnikání či bydliště dodavatele,
- (i) který nebyl v posledních třech (3) letech pravomocně disciplinárně potrestán či mu nebylo pravomocně uloženo kárné opatření podle zvláštních právních předpisů, je-li podle §54(d) Zákona požadováno prokázání odborné způsobilosti podle zvláštních právních předpisů; pokud dodavatel vykonává tuto činnost prostřednictvím odpovědného zástupce nebo jiné osoby odpovídající za činnost dodavatele, vztahuje se tento předpoklad na tyto osoby,
- (j) který není veden v rejstříku osob se zákazem plnění veřejných zakázek, a
- (k) kterému nebyla v posledních třech (3) letech pravomocně uložena pokuta za umožnění výkonu nelegální práce podle zvláštního právního předpisu.

6.2.2 Způsob prokázání základních kvalifikačních předpokladů

Dodavatel prokazuje splnění základních kvalifikačních předpokladů následujícím způsobem:

- (a) k prokázání kvalifikačních předpokladů podle odstavců 6.2.1(a) a (b) výše (§53(1)(a) a (b) Zákona) doloží uchazeč **výpis z evidence Rejstříku trestů**. V případě právnické osoby, musí tento předpoklad splňovat jak právnická osoba, tak její statutární orgán nebo každý člen statutárního orgánu, a je-li statutárním orgánem uchazeče či členem statutárního orgánu uchazeče právnická osoba, musí tento předpoklad splňovat statutární orgán nebo každý člen statutárního orgánu této právnické osoby; podává-li nabídku či žádost o účast zahraniční právnická osoba prostřednictvím své organizační složky, musí tento předpoklad splňovat vedle uvedených osob také vedoucí této organizační složky; tento základní kvalifikační předpoklad musí uchazeč splňovat jak ve vztahu k území České republiky, tak k zemi svého sídla, místa podnikání či bydliště,
- (b) k prokázání kvalifikačních předpokladů podle odstavců 6.2.1(c), (d), (e), (g), (i), (j) a (k) výše (§53(1)(c), (d), (e), (g), (i), (j) a (k) Zákona) doloží uchazeč **čestné prohlášení**, které musí být podepsané osobou oprávněnou jednat jménem uchazeče. Vzor čestného prohlášení tvoří Přílohu 4 této zadávací dokumentace;
- (c) k prokázání kvalifikačního předpokladu podle odstavce 6.2.1(f) výše (§53(1)(f) Zákona) doloží uchazeč **potvrzení příslušného finančního úřadu** a ve vztahu **ke spotřební dani čestné prohlášení**, které musí být podepsané osobou oprávněnou jednat jménem uchazeče; a
- (d) k prokázání kvalifikačního předpokladu podle odstavce 6.2.1(h) výše (§53(1)(h) Zákona) doloží uchazeč **potvrzení příslušného orgánu či instituce**.

Dodavatel prokáže splnění základních kvalifikačních předpokladů také jiným způsobem, který připouští Zákon (jak jsou tyto způsoby popsány v odstavci 6.1.3 výše).

6.3 PROFESNÍ KVALIFIKAČNÍ PŘEDPOKLADY

6.3.1. Splnění profesních kvalifikačních předpokladů

Splnění profesních kvalifikačních předpokladů prokáže dodavatel, který předloží níže uvedené:

- (a) **výpis z obchodního rejstříku**, pokud je v něm zapsán, či **výpis z jiné obdobné evidence**, pokud je v ní zapsán (dle ustanovení §54(a) Zákona);
- (b) **doklad o oprávnění k podnikání** podle zvláštních právních předpisů v rozsahu odpovídajícím předmětu Zakázky, zejména doklad prokazující příslušné živnostenské oprávnění či licenci dle předmětu plnění Zakázky (dle ustanovení §54(a) Zákona), kdy oprávnění musí pokrývat celý předmět Zakázky (uchazeč předloží bankovní licenci udělenou Českou národní bankou dle zákona č. 21/1992 Sb., zákon o bankách, v platném znění, nebo obdobné povolení/licence (povolení působit jako banka) na území členských států Evropské unie dle §5(a) zákona č. 21/1992 Sb., zákon o bankách, v platném znění).

Dodavatel prokáže splnění profesních kvalifikačních předpokladů také **jiným způsobem**, který připouští Zákon (jak jsou tyto způsoby popsány v odstavci 6.1.3 výše).

6.4 EKONOMICKÁ A FINANČNÍ ZPŮSOBILOST DODAVATELE

Dodavatel předloží Zadavateli **čestné prohlášení** o své ekonomické a finanční způsobilosti splnit Zakázku, kteréžto čestné prohlášení musí být podepsané osobou/osobami oprávněnou/oprávněnými jednat jménem uchazeče.

6.5 PRAVOST, STÁŘÍ DOKLADŮ A POČÍTÁNÍ LHŮT

Dodavatel předloží veškeré doklady prokazující splnění kvalifikace v Zadávacím řízení v **prosté kopii**. **Doklady prokazující splnění základních kvalifikačních předpokladů a výpis z obchodního rejstříku** nesmějí být k poslednímu dni, ke kterému má být prokázáno splnění kvalifikace, starší **devadesáti (90) kalendářních dnů**.

Zadavatel je oprávněn požadovat, aby příslušný vybraný dodavatel před uzavřením smlouvy předložil originály nebo ověřené kopie dokladů prokazujících splnění kvalifikace.

6.6 ZMĚNY V KVALIFIKACI

Dojde-li do doby rozhodnutí o výběru nejvhodnější nabídky k jakékoliv změně v kvalifikaci dodavatele, která by jinak znamenala nesplnění kvalifikace podle odstavce 6.8 níže, je dodavatel povinen nejpozději do sedmi (7) dnů tuto skutečnost Zadavateli písemně oznámit a současně Zadavateli předložit potřebné dokumenty prokazující splnění kvalifikace v plném rozsahu. Povinnost podle předcházející věty se vztahuje obdobně na uchazeče, se kterým je v souladu s rozhodnutím Zadavatele podle §81 Zákona možné uzavřít smlouvu, a to až do doby uzavření smlouvy. V takovém případě musí uchazeč, s nímž Zadavatel uzavírá smlouvu, předložit potřebné dokumenty prokazující splnění kvalifikace v plném rozsahu nejpozději při uzavření smlouvy.

6.7 POSOUZENÍ KVALIFIKACE

Zadavatel může požadovat po dodavateli, aby písemně objasnil předložené informace či

doklady nebo předložil další dodatečné informace či doklady prokazující splnění kvalifikace, s výjimkou případů, kdy splnění příslušné části kvalifikace nebylo dodavatelem prokázáno vůbec. Dodavatel je povinen splnit tuto povinnost v přiměřené lhůtě stanovené Zadavatelem.

6.8 NESPLNĚNÍ KVALIFIKACE

Dodavatel, který nesplní kvalifikaci v požadovaném rozsahu nebo nesplní povinnost stanovenou v odstavci 6.7 výše a §58 Zákona, musí být Zadavatelem vyloučen z účasti v zadávacím řízení. Zadavatel bezodkladně písemně oznámí dodavateli své rozhodnutí o jeho vyloučení z účasti v Zadávacím řízení s uvedením důvodu.

7. ZPŮSOB ZPRACOVÁNÍ NABÍDKOVÉ CENY, PŘEKROČENÍ NABÍDKOVÉ CENY:

7.1 Struktura nabídkové ceny:

Nabídková cena musí být v nabídce uvedena následujícím způsobem:

- (a) nabídková cena v Kč bez DPH,
- (b) výše DPH (v % a v Kč), a
- (c) nabídková cena v Kč včetně DPH.

Zadavatel doporučuje, aby nabídková cena ve shora uvedeném členění byla uvedena nejen v návrhu smlouvy ale i v tzv. krycím listu, jehož vzor tvoří Přílohu 2 této zadávací dokumentace. Nabídková cena musí zahrnovat všechny případné související poplatky/platby.

Nabídková cena bude cenou konečnou a nejvýše přípustnou (s výjimkou jak je stanoveno v odstavci 7.3 níže), bude platná po celou dobu účinnosti úvěrové smlouvy a bude zahrnovat veškeré náklady vzniklé uchazeči v souvislosti s plněním Zakázky zahrnující zejména, nikoliv však výlučně, veškeré úroky, poplatky, provize, odměny, rizika, zisk, finanční vlivy, související služby. Výši nabídkové ceny je možné překročit pouze za podmínek stanovených touto zadávací dokumentací.

7.2 Doložení výpočtu nabídkové ceny:

V rámci stanovení nabídkové ceny bude uchazečem doložena podrobná kalkulace nabídkové ceny, tj. přehledně a přesně vyčísleny celkové úrokové náklady od prvního data čerpání jistiny úvěru po poslední splátku jistiny úvěru dle uvedeného orientačního plánu čerpání jistiny úvěru a splácení jistiny úvěru, a dále přehledně a přesně vyčíslené celkové náklady veškerých poplatků souvisejících s poskytnutím a správou úvěru od prvního data čerpání jistiny úvěru po poslední splátku jistiny úvěru dle uvedeného orientačního plánu čerpání jistiny úvěru a splácení jistiny úvěru.

7.3 Překročení nabídkové ceny:

Nabídkovou cenu nelze po podání nabídky z jakýchkoliv důvodů měnit, s tím, že přípustným překročením nabídkové ceny je překročení související se změnou:

- (a) zákonné sazby DPH;
- (b) výše pohyblivé úrokové sazby v důsledku změny výchozí hodnoty (M-IBOR) užitě pro účely kalkulace nabídkové ceny; a/nebo
- (c) předpokládaných termínů čerpání a splácení úvěru uvedených v článku 2. této zadávací dokumentace pro účely výpočtu nabídkové ceny.

8. PLATEBNÍ A OBCHODNÍ PODMÍNKY:

- 8.1 Uchazeč je povinen v nabídce předložit všeobecné obchodní podmínky a/nebo úvěrové podmínky a/nebo jakékoliv další podmínky vztahující se na plnění Zakázky, pokud na ně uchazeč ve své nabídce odkazuje. Takové podmínky však nesmí být v rozporu s podmínkami Zadavatele stanovenými touto zadávací dokumentací, popřípadě taková ustanovení, která jsou v rozporu s podmínkami Zadavatel, musí být v návrhu úvěrové smlouvy výslovně vyloučena.
- 8.2 Do návrhu úvěrové smlouvy je uchazeč dále povinen zpracovat zejména následující:
- (a) výši poskytnutého úvěru, lhůtu a způsob čerpání úvěru, splácení jistiny a úroků, veškeré poplatky související s plněním úvěrové smlouvy;
 - (b) za případné nedočerpání či nečerpání úvěru nesmí být stanoveny žádné sankční poplatky;
 - (c) úvěrová smlouva musí umožnit mimořádné splátky a předčasné splacení úvěru bez sankcí nebo úhrady ušlých sjednaných úroků;
 - (d) dodavatel je osobou povinou spolupůsobit při výkonu finanční kontroly dle §2(e) zákona č. 320/2001 Sb., o finanční kontrole ve veřejné správě, ve znění pozdějších předpisů;
 - (e) změnit nebo doplnit úvěrovou smlouvu mohou smluvní strany pouze formou písemných dodatků, které budou vzestupně číslovány, výslovně prohlášeny za dodatek úvěrové smlouvy a podepsány oprávněnými osobami smluvních stran;
 - (f) uchazeč není oprávněn bez souhlasu Zadavatele postoupit svá práva a povinnosti plynoucí z úvěrové smlouvy třetí osobě;
 - (g) uchazeč se zavazuje v souladu s § 147a(4) Zákona, že Zadavateli předloží seznam subdodavatelů podílejících se na plnění předmětu úvěrové smlouvy, ve kterém uvede subdodavatele, jimž za plnění subdodávky uhradil více než 10 % z části ceny Zakázky uhrazené Zadavatelem v jednu kalendářním roce, a to nejpozději do 28. února následujícího kalendářního roku. Současně platí, že má-li subdodavatel formu akciové společnosti, je přílohou takového seznamu subdodavatelů i seznam vlastníků akcií, jejichž souhrnná jmenovitá hodnota přesahuje 10 % základního kapitálu, vyhotovený ve lhůtě devadesáti (90) dnů před dnem předložení seznamu subdodavatelů;
 - (h) návrh úvěrové smlouvy bude obsahovat konkrétní specifikaci podstatných porušení smlouvy a příslušná opatření, které může banka uplatnit. V případě porušení ostatních povinností (nepeněžitého charakteru) banka stanoví lhůtu k nápravě, v případě nesplnění se porušení může stát podstatným a banka bude moci uplatnit příslušné opatření;
 - (i) lhůta pro oznámení o předčasném splacení úvěru Zadavatelem nesmí být delší než třicet (30) kalendářních dnů před uvažovaným předčasným splacením.
- 8.3 Platby budou probíhat výhradně v české měně (Kč) a rovněž veškeré cenové údaje budou v této měně.
- 8.4 V souladu s odstavcem 7.3 výše Zadavatel nepřipouští překročení nabídkové ceny vyjma změny sazby DPH.
- 8.5 Veškeré obchodní a platební podmínky stanovené Zadavatelem v této zadávací dokumentaci jsou stanoveny jako minimální a uchazeči tak mohou nabídnout Zadavateli podmínky výhodnější.

9. DALŠÍ POŽADAVKY NA PLNĚNÍ ZAKÁZKY:

- 9.1 Uchazeč je povinen ve své nabídce specifikovat části Zakázky, které má v úmyslu zadat jednomu či více subdodavatelům a je povinen uvést identifikační údaje všech těchto subdodavatelů a tyto části věcně i finančně specifikovat včetně uvedení % podílu plnění jednotlivými subdodavateli. Současně uchazeč ve své nabídce předloží smlouvu uzavřenou s každým subdodavatelem nebo prohlášení každého subdodavatele o budoucí spolupráci podepsané osobou/osobami oprávněnou/ oprávněnými jednat jménem či za subdodavatele. V takové smlouvě se subdodavatelem či prohlášení subdodavatele o budoucí spolupráci se každý takový subdodavatel zaváže, že v případě zadání veřejné zakázky uchazeči bude akceptovat závazek podílet se na plnění této veřejné zakázky ve stanoveném rozsahu a dále uvede svoji připravenost podílet se na plnění veřejné zakázky jako subdodavatel uchazeče.
- 9.3 Pokud uchazeč nemá v úmyslu zadat určitou část veřejné zakázky jiné osobě (subdodavatel), doloží ve své nabídce písemné prohlášení, ve kterém tuto skutečnost uvede. Takové prohlášení musí být podepsané osobou/osobami oprávněnou/oprávněnými jednat jménem či za uchazeče.

10. **PODMÍNKY A POŽADAVKY NA ZPRACOVÁNÍ NABÍDKY:**

Aniž by tím byly vyloučeny jakékoliv další důvody uvedené v příslušných ustanoveních Zákona, **nebude-li nabídka uchazeče splňovat jakýkoliv z požadavků Zadavatele výslovně uvedený v této zadávací dokumentaci** (kromě požadavků na formální zpracování nabídky), bude taková nabídka z důvodu nesplnění jakéhokoliv takového požadavku Zadavatele **vyřazena** v souladu s ustanoveními §71 a §76 Zákona.

10.1 Obsah a členění nabídky:

Nabídka bude Zadavateli předložena v této struktuře (obsahu a členění):

- 10.1.1 **Identifikační údaje uchazeče**
- 10.1.2 **Nabídková cena**
- 10.1.3 **Doklady prokazující splnění kvalifikace uvedené v bodu 6. této zadávací dokumentace**
- 10.1.4 **Návrh úvěrové smlouvy**
- 10.1.5 **Rozpis nabídkové ceny**
- 10.1.6 **Dokumenty v souladu s §68(3) Zákona**
- 10.1.7 **Ostatní listiny přikládané k nabídce dle volby uchazeče a požadavků vyplývajících z této zadávací dokumentace.**

Shora uvedené jednotlivé části nabídky budou v nabídce **zřetelně odděleny** (např. barevnými oddělovacími listy) a také jednotlivé doklady prokazující splnění kvalifikace uvedené v bodu 6. této zadávací dokumentace budou zřetelně odděleny.

Ad 10.1.1 Identifikační údaje uchazeče:

Identifikačními údaji uchazeče se rozumí:

- obchodní firma či název,
- sídlo,
- právní forma, a
- identifikační číslo (bylo-li přiděleno);

Ad 10.1.2 Nabídková cena:

Nabídkovou cenou se rozumí nabídková cena stanovená uchazečem v souladu s podmínkami stanovenými v bodu 7. této zadávací dokumentace.

Uchazečům je doporučeno pro účely uvedení **identifikačních údajů** a **nabídkové ceny** použít **krycí list**, jehož vzor tvoří Přílohu 2 této zadávací dokumentace.

V případě, že uchazeč použije pro vypracování nabídky krycí list podle Vzoru krycího listu uvedeného v Příloze 2 této zadávací dokumentace, musí být krycí list řádně vyplněn, datován a podepsán uchazečem (s tím, že pokud je uchazečem právnická osoba, bude krycí list podepsán osobou/osobami oprávněnou/ oprávněnými za právnickou osobu jednat v souladu se zápisem takové právnické osoby v obchodním rejstříku ke dni podání nabídky). Bude-li krycí list podepsán zmocněncem uchazeče, doloží uchazeč v nabídce **originál** nebo **úředně ověřenou kopii plné moci**, která byla zmocněnci pro tento případ udělena.

Ad 10.1.3 Doklady prokazující splnění kvalifikace uvedené v bodu 6. této zadávací dokumentace

Doklady prokazující splnění kvalifikace budou doloženy ve formě a v souladu s požadavky stanovenými v bodu 6. této zadávací dokumentace.

Ad 10.1.4 Návrh úvěrové smlouvy

- (a) návrh úvěrové smlouvy musí být **podepsán osobou oprávněnou** jednat jménem či za uchazeče. Je-li návrh smlouvy podepsán zmocněncem, musí být součástí nabídky **originál** nebo **úředně ověřená kopie plné moci**, která byla takové osobě pro tento případ udělena;
- (b) návrh úvěrové smlouvy musí být předložen v **českém jazyce**;
- (c) návrh smlouvy musí být v souladu s podmínkami uvedenými v této zadávací dokumentaci (zejména v článku 2. a 8. této zadávací dokumentace) a jejich Přílohách.

Ad 10.1.5 Rozpis nabídkové ceny

Uchazeči předloží rozpis nabídkové ceny v souladu s odstavcem 7.2 této zadávací dokumentace.

Ad 10.1.6 Dokumenty v souladu s §68(3) Zákona

Uchazeč jako součást nabídky předloží následující dokumenty:

- (a) seznam statutárních orgánů nebo členů statutárních orgánů, kteří v posledních třech (3) letech od konce lhůty pro podání nabídek byli v pracovněprávním, funkčním či obdobném poměru u Zadavatele;
- (b) seznam vlastníků akcií, jejichž souhrnná jmenovitá hodnota přesahuje 10% základního kapitálu, vyhotovený ve lhůtě pro podání nabídek, a to pouze v případě, že dodavatel má formu akciové společnosti; a
- (c) prohlášení uchazeče o tom, že neuzavřel a neuzavře zakázanou dohodu podle zvláštního právního předpisu v souvislosti se zadávanou veřejnou zakázkou.

11. FORMÁLNÍ POŽADAVKY NA PODÁNÍ NABÍDKY:

11.1 Forma nabídky:

Zadavatel uchazečům doporučuje, aby nabídky předložili v následující formě:

- (a) písemně v **tištěné podobě** výhradně v českém jazyce ve **dvou (2) vyhotoveních** s tím, že vyhotovení obsahující originály listin bude označeno jako **nabídka - originál**, druhé vyhotovení bude označeno **nabídka - kopie**. Listiny ve vyhotovení označeném jako kopie musí být úplnými a přesnými fotokopie listin vyhotovení označeného jako originál, a dále s tím, že součástí obou vyhotovení bude **CD – ROM** obsahující elektronickou verzi celé nabídky. Na každém CD – ROM musí být uvedeno označení uchazeče a název Zakázky podle této zadávací dokumentace. Všechny textové dokumenty budou na CD – ROM uloženy v otevřeném formátu *.doc nebo *.docx.;
- (b) v nabídce musí být uvedeny identifikační údaje podle §17(d) Zákona. Pokud uchazeč použije **Krycí list** vypracovaný podle vzoru Zadavatele, bude Krycí list první stranou obou vyhotovení nabídky. Vzor krycího listu tvoří Přílohu 2 této zadávací dokumentace. Krycí list u originálu nabídky bude označen jako **originál**, u kopie nabídky bude označen jako kopie;
- (c) veškeré doklady či prohlášení, u nichž je vyžadován podpis uchazeče, musí být podepsány statutárním orgánem uchazeče nebo osobou oprávněnou jednat za uchazeče. V případě, že nabídku podepisuje osoba, oprávněná jednat jménem uchazeče na základě plné moci, je požadováno doložení originálu nebo úředně ověřené kopie písemné plné moci či jiného platného písemného pověřovacího dokumentu;
- (d) Zadavatel doporučuje pro účel ochrany oprávněných zájmů každého uchazeče resp. společných dodavatelů ve smyslu §51(6) Zákona, aby obě vyhotovení nabídky byla svázána či jinak zabezpečena proti poškození a/nebo neoprávněné manipulaci s jednotlivými listy včetně příloh, a aby listy každého ze svazků nabídky byly očíslovány vzestupnou číselnou řadou počínající číslem 1 (kromě barevných oddělovacích listů); a
- (e) veškeré dokumenty/doklady musí být dobře čitelné a žádný dokument/doklad nesmí obsahovat opravy a přepisy, které by Zadavatele mohly uvést v omyl.

11.2 Nesplnění formálních požadavků (či kteréhokoliv z nich) stanovených v tomto článku není důvodem pro vyloučení nabídky uchazeče ze Zadávacího řízení.

12. **POSKYTOVÁNÍ DODATEČNÝCH INFORMACÍ K ZADÁVACÍM PODMÍNKÁM:**

12.1 Dodavatel je oprávněn po Zadavateli požadovat písemně dodatečné informace k zadávacím podmínkám v rozsahu, ve lhůtách a způsobem podle ustanovení §49(1) Zákona. V souladu s §49(2) Zákona Zadavatel takovému dodavateli odešle dodatečné informace k zadávacím podmínkám do **čtyř (4) pracovních dnů** po obdržení jeho písemného požadavku, a zároveň Zadavatel odešle takové dodatečné informace (včetně přesného znění požadavku) všem dodavatelům, kteří požádali o poskytnutí zadávací dokumentace nebo kterým byla zadávací dokumentace poskytnuta a zároveň uveřejní dodatečné informace včetně přesného znění žádosti stejným způsobem, jakým uveřejnil textovou část zadávací dokumentace.

12.2 Zadavatel doporučuje písemné žádosti o dodatečné informace k zadávacím podmínkám adresovat přímo zástupci Zadavatele v tomto zadávacím řízení podle ustanovení §151 Zákona, tj. do advokátní kanceláře Mgr. Kláry Zábrodské, advokát, Rybná 24, 110 00 Praha 1 – Staré Město, e-mail: zabrodsk@akzr.cz, a zároveň zaslat kopii takové písemné žádosti o dodatečné informace k zadávacím podmínkám na e-mailovou adresu: zabrodsk@akzr.cz a na e-mailovou adresu Zadavatele: jitka.hajkova@mestouvaly.cz.

13. PODÁNÍ NABÍDKY A LHŮTA PRO JEJÍ PODÁNÍ:

- 13.1 Uchazeči podají nabídku v řádně uzavřené obálce označené názvem veřejné zakázky "**Nabídka – Neotevírat – VZ – Město Úvaly – Poskytnutí dlouhodobého úvěru na financování rekonstrukce silnic/ulic a infrastruktury**", na které musí být uvedena adresa, na niž je možné zaslat oznámení podle ustanovení §71(6) Zákona.

Zadavatel uchazečům doporučuje, aby **obálky s nabídkou** opatřili na přelepu podpisem a případně také razítkem uchazeče, tak, aby žádnou obálku nebylo možné jakýmkoliv způsobem otevřít, aniž by došlo k poškození takových ochranných prvků.

- 13.2 Způsob doručení:

Nabídky mohou být doručeny Zadavateli jedním z následujících způsobů:

- (a) **osobně** na podatelnu města Úvaly, Pražská 276, 250 82 Úvaly, a to od pondělí do pátku, vždy v době od 8:00 do 14:00 hod. (a v poslední den lhůty pro podání nabídek nejpozději do 12:00 hod.), nebo
- (b) **kurýrní službou** anebo **doporučenou poštou** na adresu: Město Úvaly, Pražská 276, 250 82 Úvaly. V případě, že nabídka bude doručována prostřednictvím kurýrní služby či doporučenou poštou, pak je rozhodující okamžik doručení nabídky Zadavateli, nikoli okamžik předání nabídky kurýrní službě anebo provozovateli poštovních služeb.

V ostatním viz ustanovení §69 Zákona.

- 13.3 Lhůta pro podání nabídek:

Lhůta pro podání nabídek na Zakázku podle podmínek této zadávací dokumentace končí dne **[BUDE DOPLNĚNO]. ledna 2013 ve 12:00 hod.**

14. MÍSTO A DOBA OTEVÍRÁNÍ OBÁLEK:

- 14.1 Termín pro otevírání obálek je stanoven na **[BUDE DOPLNĚNO]. ledna 2013 ve 13:00 hod.** v zasedací místnosti sídla Zadavatele (Pražská 276, 25 082 Úvaly). Zadavatel si vyhrazuje právo termín pro otevírání obálek změnit. V tomto případě budou všichni uchazeči, kteří podali nabídku ve lhůtě pro podání nabídek, informováni v souladu s §71(5) Zákona.

- 14.2 Nabídky podané po uplynutí lhůty pro podání nabídek nebudou otevřeny a Zadavatel neprodleně oznámí příslušným uchazečům, že jejich nabídky byly podány po uplynutí lhůty pro podání nabídek stanovené v odstavci 14.3 této zadávací dokumentace.

- 14.3 Při otevírání obálek s nabídkami mohou být přítomny níže uvedené osoby:

- (a) zástupci Zadavatele;
- (b) členové komise pro otevírání obálek; a
- (c) uchazeči, kteří podali nabídku do konce lhůty pro podání nabídek, či jejich zástupci.

Otevírání obálek s nabídkami se může zúčastnit maximálně jeden (1) zástupce každého uchazeče, který podal nabídku do konce lhůty pro podání nabídek. Zástupce uchazeče se prokáže plnou mocí opravňující jej účastnit se jednání s tím, že taková plná moc bude podepsaná osobou oprávněnou za uchazeče jednat, pokud sám není touto osobou. Každý uchazeč či jeho zástupce stvrdí svou účast při otevírání obálek podpisem v listině

přítomných uchazečů.

15. ZPŮSOB HODNOCENÍ NABÍDEK PODLE HODNOTÍCÍCH KRITÉRIÍ:

- 15.1 Základním hodnotícím kritériem pro zadání veřejné zakázky je **nejnižší nabídková cena v Kč bez DPH**. Stanovení pořadí nabídek bude provedeno podle nabídkové ceny s tím, že nejnižší nabídková cena určuje nejvhodnější nabídku.
- 15.2 Pokud bude nabídka uchazeče obsahovat mimořádně nízkou nabídkovou cenu ve vztahu k předmětu Zakázky, vyžádá si hodnotící komise od uchazeče písemné zdůvodnění těch částí nabídky, které jsou pro výši nabídkové ceny podstatné. Uchazeč musí zdůvodnění doručit Zadavateli ve lhůtě tří (3) pracovních dnů ode dne obdržení žádosti Zadavatele takovým uchazečem. Hodnotící komise posoudí zdůvodnění mimořádně nízké nabídkové ceny v souladu s §77(2) až (5) Zákona. Pokud uchazeč mimořádně nízkou nabídkovou cenu ve stanovené lhůtě písemně nezdůvodní, nedostaví se k podání vysvětlení nebo hodnotící komise jeho zdůvodnění posoudí jako neopodstatněné, pak bude nabídka takového uchazeče vyřazena.

16. MLČENLIVOST A DŮVĚRNÉ INFORMACE:

- 16.1 Dodavatel se zavazuje k povinnosti zachovávat mlčenlivost o všech informacích a dokumentech/dokladech, které mu byly Zadavatelem poskytnuty v Příloze 1 této zadávací dokumentace, a nesdělí je žádné třetí osobě a ani je žádným jiným způsobem nezveřejní a nepoužije je k účelům, které by mohly přímo či nepřímo poškodit Zadavatele. Dodavatel může takové informace a/nebo doklady/dokumenty poskytnuté Zadavatelem použít pouze je-li to vyžadováno na základě Zákona.
- 16.2 Zadavatel si vyhrazuje možnost použití (do doby rozhodnutí o výběru nejvhodnější nabídky) informací a dokladů předložených uchazečem pro účel prokázání splnění kvalifikace a splnění požadavků Zadavatele podle této zadávací dokumentace formou listiny či jiného dokladu předloženého uchazečem (prohlášení, seznam, přehled, certifikát apod.), a to v případě, že si bude chtít ověřit údaje uvedené v takových listinách.
- 16.3 Podáním nabídky uchazeči výslovně souhlasí se zveřejněním veškerých náležitostí, podmínek a/nebo souvisejících dokumentů a informací týkajících se smlouvy, která bude uzavřena mezi vybraným uchazečem a Zadavatelem.

17. VÝHRADY ZADAVATELE:

- 17.1 Uchazeči jsou povinni předložit nabídku (a jakékoliv jiné požadované doklady/dokumenty) podle této zadávací dokumentace výhradně v českém jazyce, s výjimkou dokladů prokazujících splnění kvalifikace, které předkládá zahraniční uchazeč v původním jazyce s připojením jejich úředně ověřeného překladu do českého jazyka, pokud mezinárodní smlouva, kterou je Česká republika vázána, nestanoví jinak. U dokladů ve slovenském jazyce se povinnost připojit k příslušnému dokladu úředně ověřený překlad do českého jazyka neuplatní. To platí i v případě, prokazuje-li splnění kvalifikace doklady v jiném než českém jazyce uchazeč se sídlem, místem podnikání nebo místem trvalého pobytu na území České republiky.
- 17.2 Zadavatel nepřipouští variantní řešení ani rozdělení Zakázky na části.
- 17.3 Zadavatel si vyhrazuje právo změnit, upřesnit či doplnit podmínky Zadávacího řízení.
- 17.4 Zadavatel si vyhrazuje právo ověřit informace obsažené v nabídce uchazeče u třetích osob.
- 17.5 Uchazeč není oprávněn podanou nabídku jakýmkoliv způsobem měnit či rušit.

17.6 Zadavatel neposkytne žádnému uchazeči náhradu nákladů (a to ani částečnou) spojených se zpracováním a podáním nabídky.

18. PŘÍLOHY:

18.1 Níže uvedené Přílohy jsou obsaženy v této zadávací dokumentaci a tvoří její nedílnou součást:

- Příloha 1 - Podklady prokazující bonitu Zadavatele a jeho schopnost splácet úvěr
- Příloha 2 - Formulář krycího listu (*v elektronické podobě*)
- Příloha 3 - Čestné prohlášení pro splnění základních kvalifikačních předpokladů (*v elektronické podobě*)



Zpráva o provedení kontroly dle Usnesení KV 12/12

Kontrola nakládání s finančními prostředky získanými z daně z nemovitosti

Kontrola provedena: 21. 11. 2012

Kontrolou pověřen: Ing. Oldřich Dostalík, Ing. Ivan Černý

Kontrolu provedl: Ing. Oldřich Dostalík, Ing. Ivan Černý

Účastníci kontroly za MěÚ: pí. Dana Kyralová – pracovnice ekonomického odboru

Podklady připravila vedoucí ekonomického odboru pí Jitka Hájková

Průběh kontroly:

Ke kontrole byly předloženy tyto materiály:

- Výkaz pro hodnocení plnění rozpočtu ÚSC
- Přehled účtů města Úvaly
- Výpis z účtu č. 19-3990630207/0100
- Výpis zápisů z účtu č. 19-3390630207/0100 za období 01/2012 – 11/2012
- Přehled došlých plateb (převodů) z Finančního úřadu Praha-východ

Kontrolou bylo zjištěno:

1/ Pro samostatné shromažďování a vedení finančních prostředků z daně z nemovitosti byl ekonomickým odborem určen jeden ze stávajících účtů města u Komerční banky, a.s., který nebyl v posledním období využíván. Na tomto účtu č.19-3990630207/0100 byla ke konci roku 2011 částka 66 516,87 Kč, k datu 20. 11. 2012 částka 7 756 691,19 Kč.

2/ V Přehledu došlých plateb byly zkontrolovány převody příjmů za daň z nemovitosti z FÚ Praha-východ. Až na výjimky jsou převody prováděny 2x za měsíc. Výše částek je velmi rozdílná, od několika set korun až po částku 5 807 373,56 Kč z 6. 7. 2012. Celková částka od počátku roku 2012 do 20. 11. 2012 činí 7 674 376,74 Kč. Zatím poslední převod z FÚ Pha-východ byl dne 5. 11. 2012.

3/ Částky za daň z nemovitosti jsou vždy po obdržení na příjmovém účtu města bezprostředně převedeny na účet č. 19-3990630207/0100. To znamená, že k datu kontroly bylo na tento účet převedeno od počátku roku 2012 ekonomickým odborem celkem 7 674 376,74 Kč. Na účtu bylo k datu kontroly evidováno o cca 82 tis. Kč více. Rozdíl odpovídá částce na účtu ke konci roku 2011(viz bod 1/ zprávy) a úrokům. Na účet nebyly převáděny žádné jiné částky.

4/ Z účtu č. 19-3990630207/0100 nebyly prováděny od počátku roku 2012 do data kontroly žádné platby.



Závěr kontroly:

Kontrolní výbor nemá k postupu ekonomického odboru MěÚ Úvaly připomínky. Vyčlenění účtu č. 19-3990630207/0100 jen pro shromažďování a vedení finančních prostředků z daně z nemovitosti splňuje účel, který zastupitelstvo sleduje, viz. jeho usnesení č. Z - 025/011, kterým Zastupitelstvo města Úvaly schválilo vytvořit v účetnictví města samostatný účet na kterém budou vedeny veškeré finanční prostředky získané z daně z nemovitosti.

Návrh na usnesení zastupitelstva města Úvaly:

Zastupitelstvo města bere zprávu kontrolního výboru o kontrole nakládání s finančními prostředky z daně z nemovitosti na vědomí.

Datum: 25. 11. 2012

Zpracoval: Ing. Ivan Černý, Ing. Oldřich Dostálík

Podpisy:

Schváleno na jednání KV č. 6/2012

Vyjádření a podpisy příslušných pracovníků MěÚ Úvaly:

Vedoucí ekonomického odboru pí Jitka Hájková:

bez připomínek

DAROVACÍ SMLOUVA

uzavřená níže uvedeného dne, měsíce a roku mezi účastníky

Paní Miloslava Kaňková

Úvaly

(dále jen dárce) na straně jedné

a

Město Úvaly

IČO 240931, se sídlem Pražská 276, Úvaly, zastoupeno starostou města MUDr. Janem

Šťastným

(dále jen obdarovaný) na straně druhé

I.

Dárce prohlašuje, že je vlastníkem 4 keramických postav, které jsou předmětem daru (foto v příloze č. 1 této smlouvy). Celková cena předmětu daru nebyla dárce určena. Postavy budou součástí keramického betlému, který byl městu výše uvedenou dárkyní již darován.

II.

Dárce prohlašuje, že touto předmět daru uvedený v čl. I této smlouvy obdarovanému, který tento dar přijímá.

III.

Dárce prohlašuje, že na předmětu daru neexistují žádné právní závady. Obdarovaný prohlašuje, že si předmět daru prohlédl, seznámil se s jeho stavem, a že jej takto přijímá.

IV.

Obdarovaný prohlašuje, že nabytí daru je ve smyslu ust. § 85 písm.a) zákona č. 128/2000 Sb. o obcích v platném znění schváleno zastupitelstvem města dne 13.12.2012 usnesením č. Z –/012.

V.

Na důkaz vážnosti vůle a souhlasu s obsahem této smlouvy připojují obě smluvní strany své podpisy. Smlouva je podepsána ve dvou vyhotoveních, z nichž po jednom obdrží každá ze smluvních stran.

V Úvalech dne

.....

Dárce

.....

Obdarovaný

Hlavička obce, která vyzývá

VÝZVA

Zastavte dokončení II. fáze reformy veřejné správy.

Vážení členové vlády České republiky, vážené poslankyně, vážení poslanci, vážené senátorky, vážení senátoři, obracíme se na Vás s naléhavou žádostí o podporu při snaze o zastavení dokončení II. fáze reformy veřejné správy a s výzvou za zachování dostupnosti státní správy pro občany na celém území ČR. V současnosti je v republice 6246 měst a obcí o po chystané reformě by občané museli dojíždět za vyřízením všech svých úředních záležitostí pouze do 205 vyvolených měst!!!

Ministerstvo vnitra ČR ve spolupráci s Ministerstvem pro místní rozvoj ČR předložilo návrh dokončení tzv. II. fáze reformy veřejné správy vládě ČR.

Ministerstvo vnitra předkládá návrh koncepce jako konečné řešení a navrhuje:

- a) jako základní jednotku výkonu státní správy obce III. stupně (ORP)
- b) zrušení výkonu státní správy na obcích I. a II. stupně (POÚ), obce II. stupně převést na obce I. stupně (bez výkonu státní správy)

Zrušení výkonu státní správy na obcích I. a II. stupně s sebou přinese zrušení stavebních úřadů, zrušení matrik, odebrání agend řešení přestupků proti občanskému soužití, vydávání rozhodnutí o předepsání finančních odvodů za odnětí zemědělské půdy ze ZPF, rybářských lístků atd.

Materiál se vůbec nezabývá analýzou činností na úrovni obcí II. a I. stupně a z celkového kontextu pouze účelově vytrhává určité činnosti (např. rybářské lístky). Jeho přijetí v navrhované podobě způsobí zhoršení podmínek života občanů v obcích do 10 tis. obyvatel a prohloubení nespokojenosti občanů. Materiál ve své analytické části naprosto pomíjí historický vývoj postavení obcí v rámci výkonu státní správy a nebere v úvahu, že existuje přirozená spádovost menších obcí do větších obcí. Nezohlednění této skutečnosti znamená komplikaci pro občany, kteří budou nuceni za úředníkem dojíždět mimo rámec svých běžných potřeb.

Cílem návrhu dokončení tzv. II. fáze reformy není nic menšího než úplně zlikvidovat zbytek výkonu státní správy na menších městech a českém venkově. Po zrušení finančních úřadů, zrušení nebo omezení činnosti úřadů práce, odebrání práva vydávat pasy a občanské průkazy přichází návrh mimo jiné s trvalým zrušením 413 stavebních úřadů a 1070 matričních úřadů a to na rozloze velikosti dvou třetin republiky! Jedná se o další podstatné vzdálení výkonu státní správy občanovi pod rouškou nepravdivých výpočtů o úsporách na výkon státní správy. Jedná se o velmi tuhou centralizaci státní správy s dopadem právě na obyvatelstvo vzdálené od těchto „nových“ center. Tvůrcům reformy zřejmě nevadí, že obyvatelé ve venkovských regionech s vysokou nezaměstnaností a podprůměrnými platy budou muset dojíždět i za nejběžnějšími úkony desítky kilometrů do tzv. malých okresů, které budou vybudovány pouze v 205 vyvolených městech. Bude snad stát těmito lidem kompenzovat jejich čas a zvýšené výdaje spojené s nezbytnými správními úkony, když škrtem pera na ně přenesl náklady státu? Venkov se tak stává obětí beránkem ve jménu imaginárních úspor ve státním rozpočtu. Obyvatel, kterých se toto přímo dotýká, je v ČR přes 3.5 milionu! A co bude muset venkov obětovat dále? Policii? Lékaře?

S navrhovaným řešením zásadně nesouhlasíme, neboť velmi významně vzdaluje výkon státní správy od občana a přenáší významnou část výdajů na něj.

My zástupci obcí s pověřeným obecním úřadem a obcí se stavebními a matričními úřady, na rozdíl od tvůrců reformy, kteří jsou zcela odtrženi od reality, naopak žádáme navrácení správních úkonů na naše radnice a tím blíže k občanům.

Žádáme o navrácení těchto úkonů:

- vydávání občanských průkazů a pasů
- vydávání úplných stavebních povolení na stavebních úřadech pro povolování rekonstrukcí místních komunikací
- vydávání rozhodnutí v oblasti životního prostředí

O zachování stávajících a navrácení odejmutých úředních úkonů žádáme i proto, že disponujeme vyškolenými profesionály, vlastními certifikáty odborné způsobilosti pro výkon státní správy na stejné úrovni, jako úředníci na městech s „rozšířeným výkonem státní správy“, že vydáváme stejně kvalitní rozhodnutí, jako úředníci na obcích III, a hlavně chceme zachovat a zpět přiblížit výkon státní správy s nejfrekventovanějšími úkony obyvatelům v našich regionech. Taktéž náklady na činnost jsou stejné jako na obcích III.

Vážení členové vlády a zákonodárci, věříme, že celý proces nebyl nastartován z vůle politické reprezentace země, ale aktivitou ministerských úředníků. Budeme hledat jakoukoliv politickou podporu, která pomůže tyto pro naše občany destruktivní kroky zastavit.

.....
starosta města



Město Úvaly

Pražská 276, 250 82 Úvaly

Telefon: 281 981 401 – podatelna

Fax: 281 981 696

E-mail: sekretariat@mestouvaly.cz

Bankovní spojení:

KB, a.s. Praha - Podvinný mlýn

č.účtu: 19-1524-201/0100

GE Money Bank, a.s. Český Brod

č.účtu: 10006-5000128-584/0600

IČ: 240 931

Zřizovací listina příspěvkové organizace města Úvaly

vydaná v souladu s ustanovením § 35 a § 84 odst. 2 písmo d) zákona č. 128/2000 Sb., o obcích (obecní zřízení), ve znění pozdějších předpisů, ustanovením § 27 zákona č.250/2000 Sb., o rozpočtových pravidlech územních rozpočtů, ve znění pozdějších předpisů, a ustanovením § 178 a 179 zákona č. 561/2004 Sb., o předškolním, základním, středním, vyšším odborném a jiném vzdělávání (školský zákon), ve znění pozdějších předpisů, ve znění pozdějších předpisů, schválená Zastupitelstvem města Úvaly usnesením č Z - ze dne 13.12.2012

Čl. a)

Úplný název, zařazení do okresu a identifikační číslo zřizovatele

Název: Město Úvaly

Okres: Praha-východ

IČ: 00240931

Čl. b)

Název, sídlo a identifikační číslo příspěvkové organizace

Název: Mateřská škola Úvaly, Kollárova 1260, okr. Praha-východ

Sídlo: Kollárova 1260, 250 82 Úvaly

IČO: 00240931

Čl. c)

Hlavní účel a předmět činnosti příspěvkové organizace

1. Hlavní účel, pro který se příspěvková organizace zřizuje, je zajištění činností v působnosti zřizovatele v oblasti školství dle zákona č. 561/2004 Sb., o předškolním, základním, středním, vyšším odborném a jiném vzdělávání (školský zákon), ve znění pozdějších předpisů.
2. Předmět činnosti odpovídající vymezení hlavního účelu příspěvkové organizace je výkon činnosti mateřské školy.
Příspěvková organizace jako mateřská škola poskytuje předškolní vzdělávání dětem; její činnost se řídí zákonem č. 561/2004 Sb., o předškolním, základním, středním, vyšším odborném a jiném vzdělávání (školský zákon), ve znění pozdějších předpisů, zejména pak ustanoveními části druhé a prováděcími předpisy ke školskému zákonu.
Součástí příspěvkové organizace jsou dvě školní jídelny.

Příspěvková organizace je oprávněna v souladu s ustanovením § 33b zákona č. 250/2000 Sb., o rozpočtových pravidlech územních rozpočtů, ve znění pozdějších předpisů, poskytovat závodní stravování.

Čl. d)

Statutární orgán a způsob jeho vystupování jménem příspěvkové organizace

1. Statutárním orgánem příspěvkové organizace je ředitel (dále jen "ředitel"). Ředitele jmenuje a odvolává zastupitelstvo města na základě výsledku konkurzního řízení.
2. Ředitel jedná jménem příspěvkové organizace v souladu s platnými předpisy a v rámci oprávnění daných zřizovací listinou. K písemnému právnímu úkonu' připojí ředitel svůj vlastnoruční podpis a otisk razítka příspěvkové organizace.

Čl. e)

Vymezení majetku ve vlastnictví zřizovatele předaného příspěvkové organizací k hospodaření

1. Zřizovatel předává příspěvkové organizaci k hospodaření nemovitý majetek zapisovaný do katastru nemovitostí, který je uveden ve smlouvě o výpůjčce, která je přílohou č. 1 této zřizovací listiny.

Zřizovatel předává příspěvkové organizaci k hospodaření ostatní majetek, který je uveden v příloze č. 2 a 3 této zřizovací listiny. Ostatní majetek příspěvková organizace vede v účetnictví a ostatní předepsané evidenci jako majetek předaný jí zřizovatelem do správy k vlastnímu hospodářskému využití.

Rozsah tohoto majetku se:

- a) snižuje o majetek spotřebovaný a vyřazený v souladu s příslušnými předpisy, a to k okamžiku jeho spotřeby nebo vyřazení;
- b) zvyšuje o majetek, který byl této příspěvkové organizaci předán v souladu s příslušnými předpisy z důvodu trvalé nepotřebnosti pro jinou příspěvkovou organizaci zřízenou městem, a to k okamžiku jeho převzetí;
- c) zvyšuje o majetek, který byl touto příspěvkovou organizací nabyt na základě zmocnění uvedeného v Čl. f) této zřizovací listiny do vlastnictví zřizovatele, a to k okamžiku jeho nabytí. : !

Čl. f)

Vymezení práv umožňujících organizaci naplňovat hlavní účel příspěvkové organizace

1. Příspěvková organizace je oprávněna nabývat do vlastnictví zřizovatele majetek dle ustanovení § 27 odst. 4 zákona Č. 250/2000 Sb., o rozpočtových pravidlech územních rozpočtů, ve znění pozdějších předpisů bez předchozího (příp. s předchozím nebo s předchozím ve vymezených případech) písemného souhlasu zřizovatele.

A. Vymezení práv a povinností k majetku ve vlastnictví zřizovatele předanému příspěvkové organizaci k hospodaření (dále jen "svěřený majetek")

2. Příspěvková organizace nesmí svěřený nemovitý majetek prodat, směnit, darovat, zatěžovat zástavním právem nebo věcnými břemeny nebo ho vložit do majetku právnických osob.
3. Příspěvková organizace může se svěřeným majetkem nakládat pouze v případech a v rozsahu stanoveném předpisy zřizovatele upravujícími činnost příspěvkové organizace a vztah příspěvkové organizace ke zřizovateli.
4. Příspěvková organizace má ke svěřenému majetku tyto povinnosti:
 - a) majetek držet a hospodárně užívat pro plnění hlavního účelu a předmětu činnosti a doplňkové činnosti podle této zřizovací listiny,
 - b) pečovat o zachování majetku a jeho rozvoj, majetek udržovat a chránit před zničením, poškozením, odcizením, zneužitím nebo neoprávněnými zásahy,
 - c) vést majetek v účetnictví a v předepsané evidenci odděleně od majetku, který má příspěvkové organizace ve svém vlastnictví,
 - d) pojistit majetek dle pokynů zřizovatele,
 - e) zabezpečovat v souladu s příslušnými předpisy revize a technické prohlídky majetku,
 - f) dodržovat veškeré právní a jiné předpisy v oblasti požární ochrany, hygieny, životního prostředí (např. zajišťováním odpadového hospodářství a ochrany ovzduší), v oblasti dopravy a silničního hospodářství (např. zajišťováním údržby komunikací na svěřených nemovitostech, chodníků) apod.,
 - g) trvale sledovat, zda dlužníci včas a řádně plní své závazky a zabezpečit, aby nedošlo k promlčení nebo prekluzi práv z těchto závazků vyplývajících,
 - h) informovat zřizovatele na základě jeho požadavku o vzniku nároku nebo povinnosti z pojistné události, z bezdůvodného obohacení či náhrady škody apod.,
 - i) při pronájmu majetku sjednat nájemné nejméně ve výši, která je v daném místě a čase obvyklá, nejde-li o cenu regulovanou státem. Výše nájemného nižší než je cena v daném místě a čase obvyklá musí být opodstatněná. V případě uzavření nájemní smlouvy na dobu delší než jeden rok je povinna sjednat inflační doložku změny nájemného,
 - j) informovat zřizovatele o uzavřených smlouvách o nájmu a smlouvách o výpůjčce, a to zasláním jednoho vyhotovení příslušné smlouvy zřizovateli ve lhůtě do 14 dnů od jejího uzavření. O uzavření jiných smluv je příspěvková organizace povinna zřizovatele informovat v případě, pokud si to vyžádá, a to zasláním jednoho vyhotovení příslušné smlouvy zřizovateli ve lhůtě do 14 dnů ode dne, kdy jí byla doručena výzva zřizovatele k předání smlouvy,
 - k) využívat všech práv vlastníka zejména zastupovat zřizovatele a jednat jeho jménem v záležitostech týkajících se tohoto majetku, včas podávat návrhy na zahájení řízení k vymožení pohledávek, uplatňovat právo na náhradu škody, vydání bezdůvodného obohacení, nároky z pojistných událostí, přijímat plnění z pojistných smluv a zastupovat zřizovatele a jednat jeho jménem v řízeních správních (např. v řízení stavebním),
 - l) řídit se při nakládání s trvale nepotřebným majetkem předpisem zřizovatele, který v uvedené oblasti upravuje vztah mezi zřizovatelem a příspěvkovou organizací,
 - m) řídit se právními předpisy, podmínkami danými touto zřizovací listinou, předpisy zřizovatele upravujícími činnost příspěvkové organizace a vztah příspěvkové organizace ke zřizovateli a rozhodnutími orgánů zřizovatele.
5. Příspěvková organizace má ke svěřenému majetku tato práva:
 - a) vlastním jménem a na vlastní účet pronajmout nebo poskytnout do výpůjčky movitý majetek, nemovitý majetek, byt nebo nebytový prostor na dobu do jednoho roku včetně. Doba trvání nájemní smlouvy a smlouvy o výpůjčce může být v

případech, kdy jsou tyto uzavírány za účelem provozování podnikatelské činnosti třetí osoby prodloužena příspěvkovou organizací maximálně o další rok, současně může být v těchto případech příspěvkovou organizací uzavřena smlouva o nájmu nebo smlouva o výpůjčce se stejným subjektem opětovně pouze jedenkrát. K dalšímu prodloužení doby trvání smlouvy o nájmu nebo smlouvy o výpůjčce nebo jejich opětovnému uzavření je třeba předchodí písemný souhlas zřizovatele.

Pronájem nebo výpůjčka majetku nesmí ohrozit výkon hlavní činnosti organizace;

- b) vlastním jménem a na vlastní účet pronajmout nebo poskytnout do výpůjčky movitý majetek, nemovitý majetek, byt nebo nebytový *prostor* na dobu delší než jeden rok pouze s předchozím písemným souhlasem zřizovatele;
 - c) udělit jménem zřizovatele nájemci písemný souhlas k výměně bytu nacházejícího se v nemovitosti, která jí byla zřizovatelem předána k hospodaření.
6. Příspěvková organizace je oprávněna zabezpečit realizaci úplatného převodu nepotřebného movitého majetku zřizovatele předaného jí k hospodaření, v případech a v rozsahu stanoveném předpisy zřizovatele upravujícími činnost příspěvkové organizace a vztah příspěvkové organizace ke zřizovateli.
7. Za ochranu svěřeného majetku a výkon práv a povinností při hospodaření s tímto majetkem odpovídá statutární orgán příspěvkové organizace.

B. Majetková práva a povinnosti příspěvkové organizace k majetku ve svém vlastnictví

8. Příspěvková organizace je oprávněna nabývat do svého vlastnictví pouze majetek potřebný k výkonu činností, pro které byla zřízena, a to:
- a) bezúplatným převodem od zřizovatele,
 - b) darem s předchozím písemným souhlasem zřizovatele,
 - c) děděním s předchozím písemným souhlasem zřizovatele; bez tohoto souhlasu je příspěvková organizace povinna dědictví odmítnout,
 - d) jiným způsobem na základě rozhodnutí zřizovatele.
9. Příspěvková organizace má k majetku ve svém vlastnictví zejména následující povinnosti:
- a. vést majetek v účetnictví a analytické evidenci odděleně od majetku svěřeného, a to:
 - zvlášť majetek nabytý bezúplatným převodem od zřizovatele,
 - zvlášť majetek nabytý darem nebo děděním
 - zvlášť majetek nabytý dalším způsobem.
 - b. pojistit majetek,
 - c. dodržovat veškeré právní a jiné předpisy v oblasti požární ochrany, životního prostředí, hygieny apod.,
 - d. trvale sledovat, zda dlužníci včas a řádně plní své závazky a zabezpečit, aby nedošlo k promlčení nebo prekluzi práv z těchto závazků vyplývajících,
 - e. informovat zřizovatele o uzavřených smlouvách o nájmu a smlouvách o výpůjčce, a to zasláním jednoho vyhotovení příslušné smlouvy zřizovateli ve lhůtě do 14 dnů od jejího uzavření. O uzavření jiných smluv je příspěvková organizace povinna zřizovatele informovat v případě, pokud si to vyžádá a to zasláním jednoho vyhotovení příslušné smlouvy zřizovateli ve lhůtě do 14 dnů ode dne, kdy jí byla doručena výzva zřizovatele k předání smlouvy,
 - f. řídit se právními předpisy, podmínkami danými touto zřizovací listinou, předpisy zřizovatele upravujícími činnost příspěvkové organizace a vztah příspěvkové organizace ke zřizovateli a rozhodnutími orgánů zřizovatele,
 - g. pokud se stane majetek, který příspěvková organizace nabyla do svého vlastnictví

bezúplatným převodem od svého zřizovatele, pro ni trvale nepotřebný, nabídne ho přednostně bezúplatně zřizovateli. V případě, že zřizovatel nabídku nepřijme, může příspěvková organizace po jeho předchozím písemném souhlasu majetek převést do vlastnictví jiné osoby za podmínek stanovených zřizovatelem.

C. Další práva a povinnosti

Příspěvková organizace má ke svěřenému majetku a majetku ve svém vlastnictví další práva a povinnosti:

10. Vystupovat jako zadavatel v právních vztazích vyplývajících z právních předpisů upravujících veřejné zakázky a jejich zadávání, a to za podmínek stanovených předpisy zřizovatele upravujícími činnost příspěvkové organizace a vztah příspěvkové organizace ke zřizovateli. V případě veřejné zakázky, jejíž předpokládaná hodnota přesáhne 1 milion Kč bez DPH, je příspěvková organizace oprávněna realizovat veřejnou zakázku, jen s předchozím souhlasem zřizovatele. Toto omezení se nevztahuje na případy krajně naléhavé potřeby, např. jde-li o ohrožení životů nebo zdraví lidí, havárií, přírodní katastrofu nebo hrozí-li nebezpečí velkého rozsahu.
11. V případě činnosti financované částečně či zcela za pomoci jiných zdrojů požádat o přidělení finančních prostředků ze státního rozpočtu, z rozpočtu jiného územního samosprávného celku než zřizovatele, ze státních a jiných fondů, z rozpočtu EU nebo z finančního mechanismu Evropského hospodářského prostoru, z finančního mechanismu Norska a programu švýcarsko-české spolupráce pouze po předchozím schválení žádosti zřizovatelem. Investiční činnost realizovanou částečně či zcela za pomoci jiných zdrojů může příspěvková organizace realizovat pouze po předchozím schválení investičního záměru zřizovatelem.
12. Investiční činnosti financované z investičního fondu příspěvkové organizace lze realizovat pouze po předchozím schválení investičního záměru zřizovatelem.

D. Finanční hospodaření příspěvkové organizace

13. Příspěvková organizace je povinna se řídit při svém finančním hospodaření ustanoveními zákona č. 250/2000 Sb., o rozpočtových pravidlech územních rozpočtů, ve znění pozdějších předpisů.
14. Příspěvková organizace je oprávněna uzavřít nájemní smlouvu nebo smlouvu o výpůjčce s jiným vlastníkem majetku (např. obcí) pro zajištění svého hlavního účelu a předmětu činnosti pouze se souhlasem zřizovatele.

Čl. g)

Okruhy doplňkové činnosti

1. Doplňkové činnosti, které navazují na hlavní účel činnosti příspěvkové organizace mohou být provozovány pouze po předchozím souhlasu zřizovatele.
2. Podmínkou realizace doplňkové činnosti je:
 - a) realizace doplňkové činnosti nenaruší plnění hlavního účelu příspěvkové organizace,
 - b) oddělené sledování nákladů a výnosů doplňkové činnosti a použití zisku v souladu se zněním § 28 odst. 5 zákona č. 250/2000 Sb., o rozpočtových pravidlech územních rozpočtů, ve znění pozdějších předpisů,
 - c) dodržování podmínek stanovených směrnicí vydanou zřizovatelem.

Čl.h)
Doba, na kterou je příspěvková organizace zřízena

Příspěvková organizace se zřizuje na dobu neurčitou.

Čl. i)
Závěrečná ustanovení

1. Tato zřizovací listina nahrazuje Zřizovací listinu ze dne 23.10.2002 ve znění dodatku ze dne 18.6.2003.
2. Tato zřizovací listina nabývá účinnosti dnem 1.1.2013
3. Tato zřizovací listina je vyhotovena v pěti stejnopisech, z nichž všechny mají platnost originálu. Jedno vyhotovení obdrží příspěvková organizace, čtyři vyhotovení obdrží zřizovatel.

V Úvalech dne.....

MUDr. Jan Šťastný
starosta města Úvaly